

VOUGHT F4U-1A

1/72 SCALE WAR BIRD COLLECTION

CORSAIR®



ウォーバードコレクション NO.75 ヴォート F4U-1A コルセア



1/72



After enduring heavy losses to the Japanese Navy's Zero fighters in the early stages of the Pacific War, the U.S. Navy became focused on developing new fighters capable of turning the tides of aerial combat. Among those fighters was the Corsair, first developed to be a high speed, carrier-borne aircraft. Built around the new Pratt & Whitney R-2800 2000hp engine, and turning the largest propeller ever attached to a fighter plane (4m dia.), this gull-winged wonder was destined to be a success. In June 1942, the F4U-1 production models made their maiden flight. However, due to their restricted forward field of view, and because a propeller wash effect caused them to stall left wing first during low speed landings, they first were used as land based fighters. Succeeding the

Nachdem sie durch die Zero-Kampfflugzeuge der Japanischen Marine im frühen Stadium des Pazifikkrieges schwere Verluste erlitten hatte, richtete die US Navy ihr Augenmerk auf die Entwicklung neuer Jagdflugzeuge, welche in der Lage sein sollten im Luftkampf das Kriegsglück zu wenden. Unter diesen Jagdflugzeugen befand sich auch die Corsair, ursprünglich als Hochgeschwindigkeits-Trägerflugzeug entwickelt. Rund um den neuen Pratt & Whitney R-2800 2000PS Motor herumgebaut, welcher den größten, jemals an einem Jagdflugzeug angebrachten Propeller (4m Durchmesser) drehte, war dieser Wundervogel mit den Möwenflügeln zum Erfolg bestimmt. Im Juni 1942 machten die ersten Verseriemodelle der F4U-1 ihren Jungferflug. Wegen eines eingeschränkten Gesichtsfelds nach vorne und weil die vom Propeller verursachten Wirbel bei Landungen mit langsamer Geschwindigkeit

Après avoir subi de lourdes pertes face aux Zeros de la Marine Impériale Japonaise au début de la Guerre du Pacifique, l'U.S. Navy lança le développement de nouveaux chasseurs capables de retourner cette situation. Le Corsair, une machine embarquée très rapide, figure parmi ces appareils. Conçu autour du nouveau moteur en étoile Pratt & Whitney R-2800 de 2.000 chevaux entraînant la plus grande hélice jamais installée sur un chasseur (4 mètres de diamètre), cet appareil à ailes de mouette inversées était très réussi. En juin 1942, le premier modèle de série F4U-1 fit son premier vol. Cependant, du fait de la vision réduite du pilote vers l'avant et d'une tendance au décrochement de l'aile gauche induit par le couple de l'hélice lors d'atterrissages à faible vitesse, cette version ne fut employée qu'à partir de bases terrestres. Le F4U-1A qui lui succéda à

太平洋戦争の前半に日本海軍の零戦によって大きな打撃を受けたアメリカ軍は、大戦中期に入ると圧倒的なパワーと重武装で零戦を凌駕する新鋭戦闘機を次々と前線に送り込みました。その中の一つがアメリカ海軍のコルセアです。2000馬力級の大出力エンジン、そのパワーを最大限に発揮する直径約4mという巨大なプロペラ、そして独特な逆ガル翼を備えていました。1940年10月には原型機が644km/hの速度記録を樹立、そして1942年6月に最初の量産型F4U-1が初飛行し、高い戦闘能力を備えた主力艦載機として大きな期待が寄せられました。しかし、前方視界の不足や着艦時に左翼が失速しやすいなどの欠点から空母への搭載は見送られ、陸上を基地とする海兵隊の主力機として実力を発揮することとなったのです。このF4U-1に続いて1943年夏に登場したのがF4U-1Aです。視界改善のために約18cm高くした操縦席、16.5cm延長した尾輪支柱、バブルキャノピー、そして失速を防ぐ右翼前縁のス

F4U-1 in the summer of 1943 was the F4U-1A, which was equipped with an extended rear wheel landing gear shaft, a slightly modified glazed canopy, and a small triangular strip of metal bolted to the right leading edge of the wing to equalize the stall and avoid the roll to the left at touch-down. Despite these improvements, the new F6F Hell Cat was adopted as the main carrier-borne aircraft, and the first combat Corsairs became relegated to land-based US Marine squadrons in the South Pacific. Major Boyington and 2nd Lieutenant Hanson of the U.S. Marines, Lt. Kepford of the Navy and other ace-pilots, bravely flew the F4U-1A into fierce air-combats, overpowering the Japanese Zero fighters with tremendous top speed and six 12.7mm heavy machine guns.

jeweils an der linken Tragfläche zuerst zum Strömungsabriss führten, wurden die ersten als landgestützte Jäger eingesetzt. Der F4U-1 folgte im Sommer 1943 die F4U-1A nach, welche mit einer verlängerten Achse am Spornrad des Fahrgestells und einer leicht abgewandelten Glaskanzel ausgerüstet war, dazu einem dreieckigen, auf die rechte Vorderkante der Tragfläche aufgenietetem Metallstreifen, welcher den Strömungsabriss ausgleichen und das Kopfen nach links beim Aufsetzen verhindern sollte. Major Boyington und 2ter Leutnant Hanson der US Marines, Lt. Kepford von der Navy und andere Fliegerasse stürzten sich mit der F4U-1A in brutale Luftkämpfe, wobei sie den Japanischen Zero-Jägern mit ihrer enormen Höchstgeschwindigkeit und sechs schweren 12,7mm Maschinengewehren weit überlegen waren.

l'été 1943 était doté d'une jambe de roulette de queue rallongée, d'une verrière sans montants et d'une petite pièce métallique triangulaire boulonnée sur le bord d'attaque de l'aile droite prévenant le décrochement à l'atterrissage. Malgré ces améliorations, c'est le F6F Hellcat qui fut retenu comme principal chasseur embarqué de l'U.S. Navy et les premiers F4U-1A Corsairs employés en opérations le furent par le Corps des Marines à partir de bases à terre dans le Pacifique Sud. Grâce à la vitesse exceptionnelle et aux six mitrailleuses de 12.7mm du F4U-1A, de nombreux pilotes américains devinrent des as dont le Major "Pappy" Boyington et le 2^{ème} Lieutenant Hanson du Marine Corps et le Lieutenant Kepford de la Navy.

ポイラーなど様々な改良が加えられていました。しかし主力艦載機としてF6Fヘルキャットの配備が広く進められていたこともあり、F4U-1Aも太平洋の島々を基地とする海兵隊や海軍飛行隊に配備されました。海兵隊のポイントン少佐や海軍のケブフォード中尉を始めとする多くのエースがソロモン諸島の戦いでF4U-1Aに搭乗、零戦と激しい空戦を繰り広げ、高速度と12.7mm機銃6門という重武装を活かして次第に日本軍を圧倒していきました。また海兵隊第111飛行隊や海軍第17飛行隊などはF4U-1Aに1000ポンド爆弾を搭載できる手製の爆弾ラックを装着、後に正式装備として生産されるようになりました。この戦闘爆撃機としての優れた攻撃能力は続くF4U-1Dでさらに磨きかけられ、コルセアを朝鮮戦争まで第一線で飛び続ける息の長い傑作機としたのです。

■実機データ エンジン：P&W・R-2800-8ダブルワスプ 最大速度：636km/h 最大航続距離：3540km 武装：12.7mm機銃×6



●このキットは組み立てモデルです。作る前に必ず説明書を最後までお読みください。また小学生などの低年齢の方が組み立てる時は、保護者の方もお読みください。

●接着剤や塗料は、必ずプラスチック用をお使いください。(別売)

●Read carefully and fully understand the instructions before commencing assembly. A supervising adult should also read the instructions if a child assembles the model.

●Bevor Sie mit dem Zusammenbau beginnen, sollten Sie alle Anweisungen gelesen und verstanden haben. Falls ein Kind das Modell zusammenbaut, sollte ein beaufsichtigender Erwachsener die Bauanleitung ebenfalls gelesen haben.

●Bien lire et assimiler les instructions avant de commencer l'assemblage. La construction du modèle par un enfant doit s'effectuer sous la surveillance d'un adulte.

●用意する工具 / Tools recommended / Benötigtes Werkzeug / Outillage nécessaire

接着剤 (プラスチック部品)

Cement
Kleber
Colle

ニッパー

Side cutters
Seitenschneider
Pinces coupante

ナイフ

Modeling knife
Modelliermesser
Couteau de modélisme

ピンセット

Tweezers
Pinzette
Précelles

ピンバイス
(ドリル刃1mm)

Pin vise (1mm drill bit)
Schraubstock (1mm Spiralbohrer)
Outil à percer (1mm de diamètre)

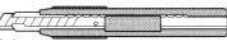
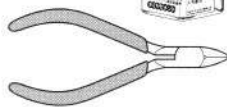

● 塗装指示のマークです。タミヤカラーのカラーナンバーで指示しました。

This mark denotes numbers for Tamiya Paint colors.

AS-8 ●ネービーブルー (US Navy) / Navy Blue (US Navy) / Marineblau (US Navy) / Navy Blue (US Navy)

AS-19 ●インターミディエイトブルー (US NAVY) / Intermediate Blue (US NAVY) / Mittelblau / Bleu intermédiaire

AS-20 ●インシグニアホワイト (US NAVY) / Insignia White (US NAVY) / Insignienweiß / Blanc insignia

X-4 ●ブルー / Blue / Blau / Bleu

X-5 ●グリーン / Green / Grün / Vert

X-6 ●オレンジ / Orange / Orange / Orange

X-7 ●レッド / Red / Rot / Rouge

X-10 ●ガンメタル / Gun metal / Metall-Grau / Gris acier

X-11 ●クロームシルバー / Chrome silver / Chrom-Silber / Aluminium chromé

X-18 ●セミグロスブラック / Semi gloss black / Seidenglanz Schwarz / Noir satiné

XF-1 ●フラットブラック / Flat black / Matt Schwarz / Noir mat

XF-2 ●フラットホワイト / Flat white / Matt Weiß / Blanc mat

XF-3 ●フラットイエロー / Flat yellow / Matt Gelb / Jaune mat

XF-5 ●フラットグリーン / Flat green / Matt Grün / Vert mat

XF-7 ●フラットレッド / Flat red / Matt Rot / Rouge mat

XF-16 ●フラットアルミ / Flat aluminum / Matt Aluminium / Aluminium mat

XF-19 ●スカイグレイ / Sky grey / Himmelgrau / Gris ciel

XF-58 ●オリブグリーン / Olive green / Olivgrün / Vert olive foncé

注意

●工具の使用には十分注意してください。特にナイフ、ニッパーなどの刃物によるケガや事故に注意してください。

●接着剤や塗料は使用前にそれぞれの注意書きをよく読み、指示に従って正しく使用し、使用するときは換気に十分注意してください。

●小さなお子様のいるところでの作業はやめてください。小さな部品の飲み込みや、ビニール袋をかぶったの窒息などの危険な状況が考えられます。

CAUTION

●When assembling this kit, tools including knives are used. Extra care should be taken to avoid personal injury.

●Read and follow the instructions supplied with paints and /or cement, if used (not included in kit). Use plastic cement and paints only.

●Keep out of reach of small children. Children must not be allowed to put any parts in their mouths, or pull vinyl bag over the head.

VORSICHT

●Beim Zusammenbau dieses Bausatzes werden Werkzeuge einschließlich Messer verwendet. Zur Vermeidung von Verletzungen ist besondere Vorsicht angebracht.

●Wenn Sie Farben und/oder Kleber verwenden (nicht im Bausatz enthalten), beachten und befolgen Sie die dort beiliegenden Anweisungen. Nur Klebstoff und Farben für Plastik verwenden.

●Bausatz von kleinen Kindern fernhalten.

Verhüten Sie, daß Kinder irgendwelche Bauteile in den Mund nehmen oder Plastiktüten über den Kopf ziehen.

PRECAUTIONS

●L'assemblage de ce kit requiert de l'outillage, en particulier des couteaux de modélisme. Manier les outils avec précaution pour éviter toute blessure.

●Lire et suivre les instructions d'utilisation des peintures et ou de la colle, si utilisés (non inclus dans le kit). Utilisez uniquement une colle et des peintures spéciales pour le polystyrène.

●Garder hors de portée des enfants en bas âge. Ne pas laisser les enfants mettre en bouche ou sucer les pièces, ou passer un sachet vinyl sur la tête.

- 組立説明図の中で塗装指示のないプラスチック部品は機体色で塗装します。
- When no color is specified, paint the item with fuselage color.
- Wo keine Farbe angegeben ist, wird das Teil in der Rumpffarbe lackiert.
- Lorsqu'aucune teinte n'est spécifiée, peindre dans la teinte du fuselage.

1 コクピットの組み立て: 1

Cockpit assembly : 1
Kockpit-Zusammenbau : 1
Assemblage du cockpit : 1

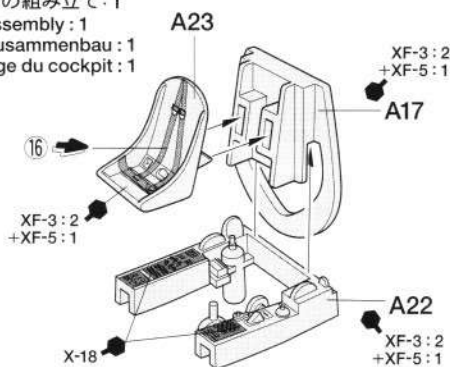

指示の番号のスライドマークをはります。
Number of decal to apply.
Nummer des Abziehbildes, das anzubringen ist.
Numéro de la décalcomanie à utiliser.

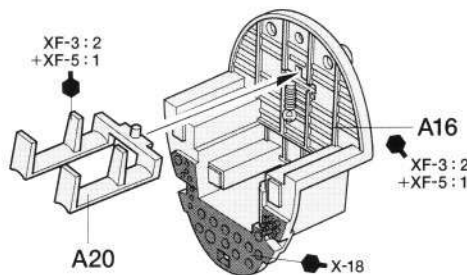

2 コクピットの組み立て: 2

Cockpit assembly : 2
Kockpit-Zusammenbau : 2
Assemblage du cockpit : 2

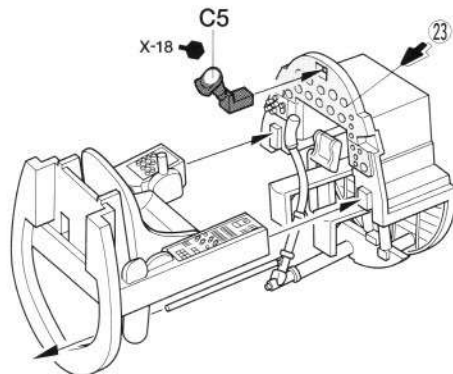
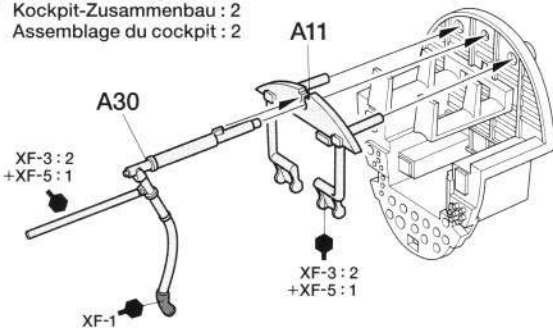

★P6, 7, 8を参考に次の中から一機種選んでください。
 ★Select one from 3 types referring to page 6, 7 and 8.
 ★Es sind 3 Varianten möglich. Bitte Seite 6, 7 und 8 beachten.
 ★Il est possible de représenter 3 versions. Se reporter à la page 6, 7 et 8.

A VF-17
 “ジョリーロジャース”
 “Jolly Rogers”

B VMF-111
 “デビルドッグス”
 “Devil Dogs”

C VMF-214
 “ブラックシープ”
 “Black Sheep”

3 機体の組み立て
 Fuselage assembly
 Rumpf-Zusammenbau
 Assemblage du fuselage

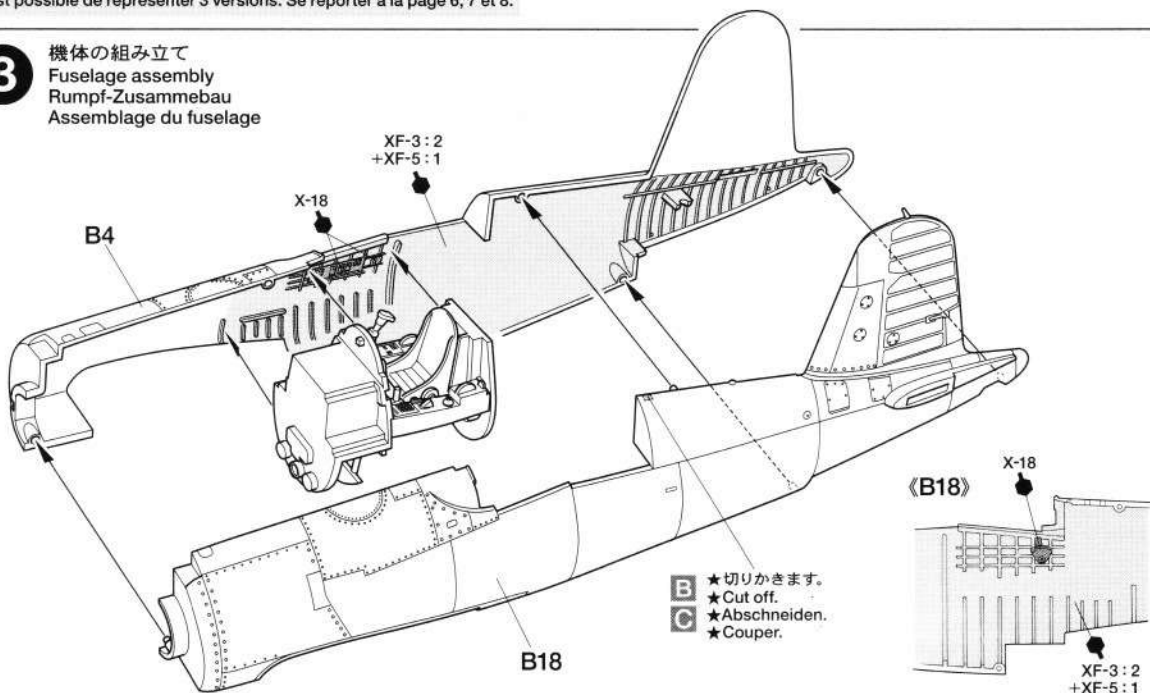

4 《右主翼上面:R》
 Right upper wing
 Rechte Tragfläche oben
 Aile supérieure droite

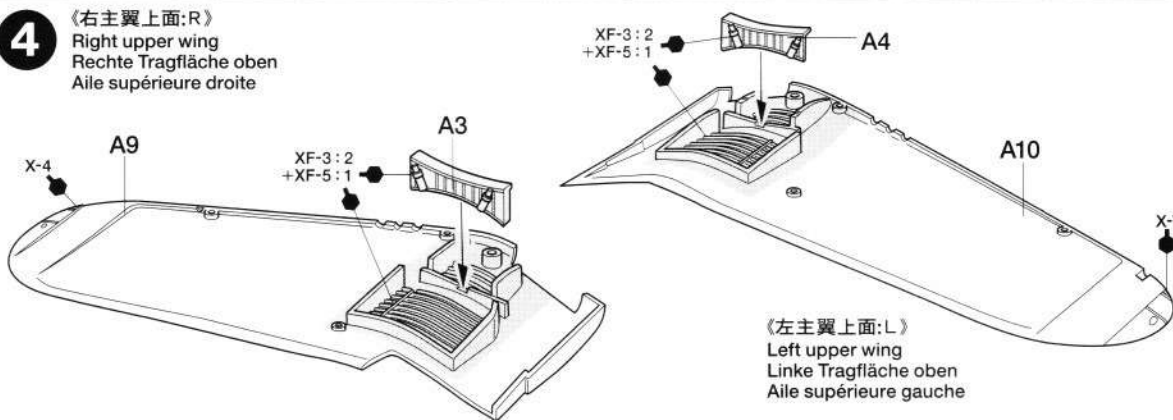

5 主翼の組み立て
 Wing assembly
 Flügel-Zusammenbau
 Assemblage de l'aile

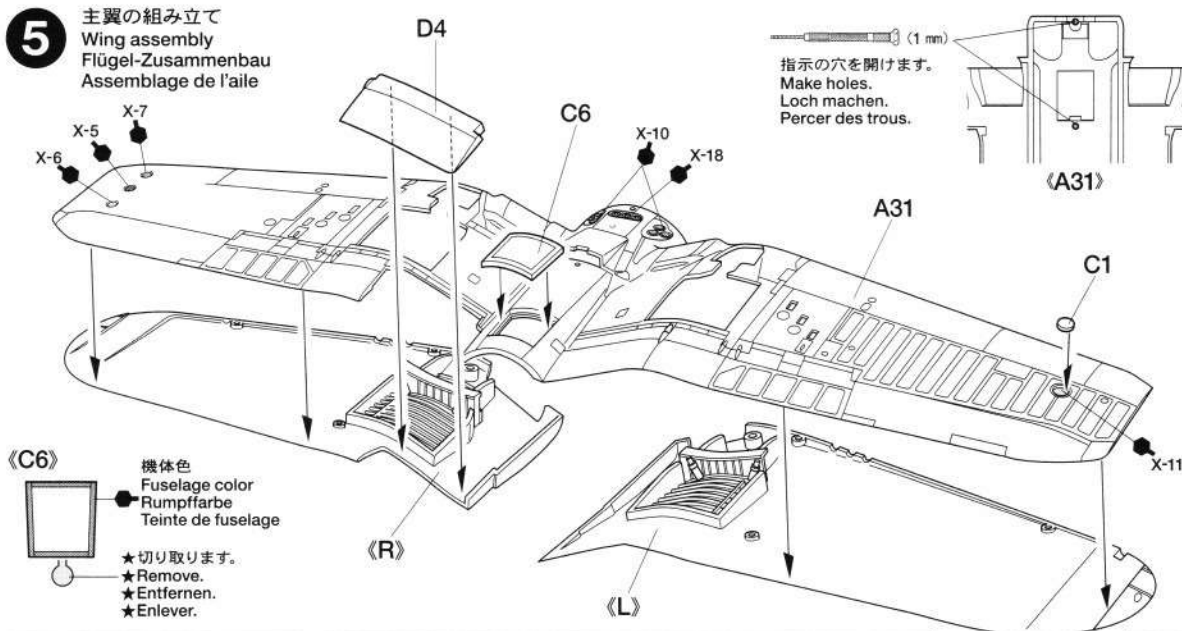

6 エンジンの組み立て
Engine assembly
Motor-Zusammenbau
Assemblage du moteur

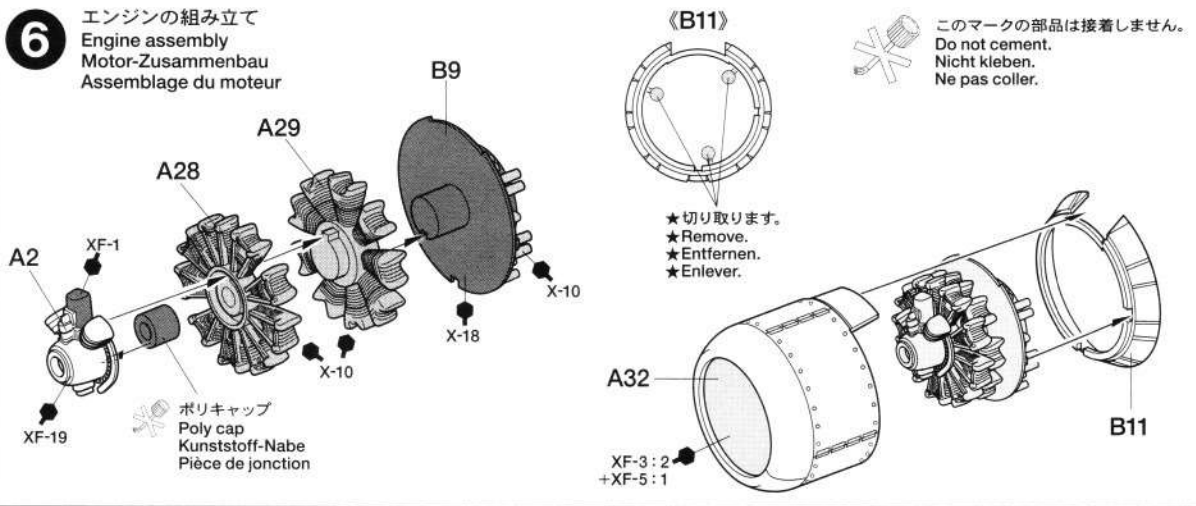

7 主翼の取り付け
Attaching wing
Anbringung des Flügels
Fixation de l'aile

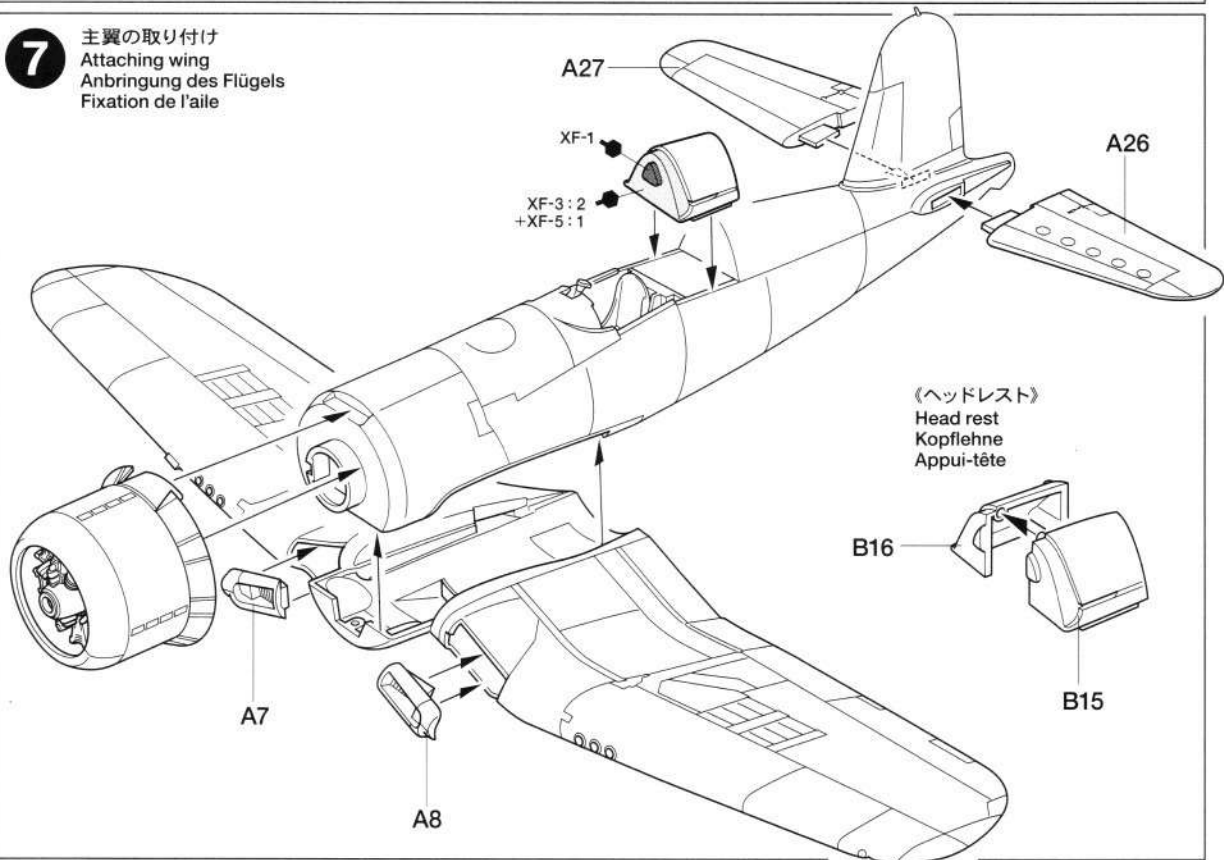

8 《右側主脚：R》
Main landing gear (right)
Fahrgestell (rechts)
Train principal (droit)

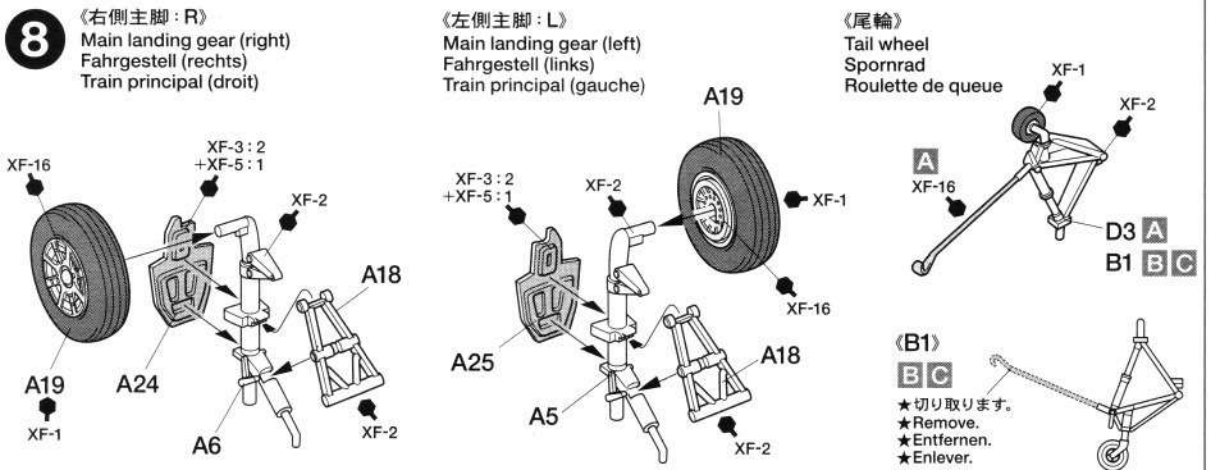

9 脚柱の取り付け
Attaching landing gear
Fahrwerk-Einbau
Installation du train

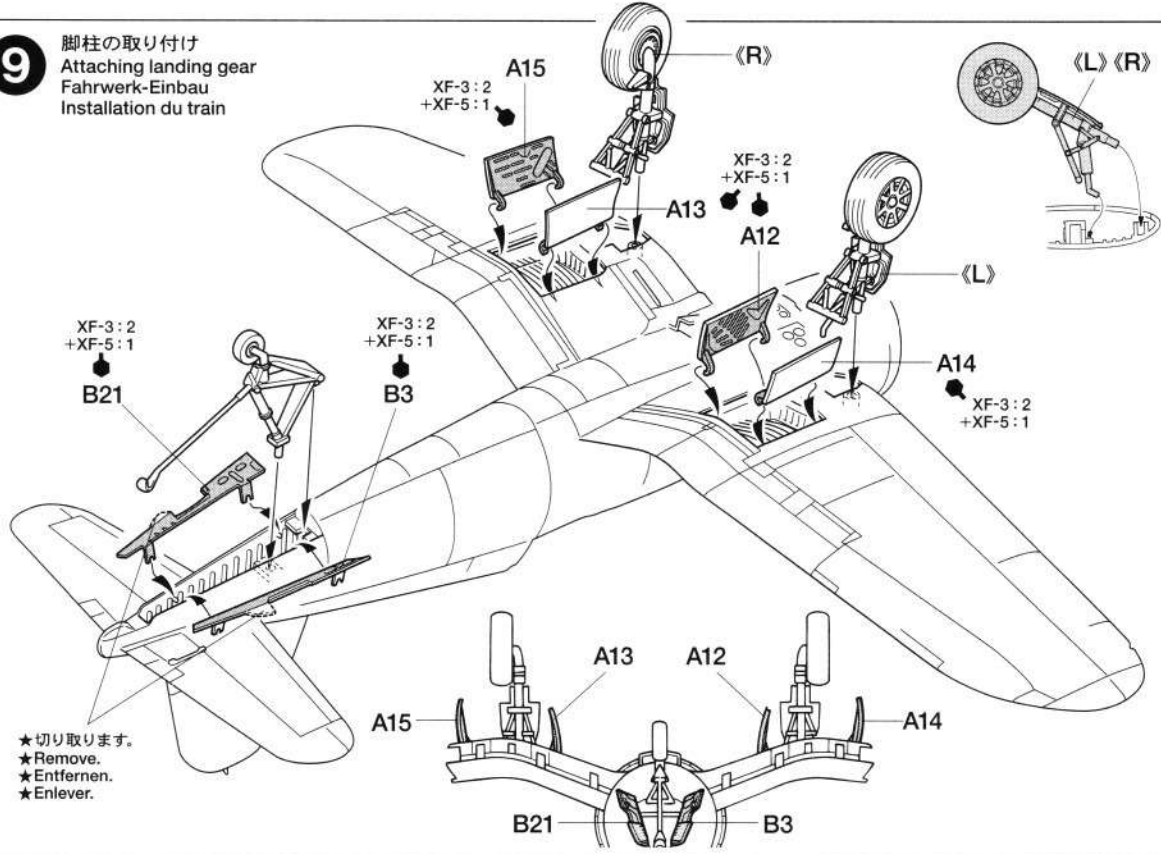

★切り取ります。
★Remove.
★Entfernen.
★Enlever.

10 プロペラの取り付け
Attaching propeller
Anbringung des Propellers
Fixation de l'hélice

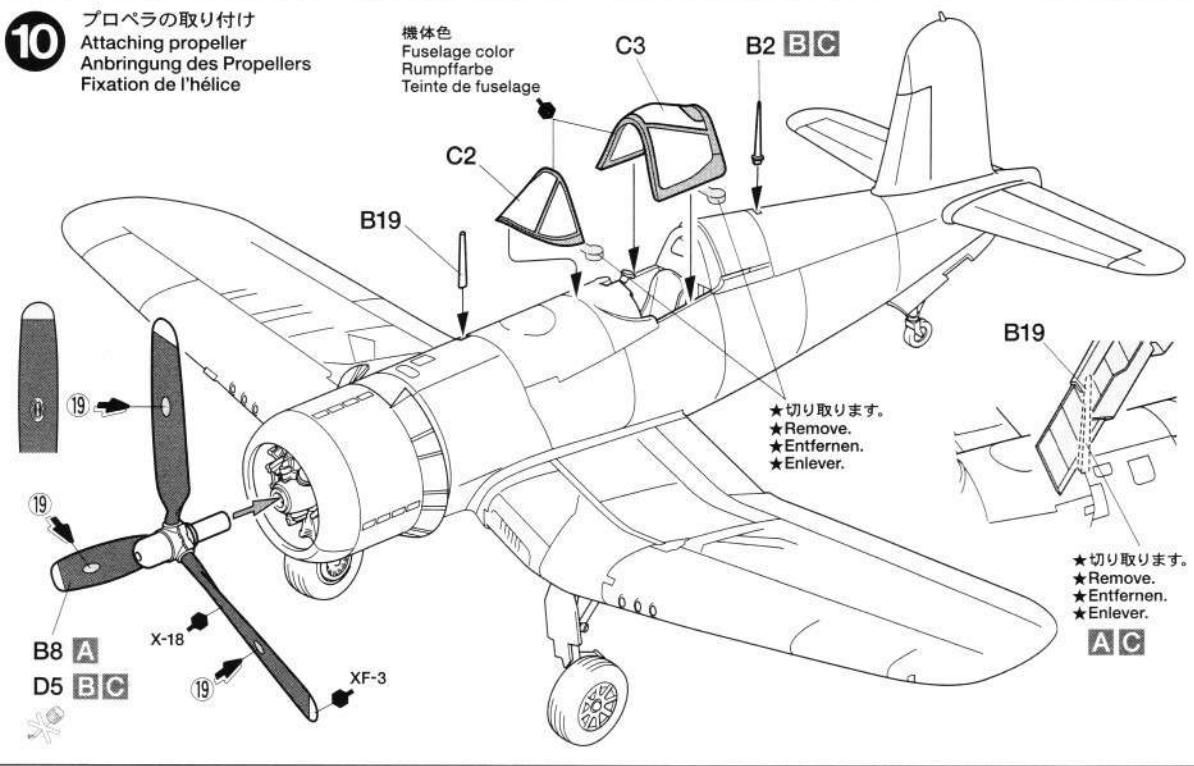

★切り取ります。
★Remove.
★Entfernen.
★Enlever.

★切り取ります。
★Remove.
★Entfernen.
★Enlever.

11 《増槽》 AC
Drop tank
Abwurf-Tank
Réservoir largable

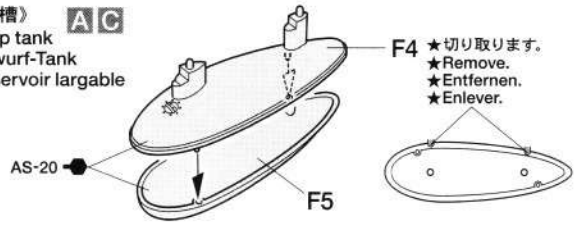

★切り取ります。
★Remove.
★Entfernen.
★Enlever.

《爆弾》 B
Bomb
Bombe

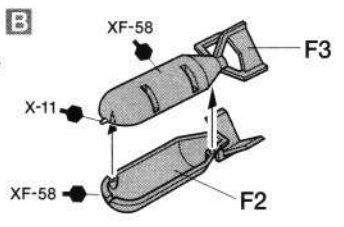

12

武装の取り付け
 Attaching equipments
 Anbringung der Ausrüstung
 Fixation des charges externes

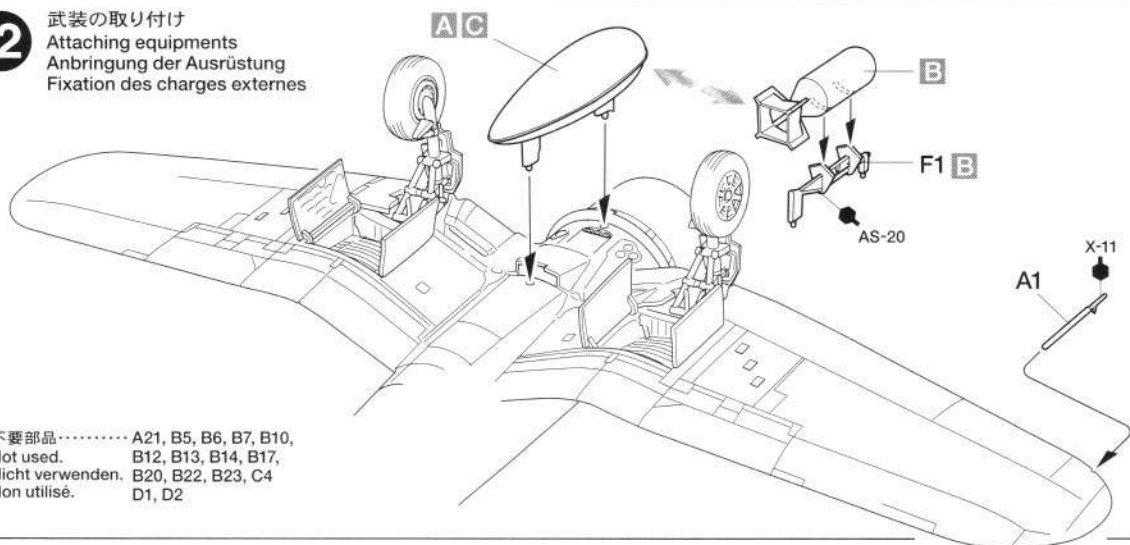

不要部品..... A21, B5, B6, B7, B10,
 Not used. B12, B13, B14, B17,
 Nicht verwenden. B20, B22, B23, C4
 Non utilise. D1, D2

MARKING

A 《アメリカ海軍第17戦闘飛行隊“ジョリーロジャース”アイル・C・ケプフォード中尉搭乗機》
 Lt(JG). Ira. C. Kepford, VF-17 "Jolly Rogers"

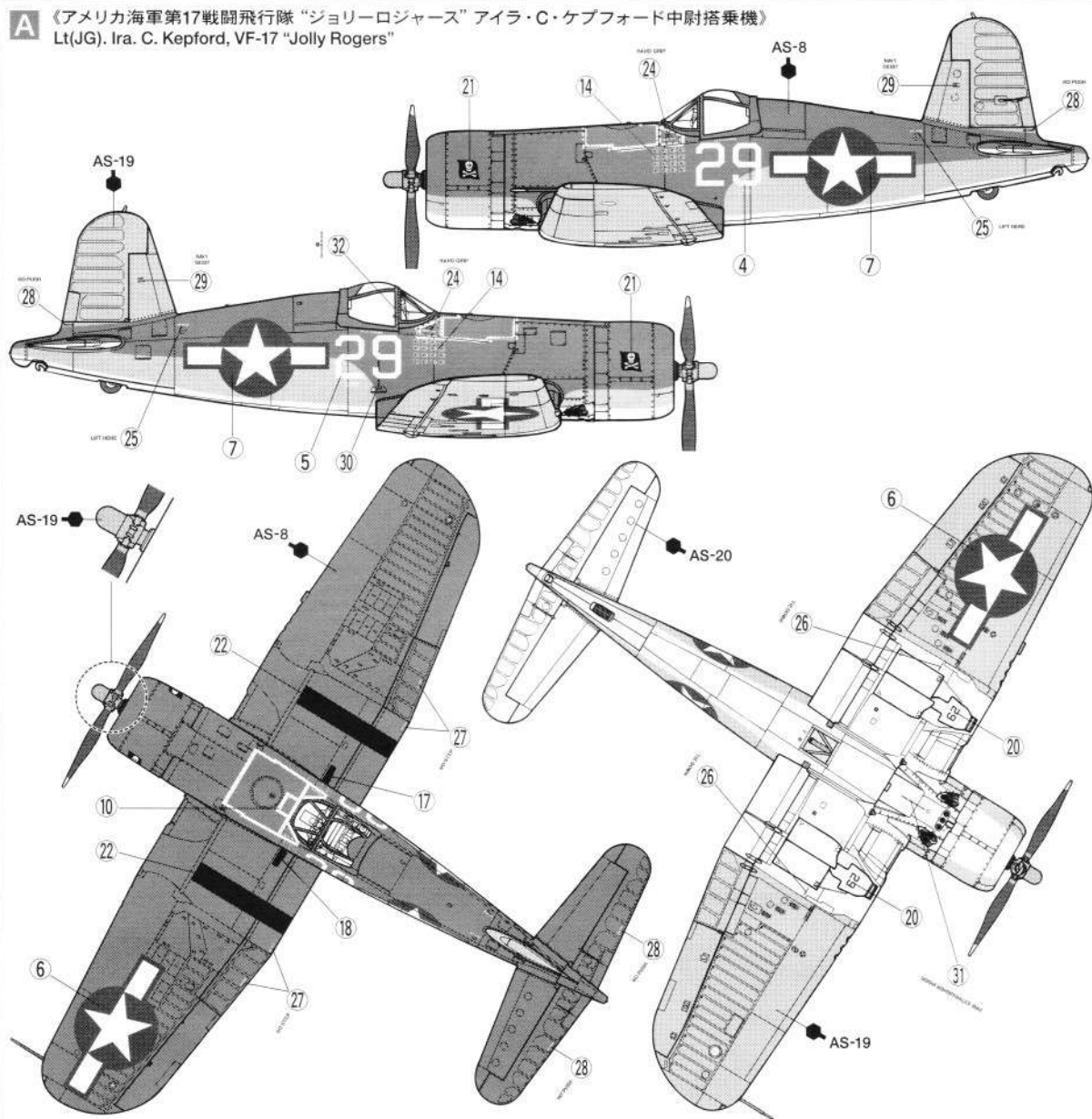

B 《海兵隊第111戦闘飛行隊“デビルドッグス”所属機》
VMF-111 “Devil Dogs”

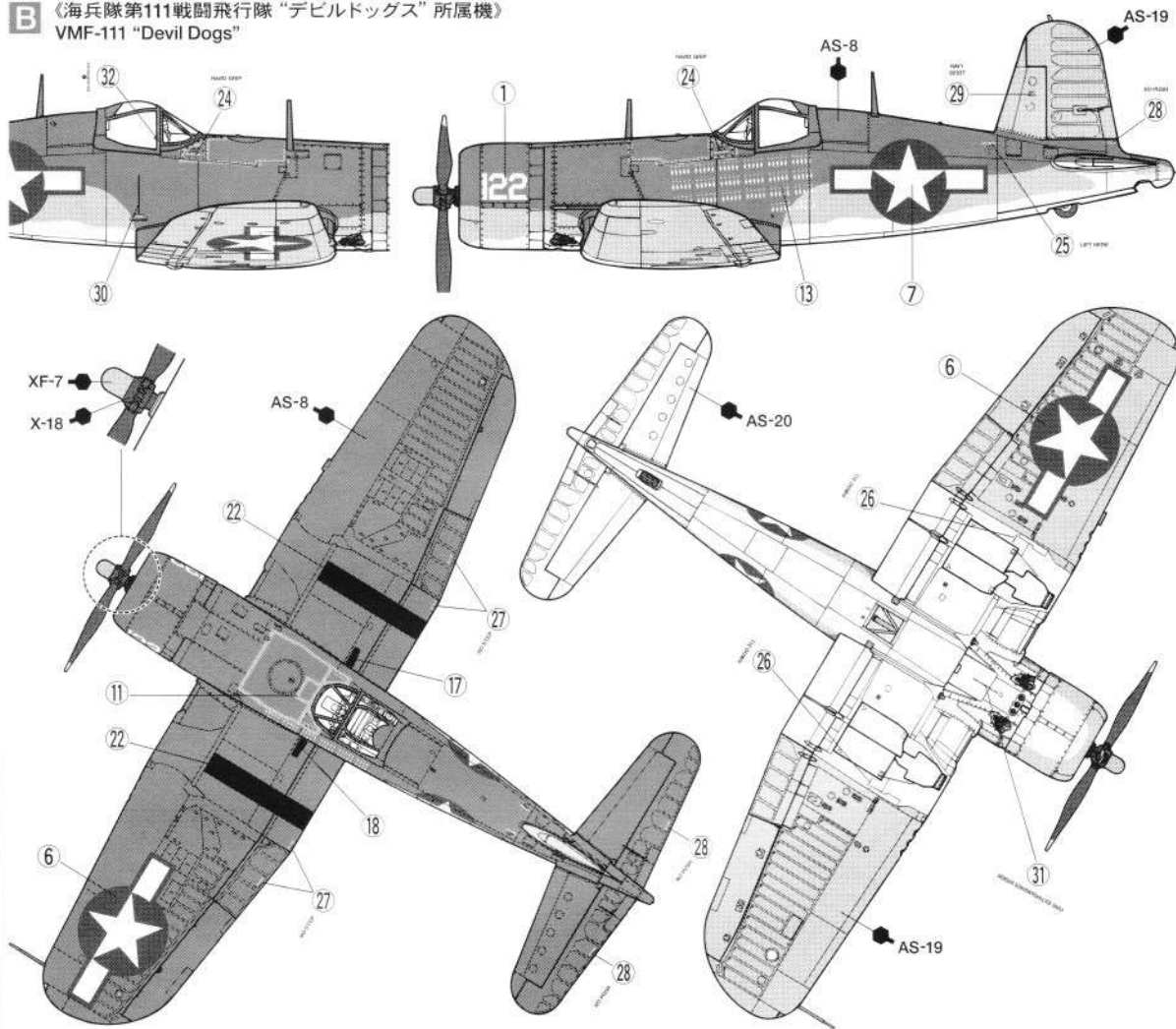

C 《海兵隊第214戦闘飛行隊“ブラックシープ” グレゴリー・ポイントン少佐搭乗機》
Maj. Gregory Boyington, VMF-214 “Black Sheep”

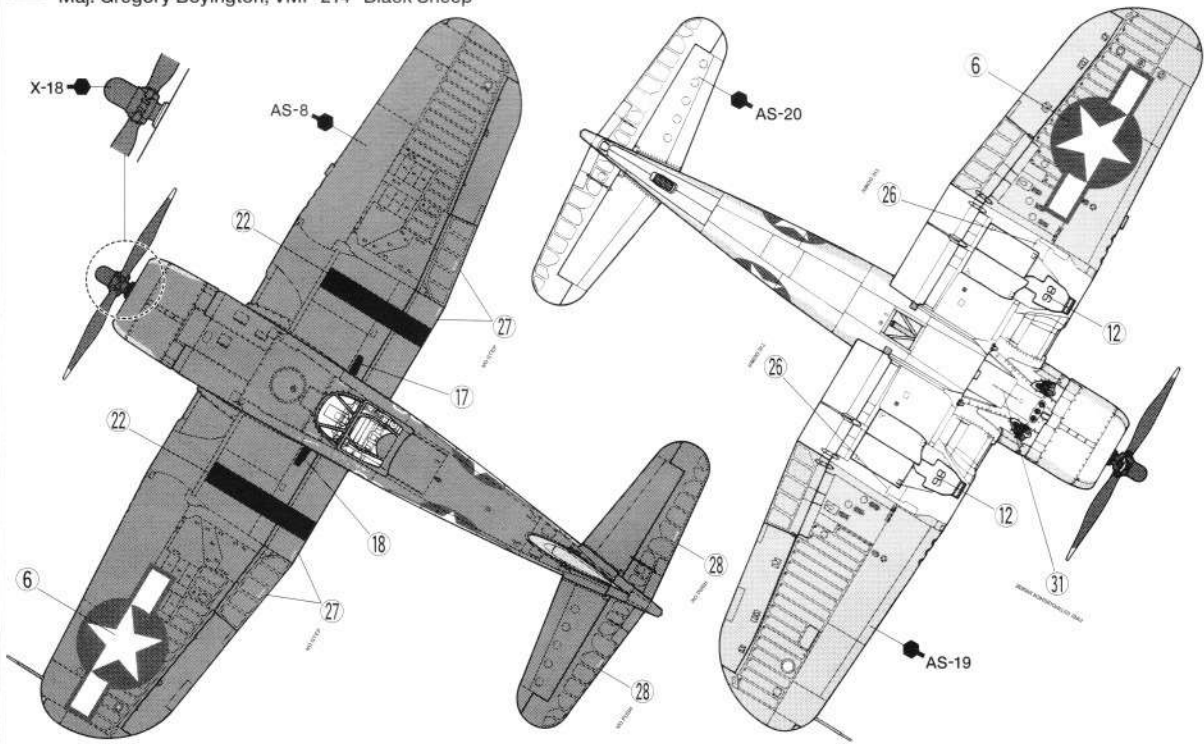

C 《海兵隊第214戦闘飛行隊“ブラックシープ” グレゴリー・ポイント少佐搭乗機》
Maj. Gregory Boyington, VMF-214 “Black Sheep”

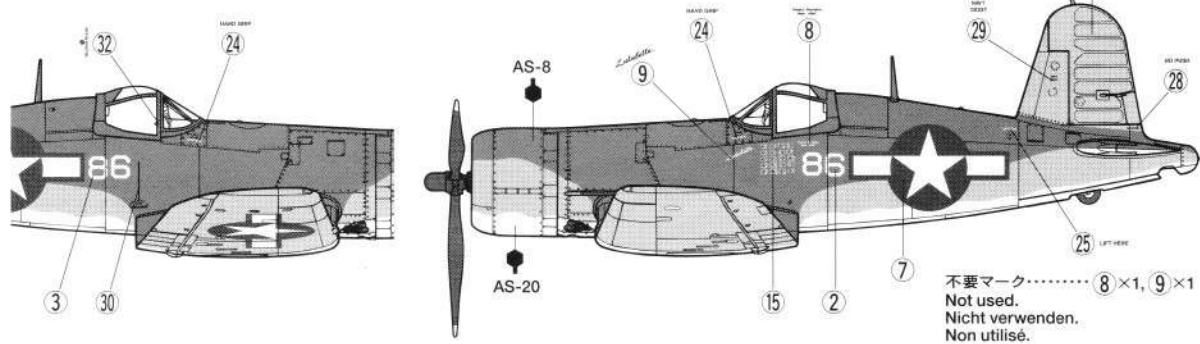

不要マーク…………… 8×1, 9×1
Not used.
Nicht verwenden.
Non utilisé.

PAINTING

《ヴォートF4U-1Aコルセアの塗装》

アメリカ海軍と海兵隊の戦闘機の塗装は1943年2月から機体と翼の上面がネイビーブルー、機体側面がインターミディエイトブルー、下面インシグニアホワイトとされ、主翼折りたたみ部分から外側の主翼下面はインターミディエイトブルーで塗装されていました。1943年夏に配備が開始されたF4U-1Aにもこの塗装が施されていました。さらに1944年3月には機体全面シーブルー単色が標準とされ、一部のF4U-1Aも塗り直されたようです。

PAINTING THE F4U-1A CORSAIR

From Feb 1943, the top surface of the

fuselage and wings of U.S. Navy and Marines fighters were painted in Navy Blue, the fuselage sides in Intermediate Blue, and the bottom surface in Insignia White. The under surfaces of the folding portions of the main wings were also painted in Intermediate Blue. From Mar 1944, F4U-1A with fuselages totally painted in Sea Blue could also be found.

LACKIERUNG DER F4U-1A CORSAIR

Ab Februar 1943 wurden die Oberseiten am Rumpf und place on a clean cloth.

antreffen, deren Rumpf ganz in Meerblau gestrichen war.

DECORATION DU F4U-1A CORSAIR

A partir de février 1943, les surfaces supérieures du fuselage et des ailes des chasseurs de l'U.S. Navy et du Corps des Marines furent peintes en bleu foncé (Navy Blue), les flancs du fuselage en bleu moyen (Intermediate Blue) et les surfaces inférieures en blanc, à l'exception de la face inférieure des panneaux de voilure repliables qui étaient bleu moyen. A partir de mars 1944, on a pu voir des F4U-1A avec un fuselage entièrement peint en Sea Blue. La peinture du cockpit et des autres détails doit s'effectuer durant le montage.

APPLYING DECALS

《スライドマークの貼り方》

- ①はりたいマークをハサミで切り抜きます。
- ②マークをめるま湯に10秒ほどひたしてからタオル等の布の上に置きます。
- ③台紙のはしを手で持ち、貼るところにマークをスライドさせてモデルに移してください。
- ④指に少し水をつけてマークをぬらしながら、正しい位置にずらしします。
- ⑤やわらかな布でマークの内側の気泡を押し出ししながら、押しつけるようにして水分をとります。

DECAL APPLICATION

- ①Cut off decal from sheet.

- ②Dip the decal in tepid water for about 10 sec. and place on a clean cloth.
- ③Hold the backing sheet edge and slide decal onto the model.
- ④Move decal into position by wetting decal with finger.
- ⑤Press decal gently down with a soft cloth until excess water and air bubbles are gone.

ANBRINGUNG DES ABZIEHBILDES

- ①Abziehbild vom Blatt ausschneiden.
- ②Das Abziehbild ungefähr 10 Sek. in lauwarmes Wasser tauchen, dann auf sauberen Stoff legen.
- ③Die Kante der Unterlage halten und das Abziehbild auf das Modell schieben.
- ④Das Abziehbild an die richtige Stelle schieben und dabei mit dem Finger das

Abziehbild maßmachen.

⑤Das abziehbild mit weichem Stoff ganz andrücken, bis kein überflüssiges Wasser und keine Luftblasen mehr vorhanden sind.

APPLICATION DES DECALCOMANIES

- ①Découpez la décalcomanie de sa feuille.
- ②Plongez la décalcomanie dans de l'eau tiède pendant 10 secondes environ et poser sur un linge propre.
- ③Retenez la feuille de protection par le côté et glissez la décalcomanie sur le modèle réduit.
- ④Placez la décalcomanie à l'endroit voulu en la mouillant avec un de vos doigts.
- ⑤Pressez doucement la décalcomanie avec un tissu doux jusqu'à ce que l'eau en excès et les bulles aient disparu.

部品請求について

★部品をなくしたり、こわした方は、このステッカーが貼られたカスタマーサービス取次店でご注文いただけます。また、当社カスタマーサービスに直接ご注文する場合は、右記の方法でご注文することができます。詳しくは当社カスタマーサービスまでお問い合わせください。



①《郵便振替のご利用法》
郵便局の払込用紙の通信欄に下のカードを参考にITEM番号、スケール、製品名、部品名、数量を必ずご記入ください。振込入住所欄にはお電話番号もお書きいただき、口座番号・00810-9-1118、加入者名・(株)タミヤでお振込ください。

②《代金引換のご利用法》
パーツ代金に加えて代引き手数料(315円)をご負担いただければ、電話またはホームページより代金引換によるご注文をお受けいたします。

③《タミヤカードのご利用法》
タミヤカードをご利用の場合、代金はご指定金融機

関の口座引き落としとなります。ご注文は電話またはホームページよりお受けいたします。

《お問い合わせ電話番号》

静岡 054-283-0003

東京 03-3899-3765 (静岡へ自動転送)

営業時間/平日(月～金曜日)▶ 8:00-20:00
土、日、祝日▶ 8:00-17:00

《カスタマーサービスアドレス》

http://

tamiya.com/japan/customer/cs_top.htm

AFTER MARKET SERVICE CARD

When purchasing Tamiya replacement parts, please take or send this form to your local Tamiya dealer so that the parts required can be correctly identified and supplied. Please note that specifications, availability and price are subject to change without notice.

Parts code	ITEM 60775
0006303	……………A Parts
0006304	……………B Parts
0006305	……………C Parts
9006460	……………D & F Parts
9406058	……………Poly Cap (2 pcs.)
9496081	……………Decal
1056339	……………Instructions

VOUGHT F4U-1A CORSAIR®

1/72 ヴォーバードコレクション NO.75
ヴォート F4U-1A コルセア

Aパーツ	……………580円	0006303
Bパーツ	……………480円	0006304
Cパーツ	……………290円	0006305
D・Fパーツ	……………340円	9006460
ポリキャップ(2個)	……………100円	9406058
マークシート(230円)	……………230円	9496081
説明図	……………220円	1056339

For Japanese use only!

ITEM 60775

住所

電話 () -

氏名

1106



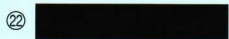
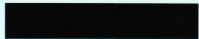
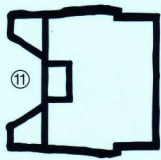
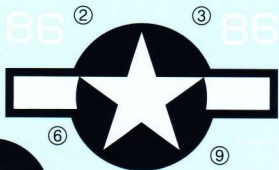
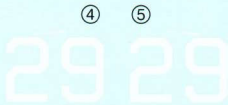
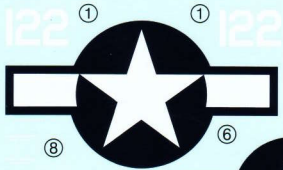

1/72 ヴォート F4U-1A コルセア (60775)
VOUGHT F4U-1A CORSAIR® 1406226