

(NL)

Met de 203, die in 1948 gepresenteerd werd op de Autosalon, luidde Peugeot het tijdperk van de moderne naoorlogse wagens in. Samen met de Traction Avant van Citroën en de Simca «Acht», wordt met de 203 de ontwikkeling van het automobieltoerisme in de 50er jaren ingezet. De degelijke constructie van de auto's van Peugeot vond al erkenning, maar werd pas echt beroemd dankzij de 203. De wagen slaagt er zelfs in Parijs-De Kaap-Parijs af te leggen met een gemiddelde snelheid van 60 km/u.

EIGENSCHAPPEN:

- Lengte : 4,35 m
- Breedte : 1,62 m
- Hoogte : 1,50 m
- Motor : 4 lijnvormige cilinders
- Vermogen : 42 PK tegen 4500 om/min
- Versnellingsbak : met de hand met 4 verhoudingen
- Cilinderinhoud : 1290 cm³
- Dienstgewicht : 1300 kg
- Maximum snelheid : 120 km/u

(E)

Con el 203 presentado en el Salón de 1948, Peugeot entró en la era de los coches modernos de la postguerra. Al lado del 11 ligero y del Simca «Ocho», participó en la democratización del coche de turismo en los años 50. La reputación de robustez de los Peugeot, ya bien consolidada, se hizo legendaria con el 203. Realizó incluso un París-El Cabo-París a 60 km/h de media.

CARACTERÍSTICAS:

- Longitud : 4,35 m
- Ancho : 1,62 m
- Altura : 1,50 m
- Motor : 4 cilindros en línea
- Potencia : 42 HP a 4500 r.p.m.
- Caja de velocidades : manual de 4 marchas
- Cilindrada : 1290 cm³
- Peso en orden de marcha : 1300 kg
- Velocidad máxima : 120 km/h

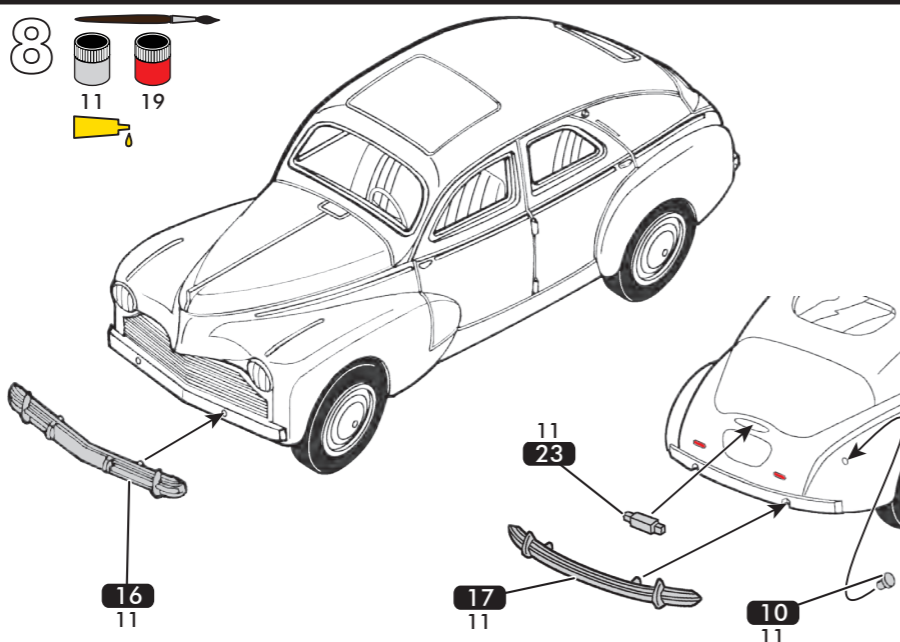
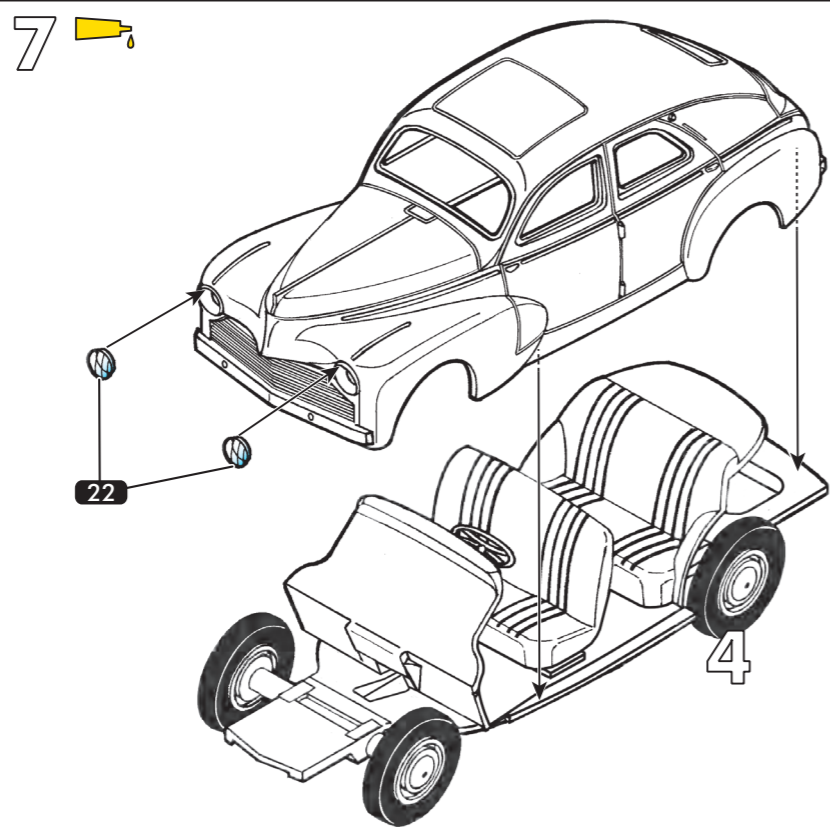
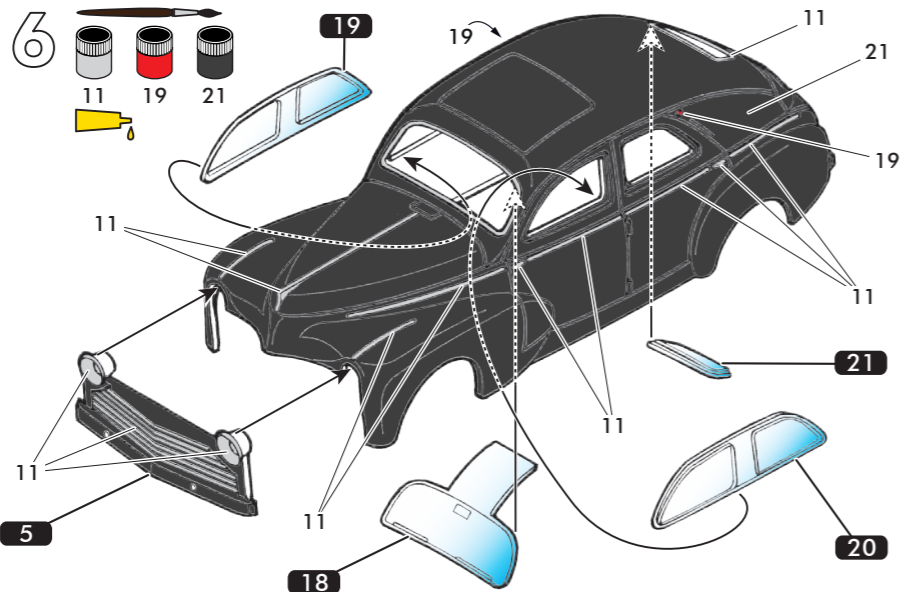

(9)

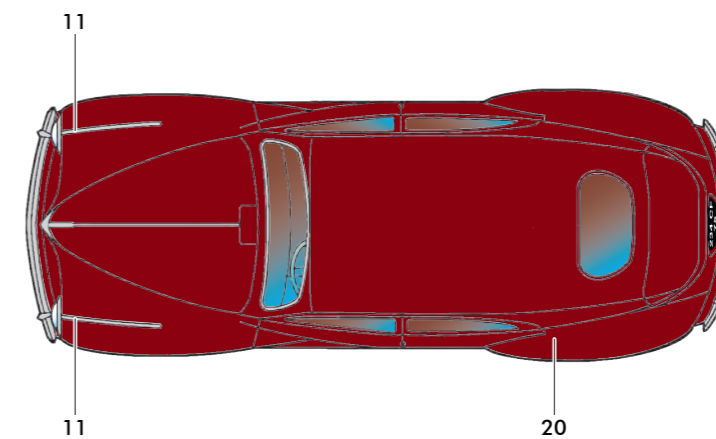
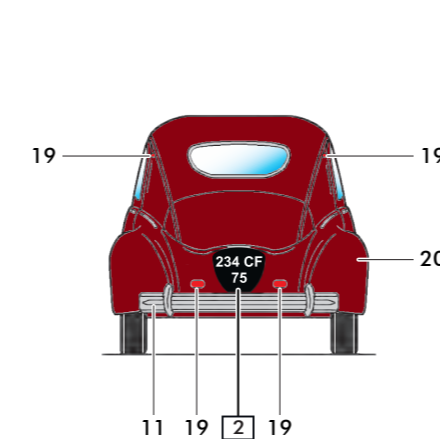
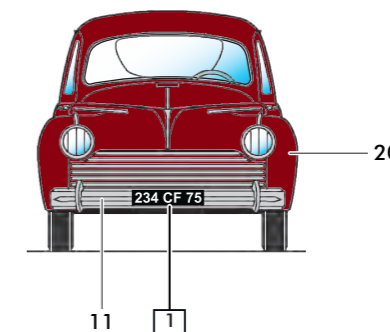
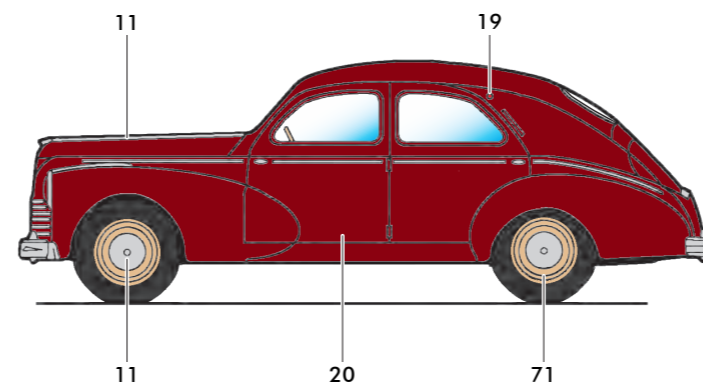
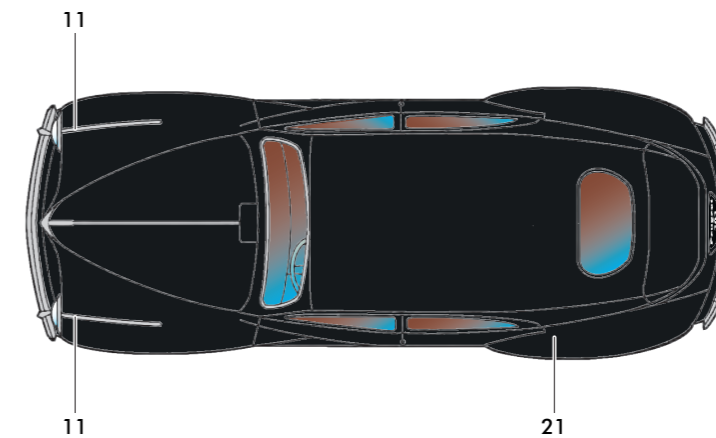
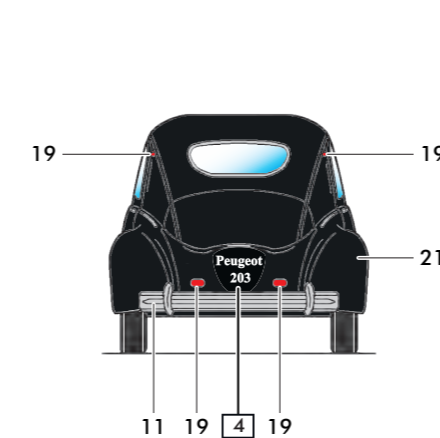
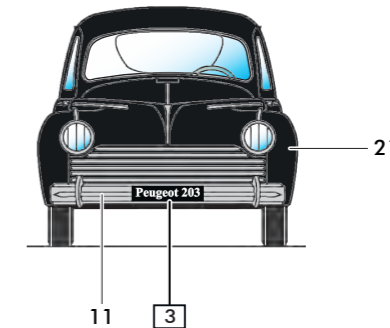
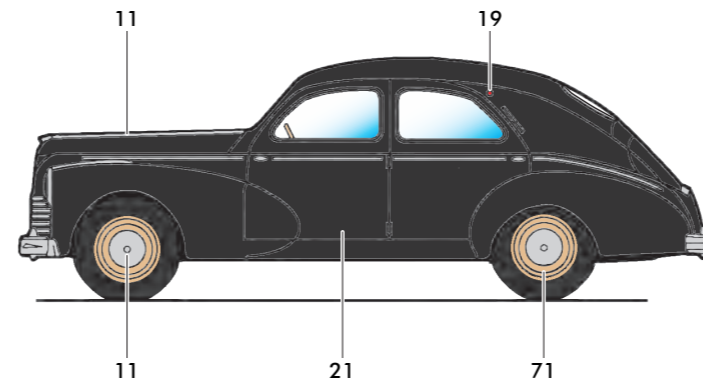

(P)

Com o 203 apresentado no Salão de 1948, a Peugeot entrou na era dos carros modernos do pós-guerra. Ao lado do Tracção e do Simca «Oito», participou na democratização do turismo automóvel nos anos 50. A fama de robustez dos Peugeot, já bem assente, tornou-se lendária com o 203. Realizou mesmo um Paris-Cidade do Cabo-Paris a 60 km/h de média.

CARACTERÍSTICAS:

- Comprimento : 4,35 m
- Largura : 1,62 m
- Altura : 1,50 m
- Motor : 4 cilindros em linha
- Potência : 42 CV às 4500 rpm
- Caixa de velocidades : Manual com 4 velocidades
- Cilindrada : 1290 cm³
- Peso em ordem de marcha : 1300 kg
- Velocidade máxima : 120 km/h

(I)

Con la 203, presentata al Salone dell'Automobile nel 1948, la Peugeot rientra nell'era delle autovetture moderne del dopo guerra. Insieme alla Traction e alla Simca «Huit», la 203 partecipa alla democratizzazione del turismo automobilistico degli anni '50. La reputazione di robustezza della Peugeot, già ben conosciuta, diventa leggendaria con la 203, soprattutto dopo la realizzazione del Rally Parigi - Città del Capo - Parigi ad una media di 60 Km l'ora.

CARATTERISTICHE:

- Lunghezza : 4,35 m
- Larghezza : 1,62 m
- Altezza : 1,50 m
- Motore : 4 cilindri in linea
- Potenza : 42 CV a 4500 giri/min
- Scatola dei cambio : manuale a 4 rapporti
- Cilindrata : 1290 cm³
- Peso in ordine di marcia : 1300 kg
- Velocità massima : 120 km/h