

1/48



# JAPAN GROUND SELF DEFENSE FORCE LIGHT ARMORED VEHICLE

陸上自衛隊 軽装甲機動車



## READ BEFORE ASSEMBLY

**注意** ●このキットは組み立てモデルです。作る前に必ず説明書を最後までお読みください。また小学生などの低年齢の方が組み立てるときは、保護者の方もお読みください。また接着剤や塗料は、必ずプラスチック用をお使いください。(別売) ●工具の使用には十分注意してください。特にナイフ、ニッパーなどの刃物によるケガや事故に注意してください。●接着剤や塗料は使用する前にそれぞれの注意書きをよく読み、指示に従って正しく使用し、使用するときは換気に十分注意してください。●小さなお子様のいる所での作業はやめてください。小さな部品の飲み込みや、ビニール袋をかぶつての窒息などの危険な状況が考えられます。●部品の先端が尖っている場合があります。取り扱いに注意してください。

**CAUTION** ●Read carefully and fully understand the instructions before commencing assembly. A supervising adult should also read the instructions if a child assembles the model. ●When assembling this kit, tools including knives are used. Extra care should be taken to avoid personal injury. ●Read and follow the instructions supplied with paint and/or cement, if used (not included in kit). Use plastic cement and paints only. ●Keep out of reach of small children. Children must not be allowed to put any parts in their mouths or pull vinyl bags over their heads. ●Some parts have sharp edges. Take care when handling.

**VORSICHT** ●Bevor Sie mit dem Zusammenbau beginnen, sollten Sie alle Anweisungen gelesen und verstanden haben. Falls ein Kind das Modell zusammenbaut, sollte ein beaufsichtigender Erwachsener die Bauanleitung ebenfalls gelesen haben. ●Beim Zusammenbau dieses Bausatzes werden Werkzeuge einschließlich Messer verwendet. Zur Vermeidung von Verletzungen ist besondere Vorsicht angebracht. ●Wenn Sie Farben und/oder Kleber verwenden (nicht im Bausatz enthalten), beachten und befolgen Sie die dort beiliegenden Anweisungen. Nur Klebstoff und Farben für Plastik verwenden. ●Bausatz von kleinen Kindern fernhalten. Kindern darf keine Möglichkeit gegeben werden, irgendwelche Teile in den Mund zu nehmen oder sich Plastiktüten über den Kopf zu ziehen. ●Einige Teile haben scharfe Kanten. Passen Sie bei der Benutzung entsprechend auf.

**PRECAUTIONS** ●Bien lire et assimiler les instructions avant de commencer l'assemblage. La construction du modèle par un enfant doit s'effectuer sous la surveillance d'un adulte. ●L'assemblage de ce kit requiert de l'outillage, en particulier des couteaux de modélisme. Manier les outils avec précaution pour éviter toute blessure. ●Lire et suivre les instructions d'utilisation des peintures et ou de la colle, si utilisées (non incluses dans le kit). Utiliser uniquement une colle et des peintures spéciales pour le polystyrène. ●Garder hors de portée des enfants en bas âge. Ne pas laisser les enfants mettre en bouche ou sucer les pièces, ou passer un sachet vinyl sur la tête. ●Certains pièces du modèle ont des rebords acérés. Manipuler avec précaution.

## PAINTS REQUIRED

塗装指示のマークです。タミヤカラーのカラーナンバーで指示しました。

This mark denotes numbers for Tamiya Paint colors.

TS-90 ●茶色 (陸上自衛隊) / Brown (JGSDF) / (XF-72) Braun (JGSDF) / Brun (JGSDF)

TS-91 ●濃緑色 (陸上自衛隊) / Dark green (JGSDF) / (XF-73) Dunkelgrün (JGSDF) / Vert foncé (JGSDF)

X-2 ●ホワイト / White / Weiß / Blanc

X-6 ●オレンジ / Orange / Orange / Orange

X-7 ●レッド / Red / Rot / Rouge

X-10 ●ガンメタル / Gun metal / Metall-Grau / Gris acier

X-11 ●クロームシルバー / Chrome silver / Chrom-Silber / Aluminium chromé

X-18 ●セミグロスブラック / Semi gloss black / Seidenglanz Schwarz / Noir satiné

X-22 ●クリアー / Clear / Klarlack / Vernis translucide

X-23 ●クリアーブルー / Clear blue / Klar-Blau / Bleu translucide

XF-1 ●フラットブラック / Flat black / Matt Schwarz / Noir mat

XF-5 ●フラットグリーン / Flat green / Matt Grün / Vert mat

XF-15 ●フラットフレッシュ / Flat flesh / Fleischfarben Matt / Chair mate

XF-57 ●バフ / Buff / Lederfarben / Chamois

XF-63 ●ジャーマングレイ / German grey / Deutsches Grau / Gris panzer

XF-64 ●レッドブラウン / Red brown / Rotbraun / Rouge brun

XF-74 ●OD色 (陸上自衛隊) / Olive drab (JGSDF) / Braun-Oliv (JGSDF) / Vert olive (JGSDF)

XF-85 ●ラバーブラック / Rubber black / Gummischwarz / Noir caoutchouc

## RECOMMENDED TOOLS

### 《用意する工具》

Recommended tools  
Benötigtes Werkzeug  
Outillage nécessaire

接着剤  
(プラスチック用)  
Cement  
Kleber  
Colle



ニッパー  
Side cutters  
Seitenschneider  
Pince coupante

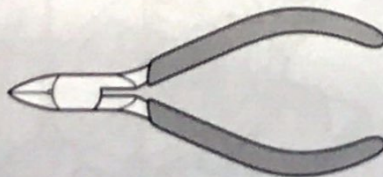

ナイフ  
Modeling knife  
Modelliermesser  
Couteau de modéliste

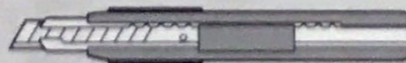

ピンバイス (ドリル刃0.8mm、1.2mm)  
Pin vise (0.8mm, 1.2mm drill bit)  
Schraubstock (0.8mm, 1.2mm Spiralbohrer)  
Outil à percer (0.8mm, 1.2mm de diamètre)



ピンセット  
Tweezers  
Pinzette  
Précettes





**注意!**  
**NOTICE**

★組み立てる前に別紙を参考にA、B、Cのどれか1つを選びます。図中のそれぞれの指示に応じて組み立てと塗装を行ってください。  
 ★Select A, B or C referring to separate sheet. Refer to these marks for assembly.  
 ★Wählen Sie entsprechend dem separaten Blatt entweder A, B oder C. Beachten Sie diese Kennzeichnung für den jeweiligen Zusammenbau.  
 ★Référez-vous à la feuille séparée afin de sélectionner A, B ou C. Se reporter à ces symboles lors de chaque assemblage.

**A** 《第34普通科連隊所属車輛》  
34th Infantry Regiment

**B** 《第1機甲教育隊所属車輛》  
1st Armored School Unit

**C** 《第41普通科連隊所属車輛》  
41st Infantry Regiment

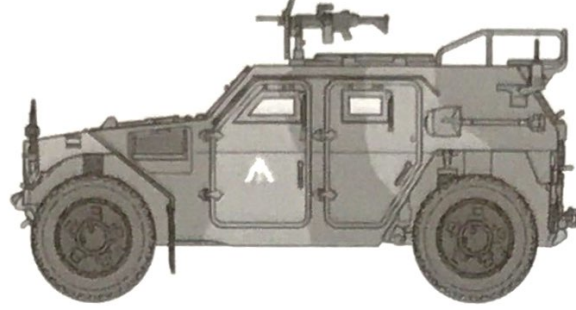
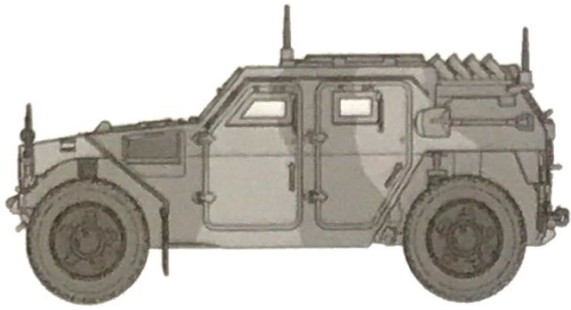

**ASSEMBLY**



- 組立説明図の中で塗装指示のない部品は車体色で塗装します。
- When no color is specified, paint the item with body color.
- Wenn keine Farbe angegeben ist, Teile mit Karosserie-Farbe bemalen.
- Lorsqu'aucune teinte n'est spécifiée, peindre dans la couleur de la carrosserie.

**1** サスペンションの組み立て  
Suspension  
Aufhängung

**注意!**  
**NOTICE**

- ★指示の番号、①、②の順で取り付けます。
- ★Attach parts in numbered order ①, ②.
- ★Die Teile in der nummerierten Reihenfolge ①, ② anbringen.
- ★Fixer les pièces dans l'ordre des numéros ①, ②.

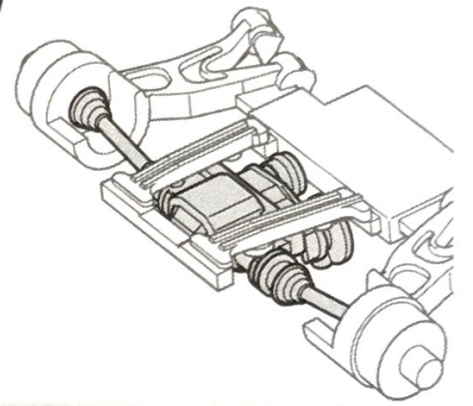
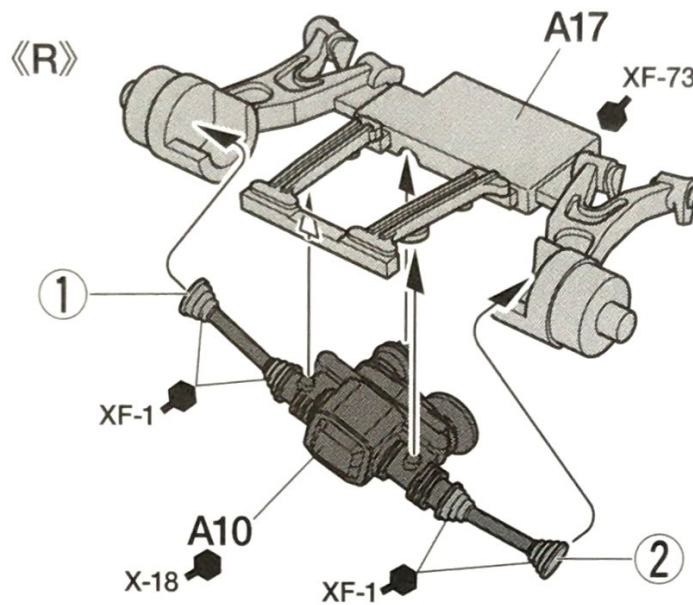
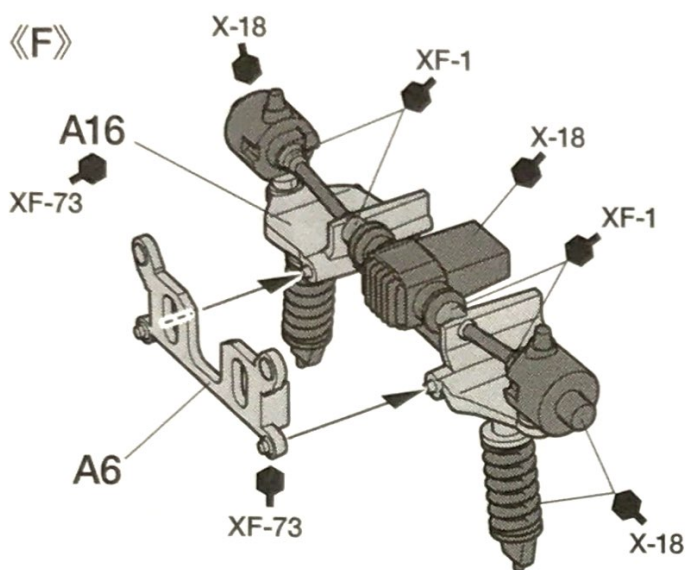

**2** サスペンションの取り付け  
Attaching suspension  
Aufhängung-Einbau  
Fixation de la suspension

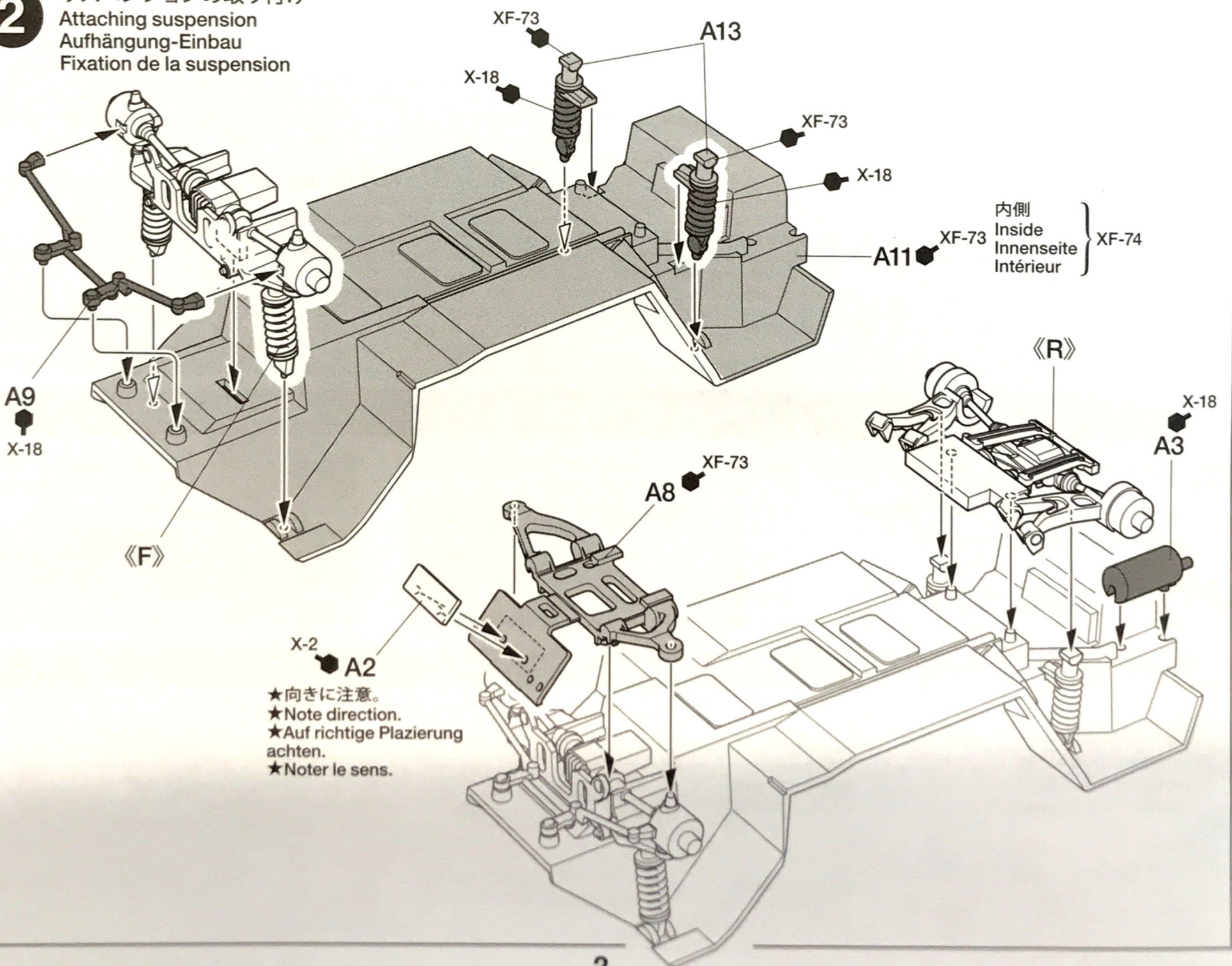

- ★向きに注意。
- ★Note direction.
- ★Auf richtige Platzierung achten.
- ★Noter le sens.



### 3 ホイールの組み立て Wheels Räder Roues

- ★4個作ります。
- ★Make 4.
- ★4 Satz anfertigen.
- ★Faire 4 jeux.

注意!  
NOTICE

- ★指示の番号、①～④の順で取り付けます。
- ★Attach parts in numbered order ①～④.
- ★Die Teile in der nummerierten Reihenfolge ①～④ anbringen.
- ★Fixer les pièces dans l'ordre des numéros ①～④.

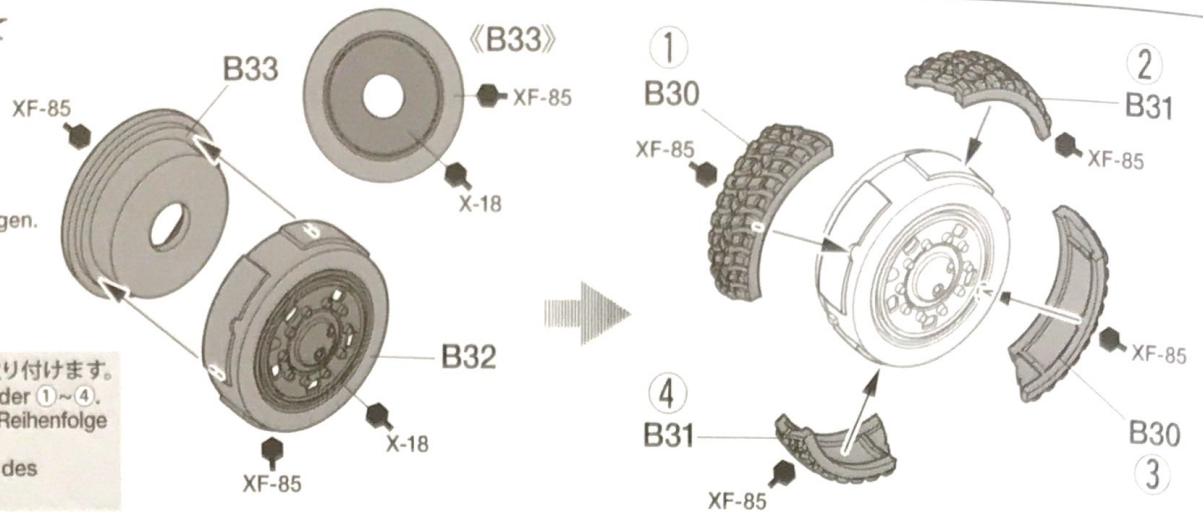

### 4 ホイールの取り付け Attaching wheels Einbau der Räder Fixation des roues

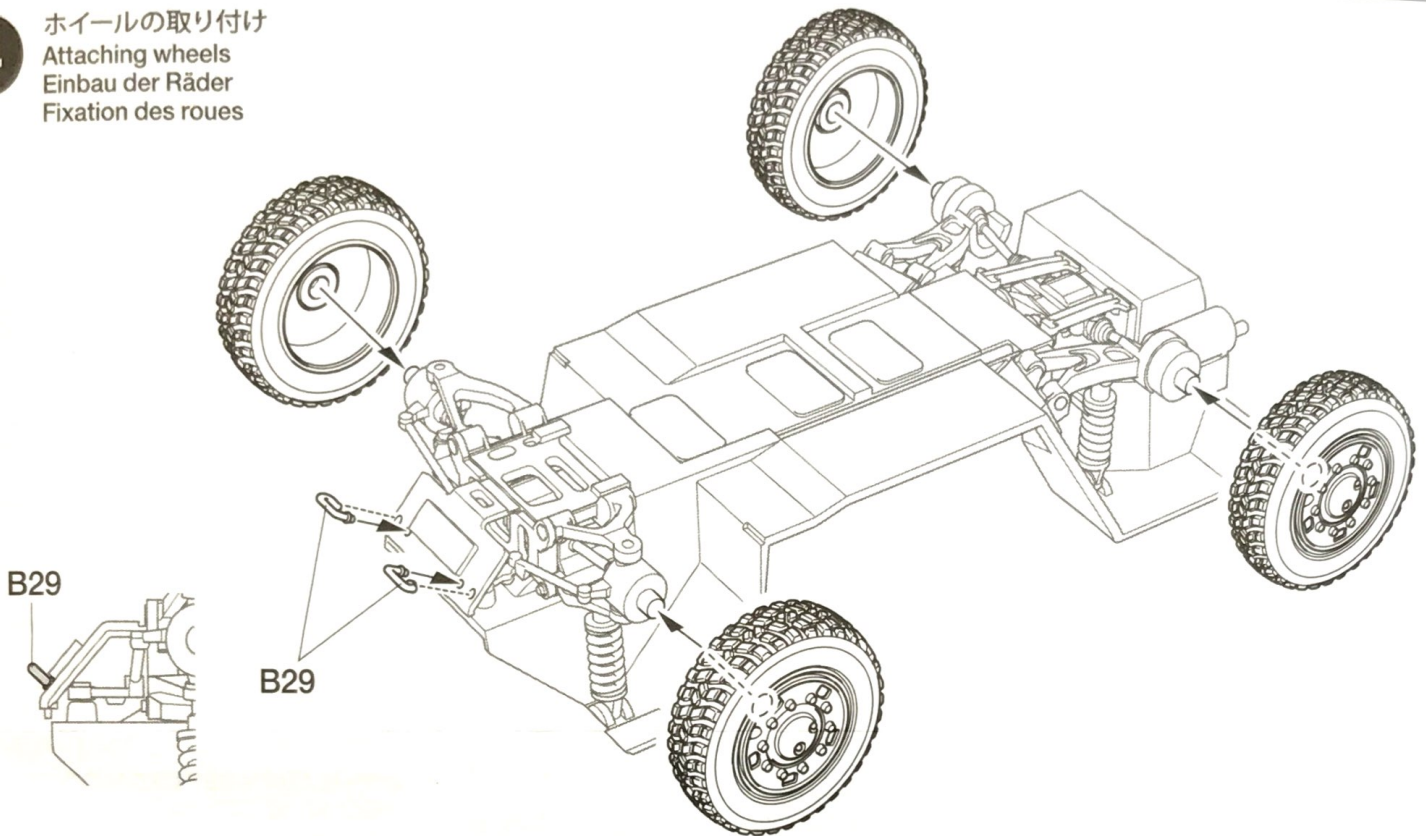

### 5 内装の取り付け Attaching interior parts Befestigung der Innenausstattung Fixation des pièces intérieures

《内装》  
Interior  
Innenraum  
Habitable

《ダッシュボード》  
Dashboard  
Armaturenbrett  
Tableau de bord

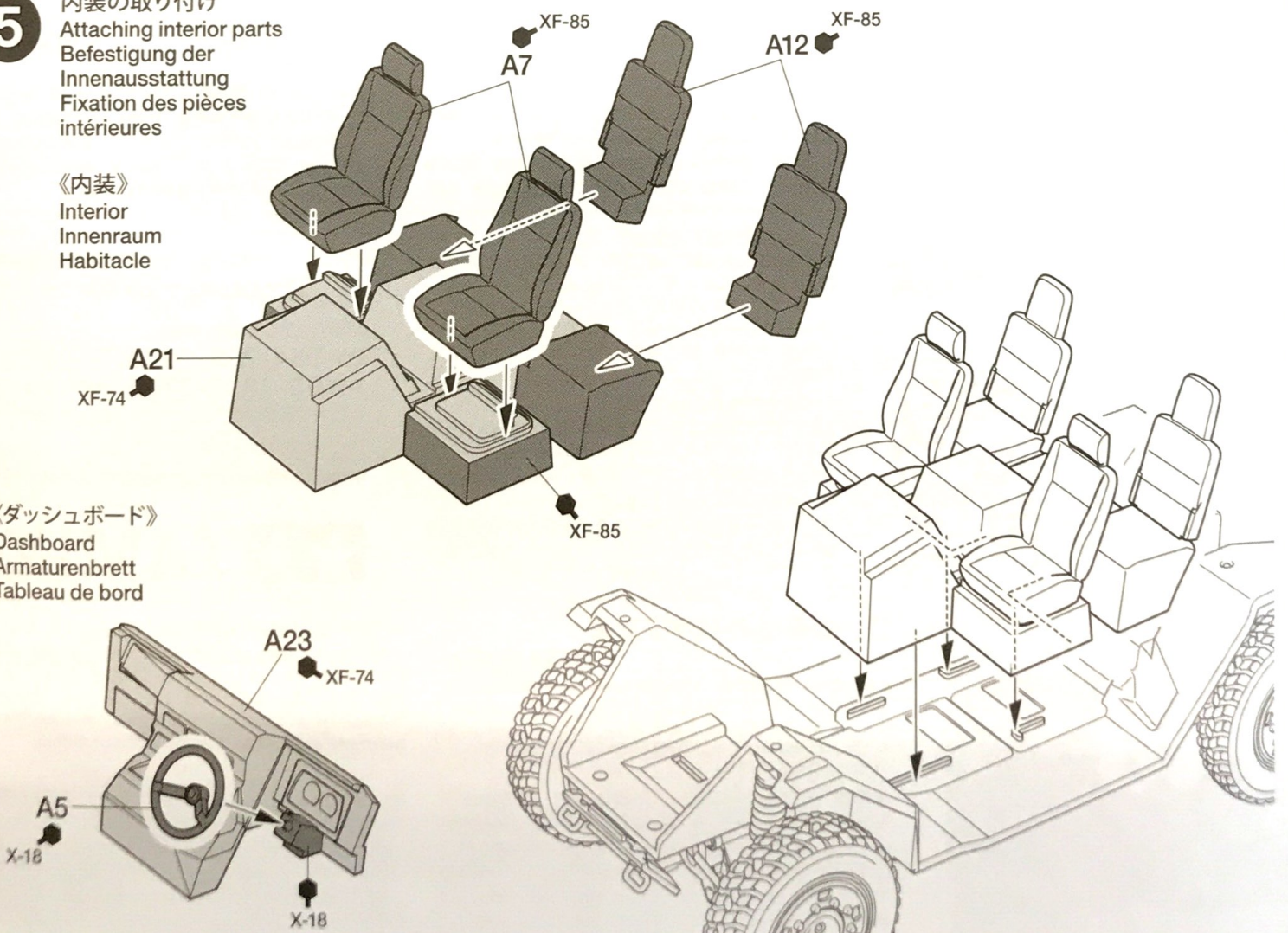



# 6

## ドライバーの組み立て Driver figure Fahrerfigur Figurine du conducteur

■混合色について  
(例) XF-5 : 1+XF-57 : 1

●左記の場合は、各色を1:1の比率で調色します。  
●Instruction shows paint mixing ratios.  
●Die Anleitung zeigt das Mischungsverhältnis der Farben an.  
●Les instructions indiquent les proportions des mélanges.

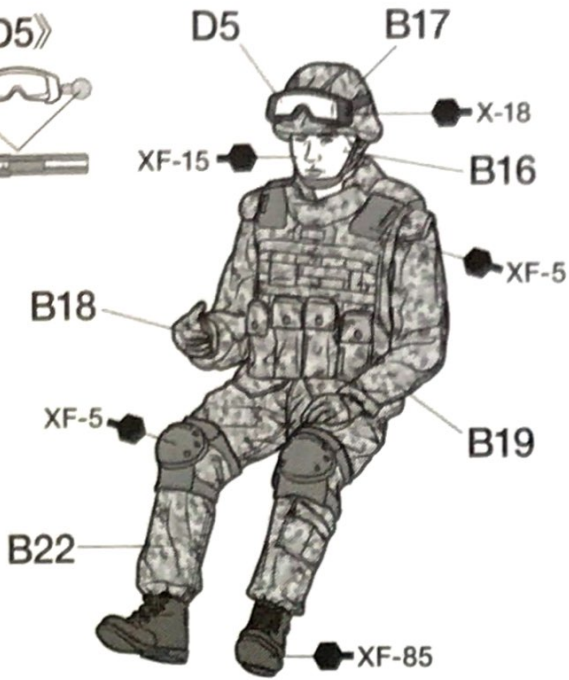

指示の部分を切り取ります。  
Cut off.  
Wegschneiden.  
Découper.

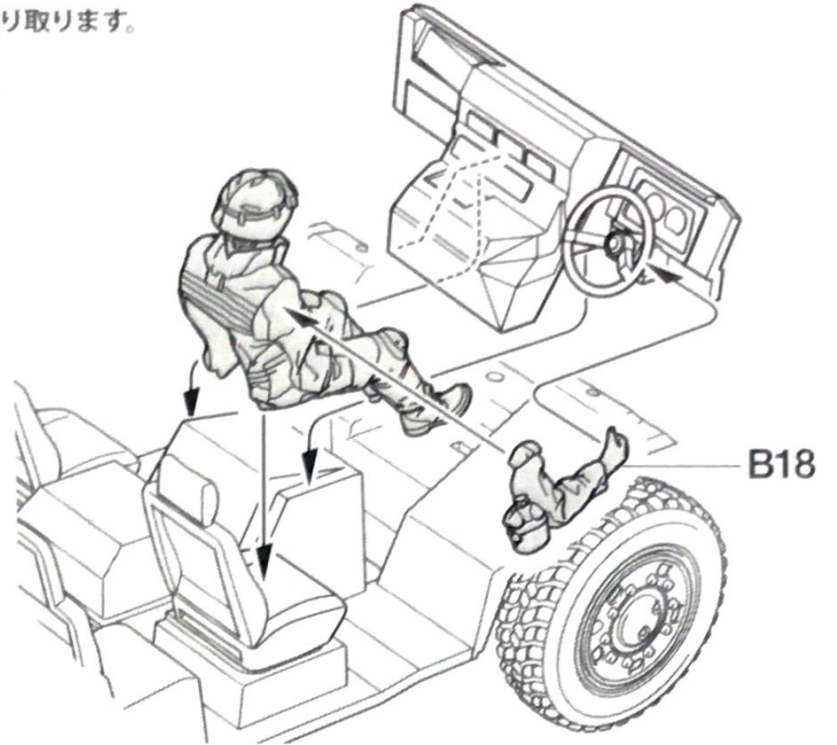

# 7

## 車体の加工 Modifying body Abänderung der Karosserie Modification de la carrosserie

指示の穴を開けます。  
Make holes.  
Loch machen.  
Percer des trous.

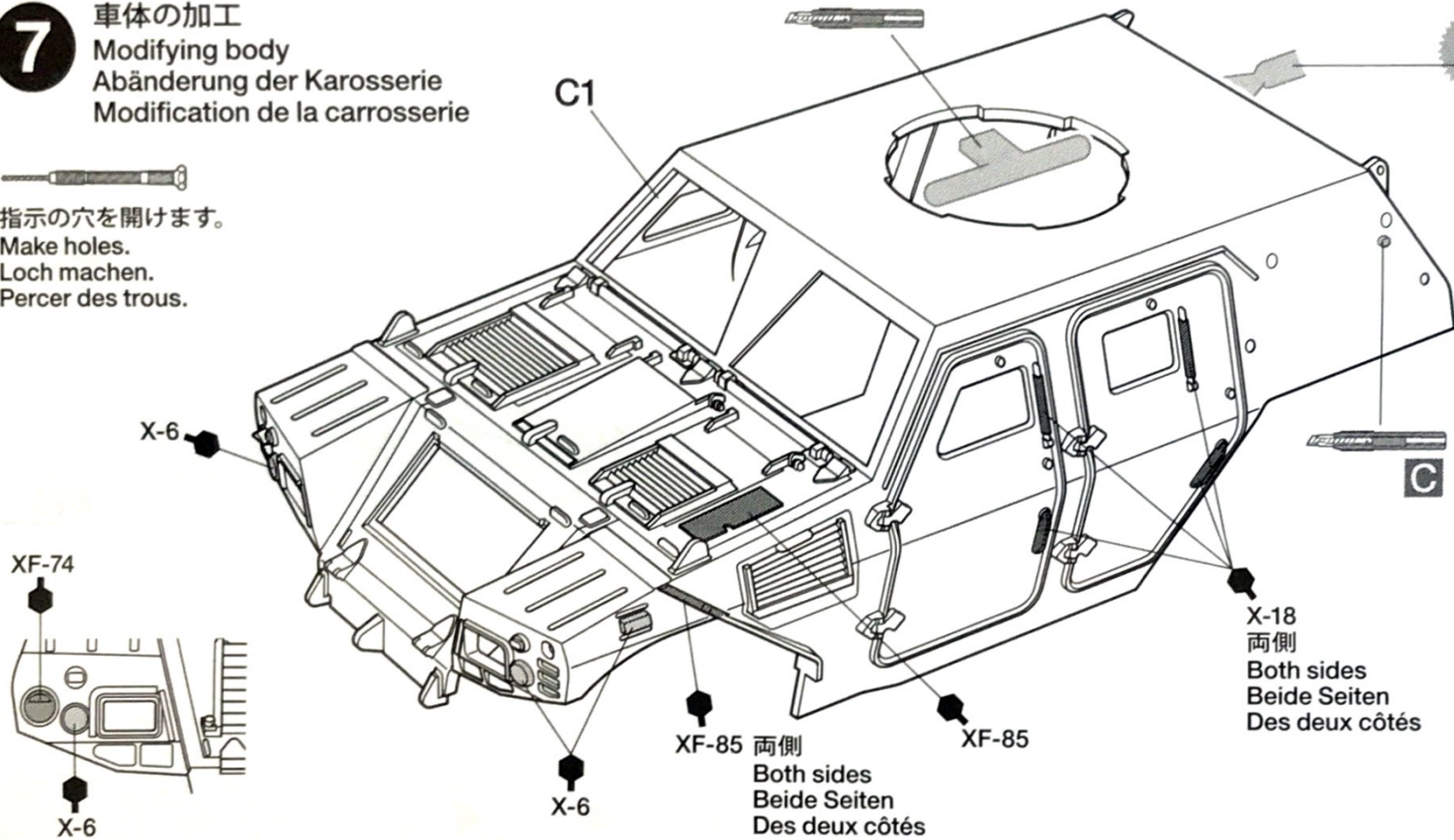

★ゲートはきれいに切り取ります。  
★Remove excess plastic carefully.  
★Überflüssiges Teil vorsichtig entfernen.  
★Enlever l'excès de plastique avec précaution.

★選んだタイプに応じて穴を開けてください。  
★Make holes instructed for the type selected.  
★Für eine Version die Löcher bohren.  
★Percer les trous requis pour le type choisi.

★ボディ側面の穴は表側から印に合わせて開けます。  
★Holes on body sides are made from outside.  
★Die Löcher für die Seiten werden von aussen angebracht.  
★Percer par l'extérieur les trous des côtés de carrosserie.

★説明図中では A で組み立てを進めていきます。  
★Main instructions in this manual are for A.  
★Die Hauptanleitung bezieht sich auf Version A.  
★Les instructions principales de ce manuel concernent A.

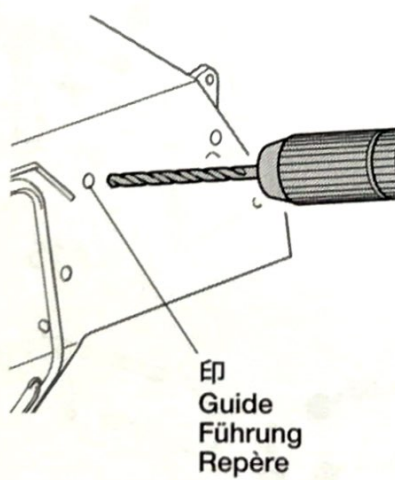

《内側》  
Inside  
Innenseite  
Intérieur

B

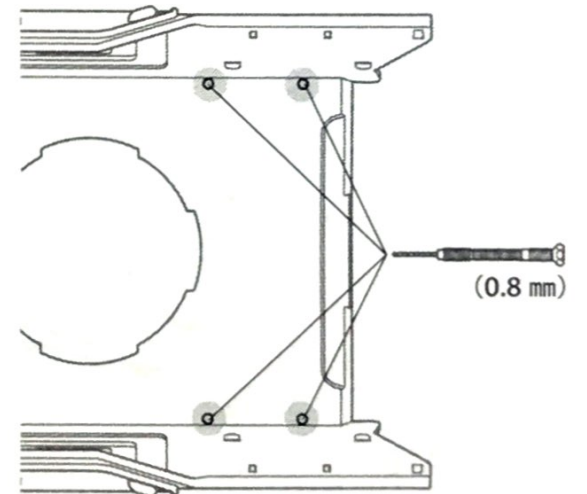

《外側》  
Outside  
Aussen  
Extérieur

A

B

C

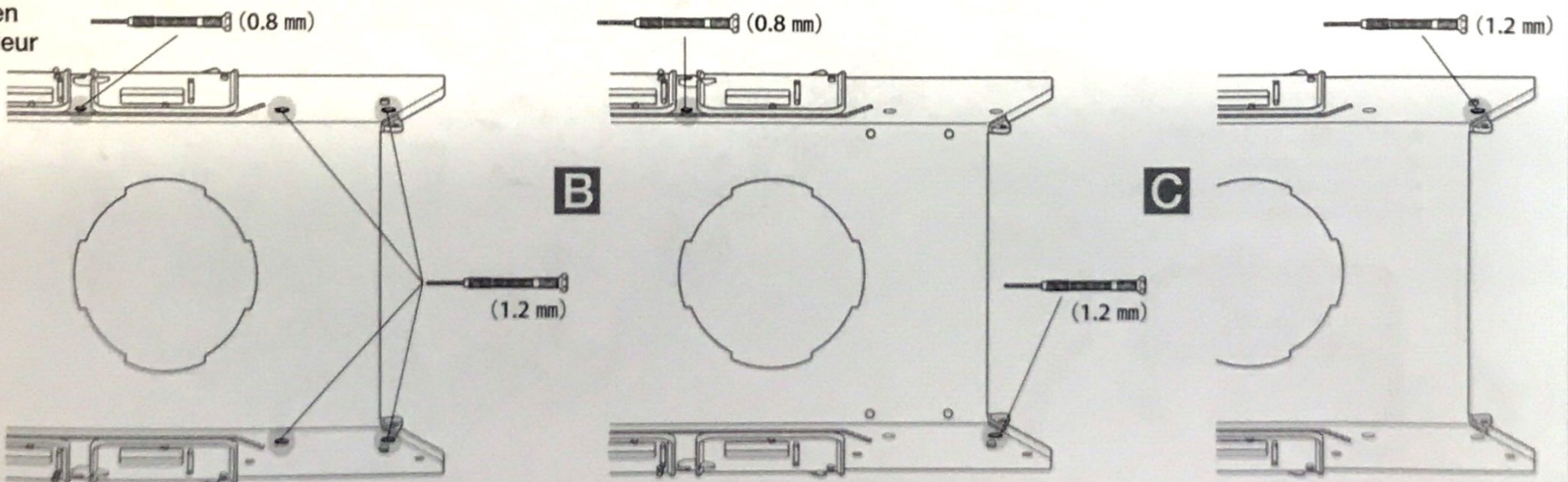



**8** 車体の組み立て  
Body  
Karosserie  
Carrosserie

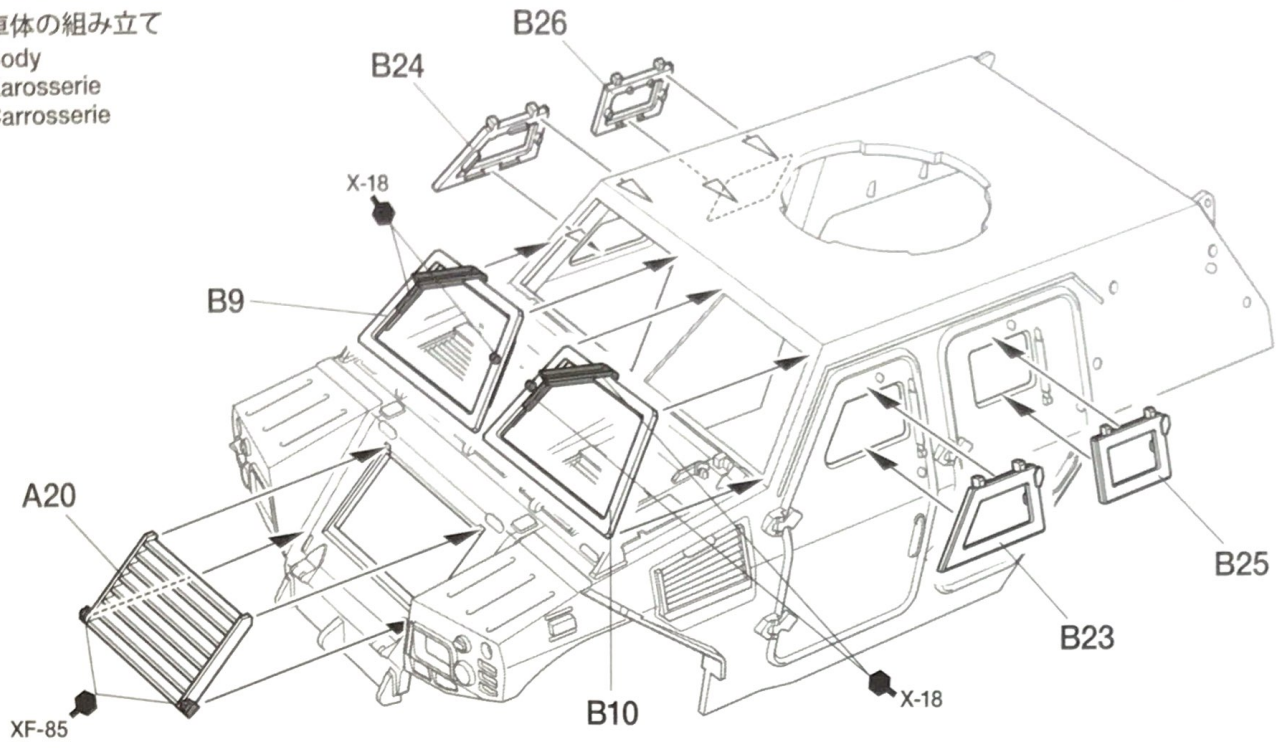

**9** ウィンドウの取り付け  
Attaching windows  
Scheiben-Einbau  
Fixation des vitres

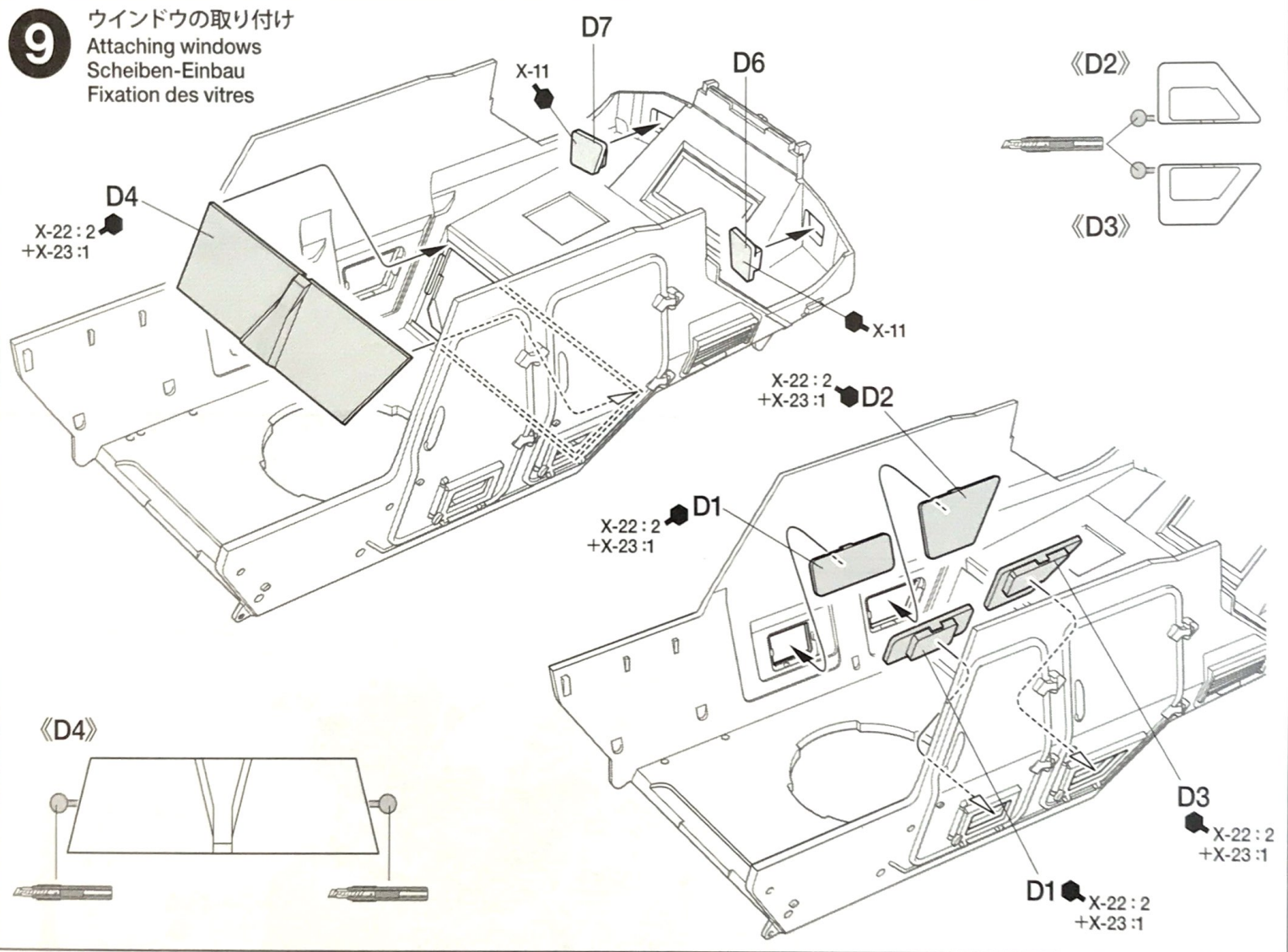

**10** リヤパネルの組み立て  
Rear panel  
Heckplatte  
Panneau arrière

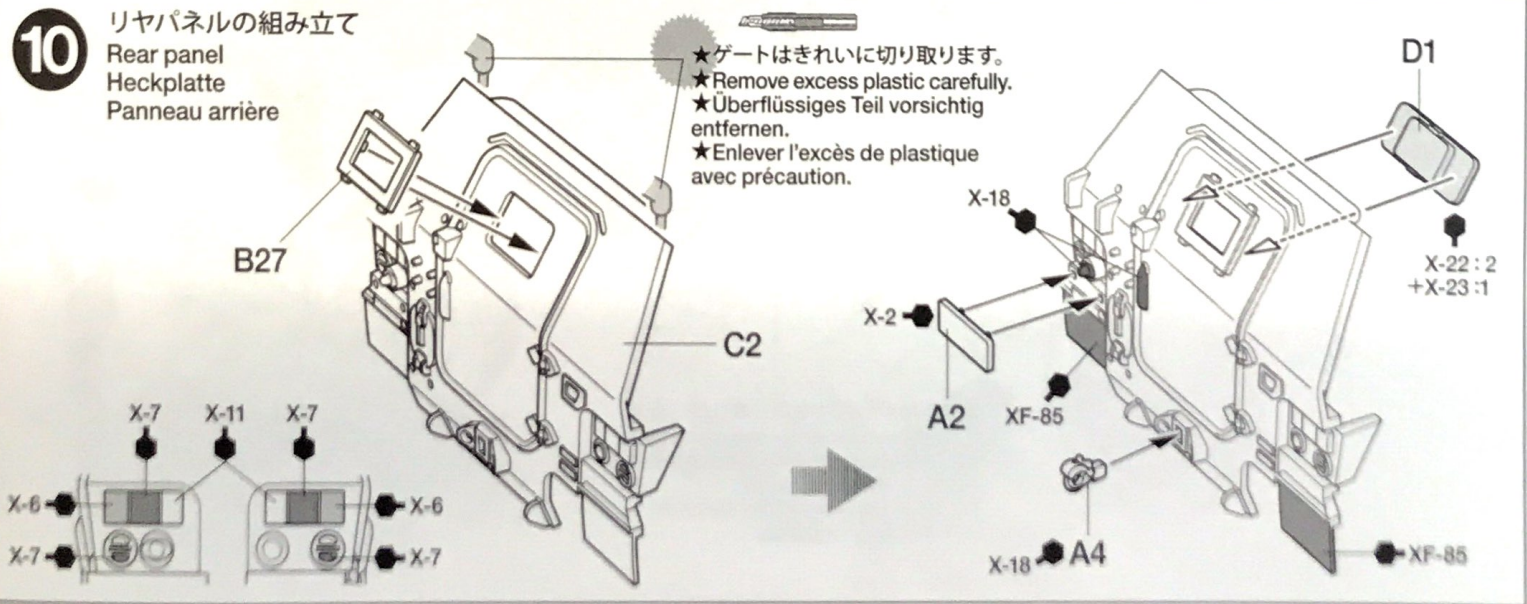



**11**

リヤパネルの取り付け  
 Attaching rear panel  
 Einbau der Heckplatte  
 Fixation du panneau arrière

- ★リヤパネルはすき間が出来ないように接着します。
- ★Affix rear panel using cement, ensuring that it fits flush to roof.
- ★Die hintere Platte so mit Kleber anbringen, dass sie sich sauber ans Dach anpasst.
- ★Fixer le panneau arrière avec de la colle dans l'alignement du toit.

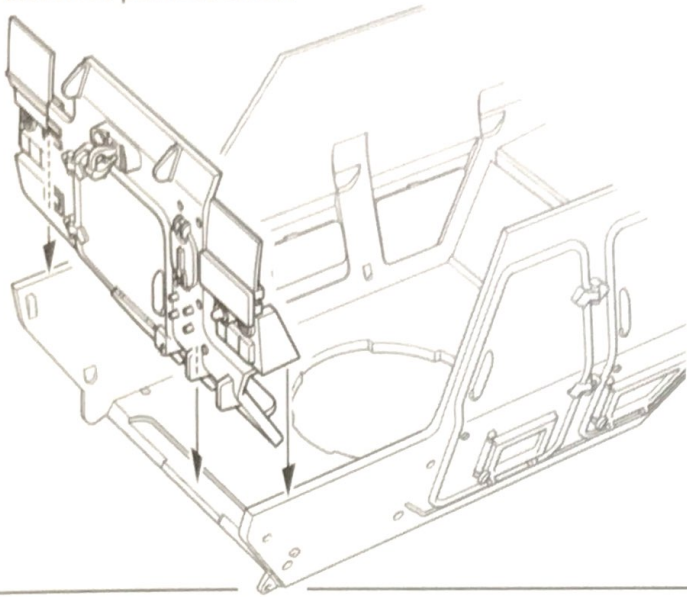

B28

A1

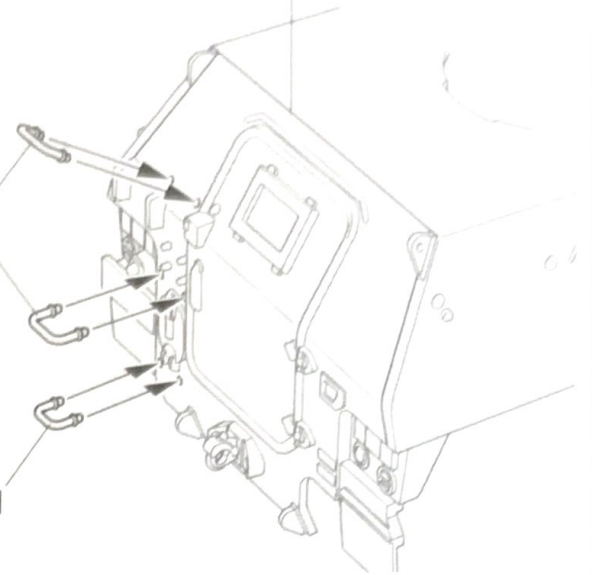
**12**

ハッチの取り付け  
 Attaching hatches  
 Luken-Einbau  
 Fixation des trappes

《開状態》

Open  
 Offen  
 Ouvert

B14

B12

B11

XF-74

B12

B11

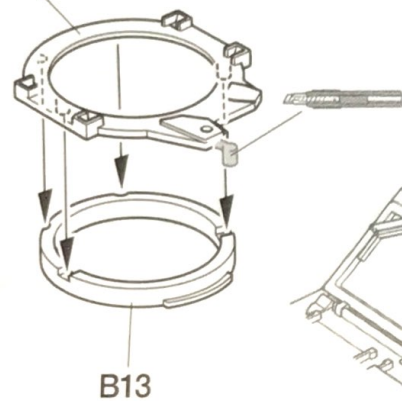

B13

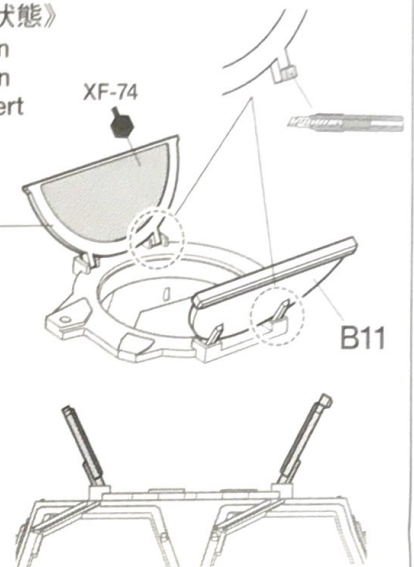
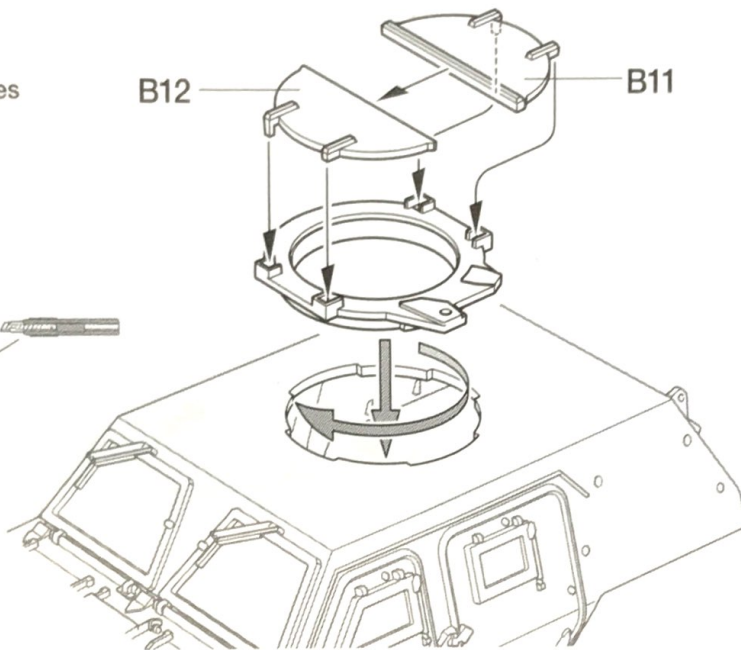

- ★図のように取り付けます。
- ★Attach as shown.
- ★Gemäß Abbildung einbauen.
- ★Fixer comme indiqué.

**13**

車体の取り付け  
 Attaching body  
 Aufsetzen der Karosserie  
 Fixation de la carrosserie

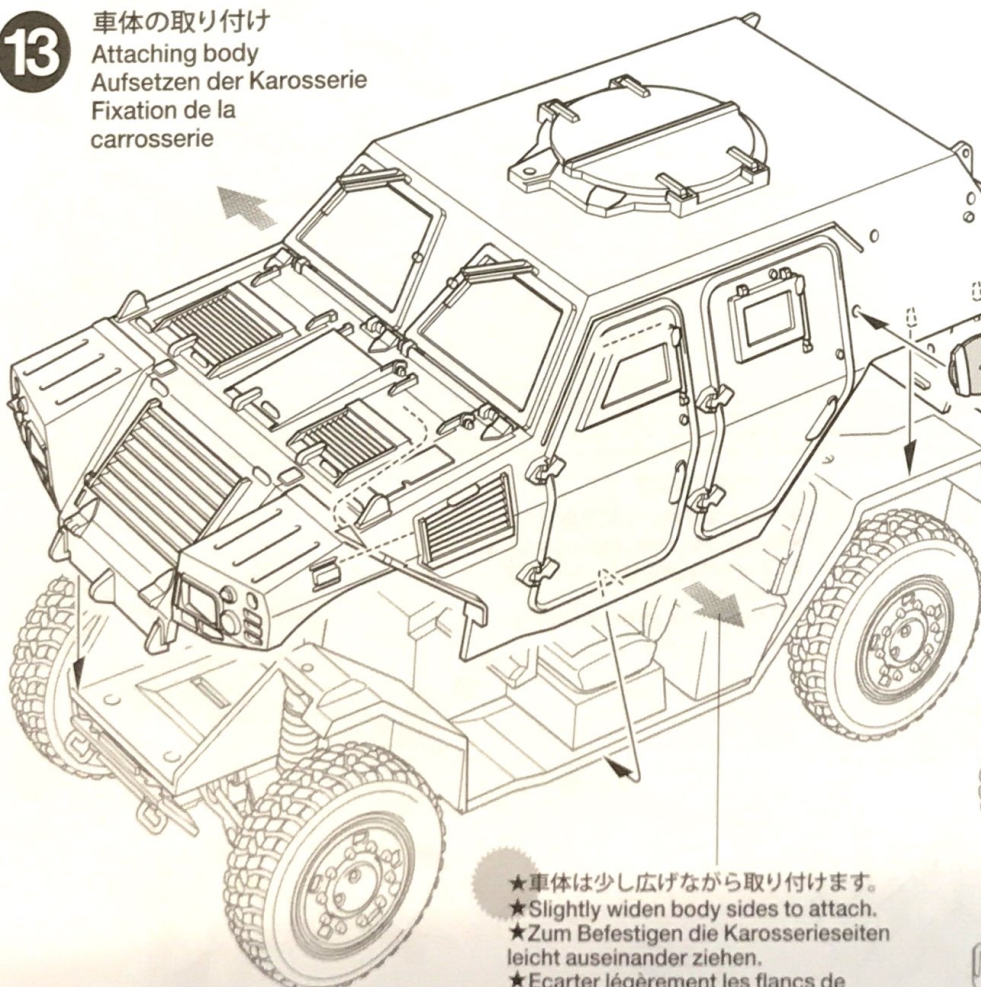

XF-74

A22

B6

XF-85

B7

XF-85

- ★車体は少し広げながら取り付けます。
- ★Slightly widen body sides to attach.
- ★Zum Befestigen die Karosserieseiten leicht auseinander ziehen.
- ★Ecarter légèrement les flancs de carrosserie pour la fixer.

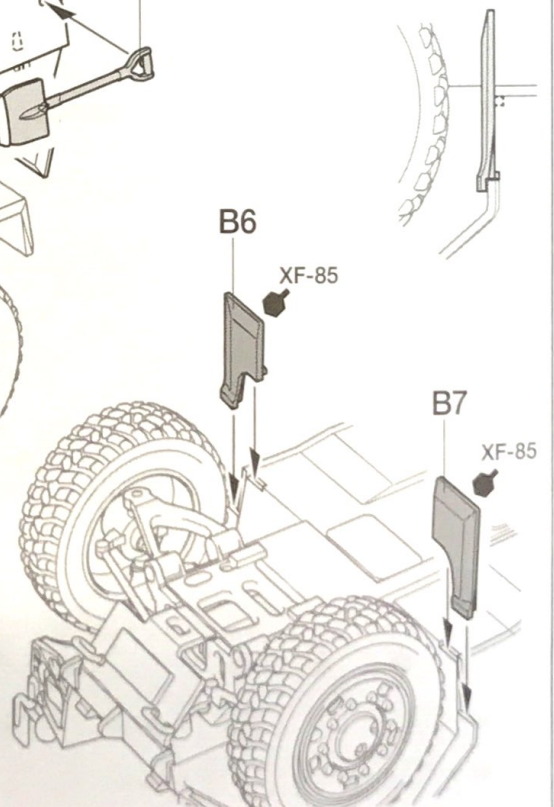



14

サイドミラーの取り付け  
Side mirror  
Rückspiegel  
Rétroviseur

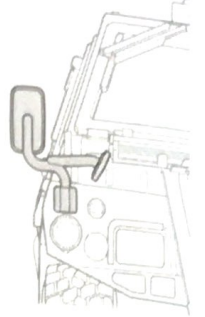
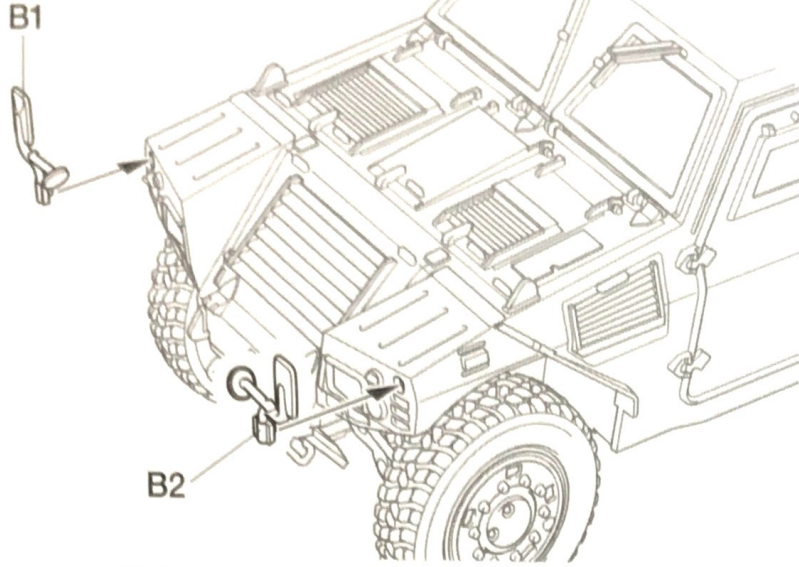

★図のように取り付けます。  
★Attach as shown.  
★Gemäß Abbildung einbauen.  
★Fixer comme indiqué.

15

車体部品の取り付け  
Attaching body parts  
Karosserieteile-Einbau  
Fixation des accessoires

A

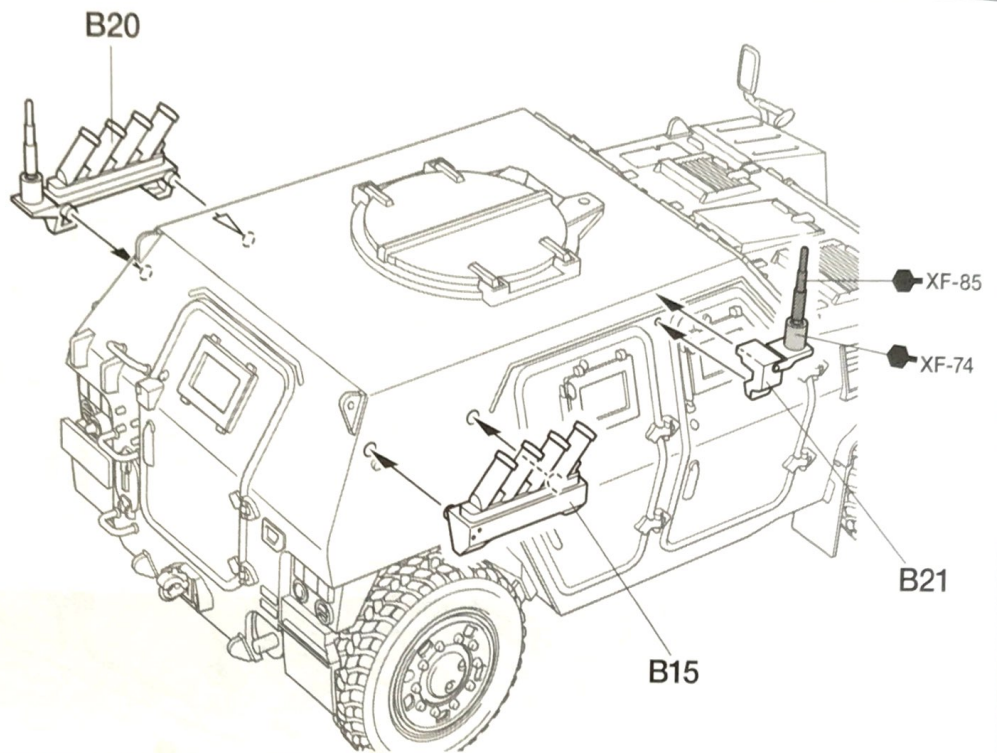
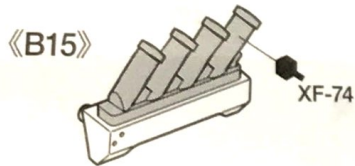
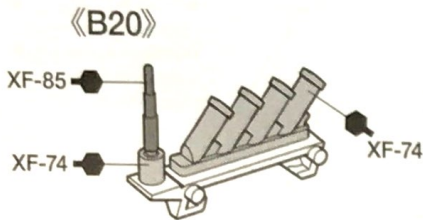

B

《5.56mm機関銃 MINIMI》  
MINIMI 5.56mm machine gun  
MINIMI 5.56mm Maschinengewehr  
Mitrailleuse MINIMI 5.56mm

《雑具ラック》  
Storage rack  
Aufbewahrungsregal  
Rack de rangement

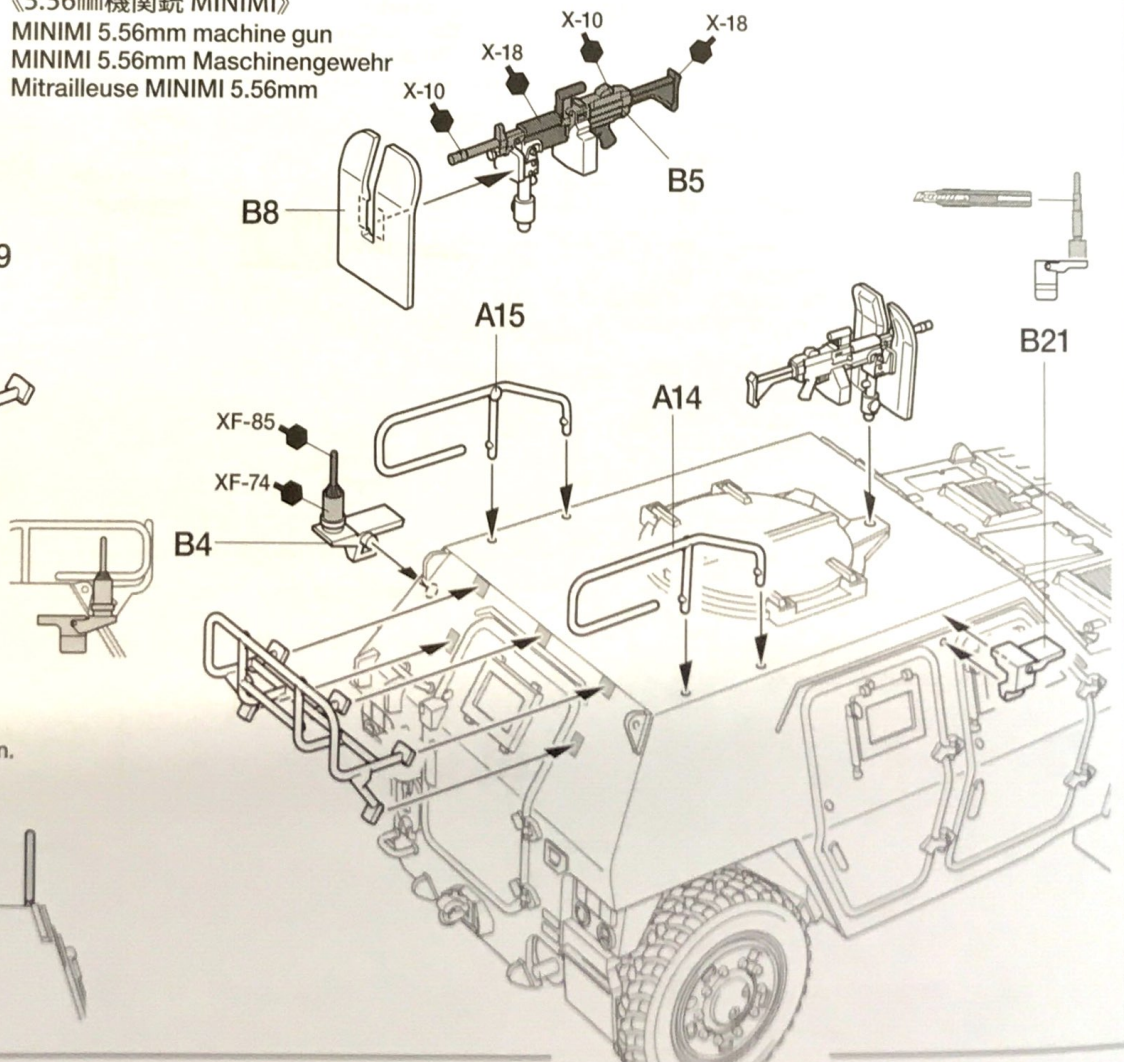
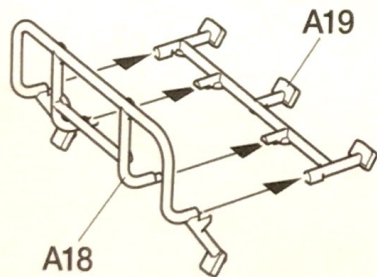

★図の位置に取り付けます。  
★Attach as shown.  
★Gemäß Abbildung einbauen.  
★Fixer comme indiqué.

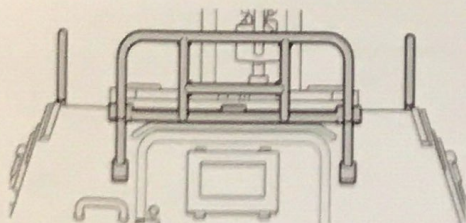



C

《5.56mm機関銃 MINIMI》  
MINIMI 5.56mm machine gun  
MINIMI 5.56mm Maschinengewehr  
Mitrailleuse MINIMI 5.56mm

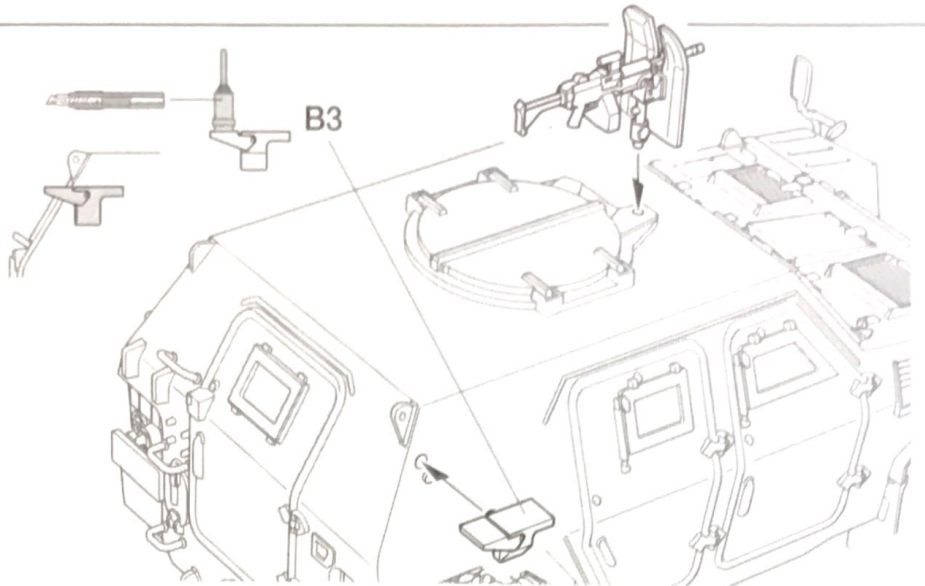
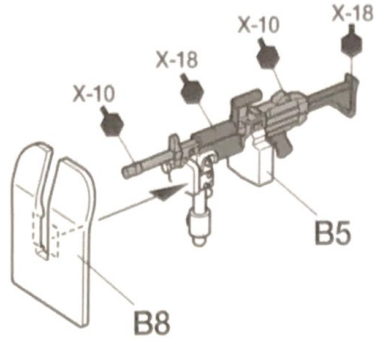

## PAINTING

### 《軽装甲機動車の塗装》

陸上自衛隊の軽装甲機動車は、基本塗装として濃緑色と茶色の2色迷彩が施されています。部隊配備後は各部隊で迷彩を塗り直すため、迷彩パターンが異なる車輛もありました。また整備の際や観閲パレードの前などにも塗装が塗り替えられているようです。発煙弾発射機や車外装備品などはOD色で塗装。所属部隊名は車体の前後に配置され、部隊マークはステンシルプレートなど細部の塗装は組立図中にタミヤカラーの色番号で指示してあります。

### Painting the Light Armored Vehicle

The Light Armored Vehicle is painted in Japan Ground Self Defense Force standard colors Dark Green and Brown; the camou-

flage pattern sometimes differs as each vehicle is repainted by its unit, and often also during maintenance or before parades. Smoke dischargers and other external accessories are painted in Olive Drab. Unit name markings are on body front and rear. Unit logos are applied using methods such as stenciling. Painting instructions for details are indicated during assembly.

### Lackierung des Leicht Gepanzerten Fahrzeugs

Das leichte gepanzerte Fahrzeug ist in mit den Standardfarben der JGSDF Dunkelgrün und Braun lackiert. Das Tarnschema ist teilweise unterschiedlich, da jeder Panzer durch die Einheit lackiert wurde durchaus auch bei der Instandsetzung oder vor Paraden. Nebelwurfbecher und andere Anbauteile sind in Dunkeloliv lackiert. Die Einheitsabzeichen befinden sich an der

Karosserie jeweils vorne und hinten, dabei werden die Logos der Einheiten mit Schablonen aufgemalt. Die Bemalungshinweise befinden sich bei den einzelnen Bauschritten.

### Peinture du Light Armored Vehicle

Le Light Armored Vehicle est peint dans les couleurs standards de la Force d'Autodéfense Terrestre Japonaise, vert foncé et brun ; le schéma de camouflage varie car chaque engin est repeint en unité, pendant la maintenance ou avant des défilés. Les lance-fumigènes et autres accessoires extérieurs sont peints en Olive Drab. Les marques de l'unité apparaissent à l'avant et à l'arrière de la carrosserie. Les symboles d'unité sont appliqués avec des pochoirs. Les informations de mise en peinture des détails sont fournies sur la notice d'assemblage.

## APPLYING DECALS

### 《スライドマークのはり方》

- ①はりたいマークをハサミで切り抜きます。
- ②マークをぬるま湯に10秒ほどひたしてからタオル等の布の上に置きます。
- ③台紙のはしを手で持ち、はるところにマークをスライドさせてモデルに移してください。
- ④指に少し水をつけてマークをぬらしながら、正しい位置にずらしします。
- ⑤やわらかな布でマークの内側の気泡を押し出しながら、押しつけるようにして水分をとりまします。

### DECAL APPLICATION

- ①Cut off decal from sheet.

- ②Dip the decal in tepid water for about 10 sec. and place on a clean cloth.
- ③Hold the backing sheet edge and slide decal onto the model.
- ④Move decal into position by wetting decal with finger.
- ⑤Press decal down gently with a soft cloth until excess water and air bubbles are gone.

### ANBRINGUNG DES ABZIEHBILDES

- ①Abziehbild vom Blatt ausschneiden.
- ②Das Abziehbild ungefähr 10 Sek. in lauwarmes Wasser tauchen, dann auf sauberen Stoff legen.
- ③Die Kante der Unterlage halten und das Abziehbild auf das Modell schieben.
- ④Das Abziehbild an die richtige Stelle schieben und dabei mit dem Finger das

Abziehbild naßmachen.

- ⑤Das Abziehbild leicht mit einem weichen Tuch andrücken, bis überschüssiges Wasser und Luftblasen entfernt sind.

### APPLICATION DES DECALCOMANIES

- ①Découpez la décalcomanie de sa feuille.
- ②Plongez la décalcomanie dans de l'eau tiède pendant 10 secondes environ et poser sur un linge propre.
- ③Retenez la feuille de protection par le côté et glissez la décalcomanie sur le modèle réduit.
- ④Placez la décalcomanie à l'endroit voulu en la mouillant avec un de vos doigts.
- ⑤Pressez doucement la décalcomanie avec un tissu doux jusqu'à ce que l'eau en excès et les bulles aient disparu.

## 部品請求について

For use in Japan only!

★部品をなくしたり、こわした方は、このステッカーがはられたカスタマーサービス取次店でご注文いただけます。また、当社カスタマーサービスに直接ご注文する場合は、右記の方法でご注文することができます。詳しくは当社カスタマーサービスまでお問い合わせください。



### ①《郵便振替のご利用法》

郵便局の払込用紙の通信欄に下のリストを参考にITEM番号、スケール、製品名、部品名、部品コード、数量を必ずご記入ください。振込人住所欄にはお電話番号もお書きいただき、口座番号・00810-9-1118、加入者名・(株)タミヤでお振込ください。

### ②《代金引換のご利用法》

パーツ代金に加えて代引き手数料(300円+税)をご負担いただければ、電話またはホームページより代金引換によるご注文をお受けいたします。

### ③《タミヤカードのご利用法》

タミヤカードをご利用の場合、代金はご指定金融機関の口座引き落としとなります。ご注文は電話またはホームページよりお受けいたします。

《住所》 〒422-8610 静岡県駿河区恩田原3-7  
株式会社タミヤ カスタマーサービス係

《お問い合わせ電話番号》

静岡 054-283-0003

東京 03-3899-3765 (静岡へ自動転送)

※電話番号をお確かめの上、おかけ間違いのないようお願いいたします。

《カスタマーサービスアドレス》

[http://tamiya.com/japan/customer/cs\\_top.htm](http://tamiya.com/japan/customer/cs_top.htm)



## 陸上自衛隊 軽装甲機動車

ITEM 32590

★本体価格(税抜き)は2016年12月現在のものです。諸事情により変更となる場合があります。

★ご購入の際は本体価格に消費税を加えてご注文ください。(小数点以下は切り捨て)

部品名	本体価格	部品コード
A、Bパーツ	920円 + 税	19000946
Cパーツ	600円 + 税	19000947
Dパーツ	400円 + 税	19000948
マーク	300円 + 税	19493233
説明図	320円 + 税	11054911
解説文	300円 + 税	11054913

## AFTER MARKET SERVICE CARD

When purchasing replacement parts, please take or send this form to your local Tamiya dealer so that the parts required can be correctly identified. Please note that specifications, availability and price are subject to change without notice.

Parts code	ITEM 32590
19000946	A, B Parts
19000947	C Parts
19000948	D Parts
19493233	Decals
11054911	Instructions
11054913	Cover Story Leaflet

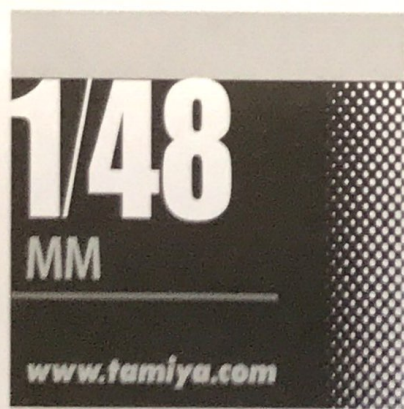



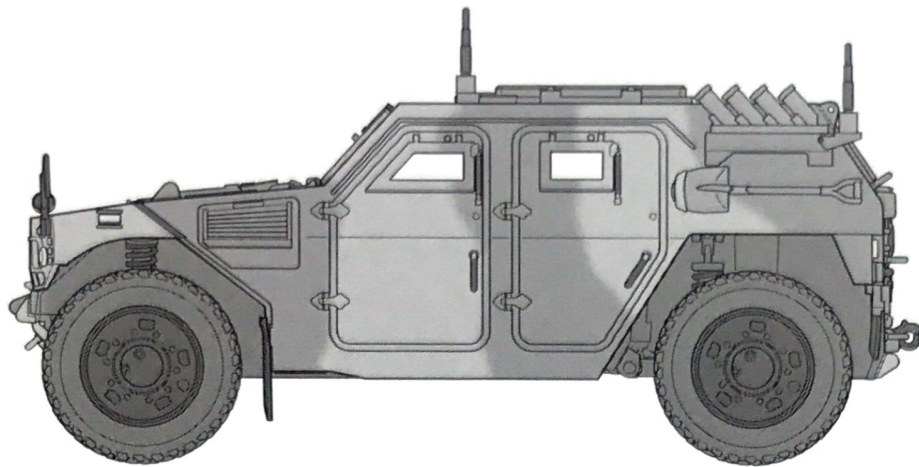

## JAPAN GROUND SELF DEFENSE FORCE

# LIGHT ARMORED VEHICLE

### 陸上自衛隊 軽装甲機動車



1990年代中盤、陸上自衛隊の歩兵部隊である普通科では、戦術のために高機動車や73式大型トラックを多用していました。しかし、これらの車輛は防御装甲を持たないため、小火器による脅威下では運用が難しいという課題が残されていました。そこで、軽装甲と高い機動性を備え、新たなゲリラ・特殊部隊への侵入対処にも対応できる装備車輛として1994年度に開発がスタート、2002年度に部隊配備が開始されたのが軽装甲機動車です。乗員4名、車体重量4.5トンド、出力160馬力の水冷4ストローク直列4気筒ディーゼルエンジンを搭載して最高速度は100km/h。また構成部品に市販品も採用するなどして開発期間の短縮と調達コスト削減を実現。普通科部隊を中心とした運用に当たっては、高速道路を使用した長距離移動はもとより、緊急展開のためにCH-47JヘリコプターやC-130H輸送機での空輸、懸吊、そして投下も可能。また優れた悪路走破性と装甲車としては最小クラスの車体サイズを

With the existing high mobility vehicle and Type 73 truck limited defensively, in 1994 the Japanese Ground Self-Defense Force (JGSDF) began development on a new high-mobility light armored transportation vehicle. Designed to offer enhanced protection from guerilla and terrorist forces, the Light Armored Vehicle reached JGSDF units from 2002. Capable of accommodating 4 personnel, a 160hp liquid-cooled 4-stroke inline-4 diesel engine allows top speeds of 100km/h. Weighing just 4.5 tons, it can be used for long distance transportation on Japan's public roads and highways, and even carried by CH-47J helicopter or C-130H transport aircraft for emergency air-drops. Superior durability, maneuverability and small size, suit the vehicle to providing swift movement under quickly-chang-

Da das bestehende Geländefahrzeug und der Lastwagen Typ 73 nur über mäßige Defensiv-Qualitäten verfügten, entwickelten die Japanischen Selbstverteidigungstruppen (JGSDF) ein neues, sehr bewegliches, leicht gepanzertes Transportfahrzeug. Vor allen gegen Guerilla- und terroristische Angriffe gebaut, konzipiert, wurde das Leichte Gepanzerte Fahrzeug ab 2002 an die JGSDF-Regimenter ausgeliefert. Das Fahrzeug kann 4 Mann aufnehmen und ist mit einem wassergekühlten 4-Zylinder Dieselmotor von 160PS ausgerüstet, der eine Spitzengeschwindigkeit von 100km/h zulässt. Bei nur 4,5 Tonnen Gewicht kann es als Langstrecken-Transportfahrzeug eingesetzt werden und Japans öffentliche Straßen und Autobahnen benutzen, es kann ferner vom CH-47J Hubschrauber oder dem C-130H Transportflugzeug für Luftlande-Notfall-Einsätze befördert werden. Aufgrund seiner überlegenen Standfestigkeit, Manövrierfähigkeit und geringen Größe ist das

Les véhicules à haute mobilité et le camion Type 73 n'offrant qu'une protection limitée, la Force Terrestre d'Auto-défense Japonaise (JGSDF) lança en 1994 le développement d'un nouveau véhicule de transport léger blindé. Conçu pour offrir une meilleure protection contre des forces de guérilla ou terroristes, cet engin désigné Light Armored Vehicle entra en service dans les régiments de la JGSDF en 2002. Capable de transporter quatre personnes, il est propulsé par un moteur diesel 4 cylindres refroidi par liquide de 160 chevaux qui lui permet d'atteindre 100km/h. Pesant tout juste 4,5 tonnes, il peut être utilisé sur de longues distances sur les routes et autoroutes japonaises et être aérotransporté par un hélicoptère CH-47J ou un avion-cargo C-130H pour des déploiements lointains en urgence. Sa grande robustesse, sa maniabilité et sa compacité

活かして、効果的な接近や、流動的な戦況に即時対応できる柔軟な運用が行えます。固有の武装は持ちませんが、ルーフ上の旋回銃架に分隊支援用の5.56mm機関銃MINIMIを搭載でき、上面ハッチから01式軽対戦車誘導弾の射撃も行えます。2015年度までに陸上自衛隊向けとして約1,800輛、さらに航空自衛隊向けとしても約120輛を調達。また2004年からのイラク派遣時の教訓をもとに、国内向けの車輛も防弾ガラスを強化。さらに車体後部に燃料携行缶ラックとスベアタイヤの取付基部が増設されるなどの改良が施されています。発煙弾発射機ラック、機銃の有無など各部隊の用途に応じて仕様の違いがありますが、特にアンテナは使用する無線機の種類によって様々な形状があり、最近では新型の広帯域多目的無線機を搭載したタイプも見られます。小型軽量で優れた機動性を備えた軽装甲機動車は、実際の運用に即した改良を重ね、普通科部隊にとってさらに重要な装備車輛となっています。

ing circumstances. The roof gun mount can be fitted with a 5.56mm MINIMI machine gun or Type 01 Light Anti-Tank Guided Missile. By 2015, 1,800 vehicles had been manufactured for the JGSDF, and around 120 more for the Japan Air Self-Defense Force. Bullet-proof glass was further reinforced based upon experience in the Japanese Iraq Reconstruction and Support Group operations from 2004. Vehicle appearance differs slightly according its use in each unit, particularly the mounting or lack of smoke dischargers and machine gun. Vehicles display various communications antennae, and some more recent examples have wide band multi-use radio installed. Updated based on service feedback, the Light Armored Car continues to be a stalwart in the ranks of the JGSDF.

Leicht Gepanzerte Fahrzeug in der Lage kleine Transporte in ständig wechselnden Lagen auszuführen. Die Kanonhalterung auf dem Dach kann mit einem 5.56mm MINIMI Maschinengewehr oder einer Panzerabwehr-Lenkrakete Typ 01 ausgerüstet werden. Ab 2015 waren 1800 Fahrzeuge an die JGSDF ausgeliefert worden und 120 zusätzliche Fahrzeuge für die japanische Luftwaffe. Verstärkte, kugelsichere Windschutzscheiben wurden nach den Erfahrungen aus den Einsätzen beim Wiederaufbau im Irak und anderen Unterstützungseinsätzen ab 2004 eingebaut. Die Fahrzeuge unterscheiden sich je nach Einheit vorwiegend im Aufbau oder Fehlen von Maschinengewehr und Nebelwerfer. Die Fahrzeuge haben verschiedene Antennen und neuere Fahrzeuge haben ein Breitbandmultifunktions Funkgerät eingebaut. Immer wieder nach den Einsatzerfahrungen verbessert nimmt das leichte gepanzerte Fahrzeug eine Spitzenstellung bei den JGSDF ein.

lui permettent de se déplacer rapidement dans des conditions évoluant rapidement. L'affût situé sur le toit peut recevoir une mitrailleuse de 5,56mm MINIMI ou une batterie de missile léger anti-char guidé Type 01. En 2015, 1.800 véhicules avaient été produits pour la JGSDF, plus 120 environ pour la Force Aérienne d'Auto-défense Japonaise (JASDF). Les vitres blindées furent renforcées suite au déploiement de véhicules en Irak à partir de 2004. L'apparence du véhicule varie légèrement selon son utilisation en unités, en particulier la présence ou pas de lance-fumigènes ou de la mitrailleuse. Les véhicules se distinguent également par leurs antennes de communication et certains modèles récents possèdent une radio multi-bandes. Modifié sur la base des retours du terrain, le Light Armored Car reste un des véhicules majeurs de la JGSDF.



# MARKING & PAINTING

## A 《第34普通科連隊第5中隊所属車輛 中隊長車》 (板妻駐屯地) Commander's Vehicle, 5th Company, 34th Infantry Regiment (Camp Itazuma)

- 指示の番号のスライドマークを貼ります。
- Number of decal to apply.
- Nummer des Abziehbildes, das anzubringen ist.
- Numéro de la décalcomanie à utiliser.

TS-90  
(XF-72)

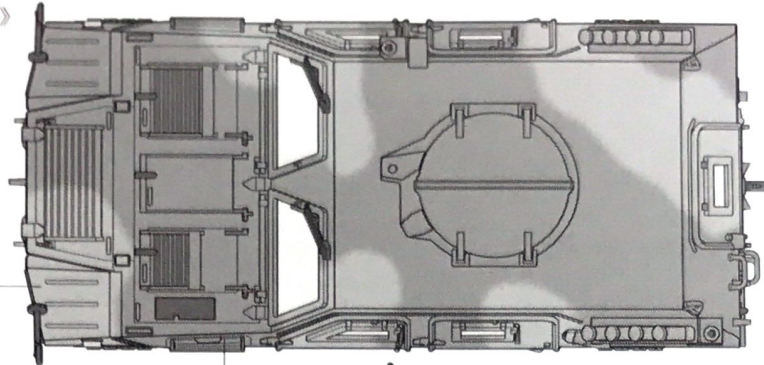

TS-91  
(XF-73)

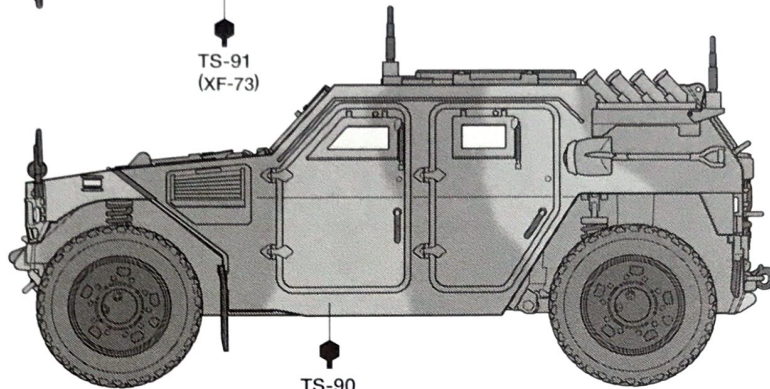

TS-90  
(XF-72)

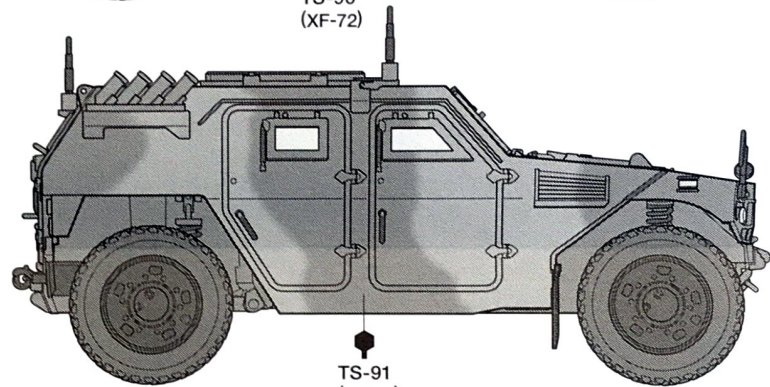

TS-91  
(XF-73)

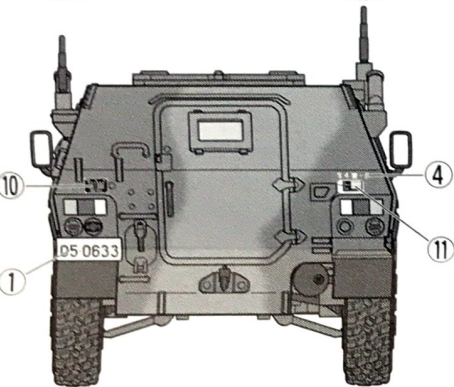
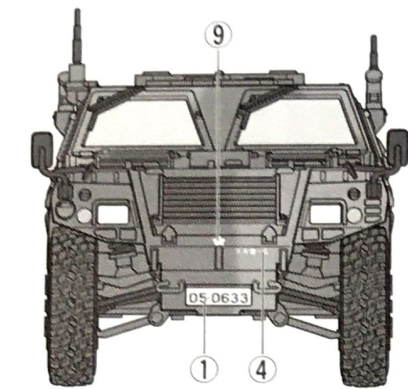

## B 《第1機甲教育隊第1中隊所属車輛》(駒門駐屯地) 1st Company, 1st Armored School Unit (Camp Komakado)

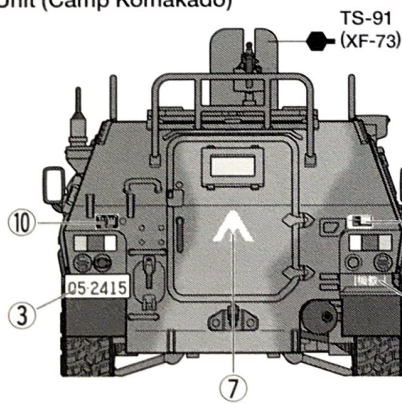
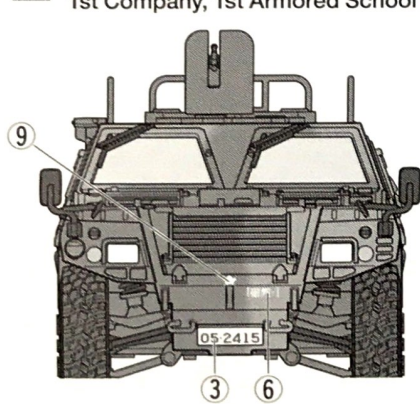

TS-91  
(XF-73)

両側  
Both sides  
Beide Seiten  
Des deux côtés

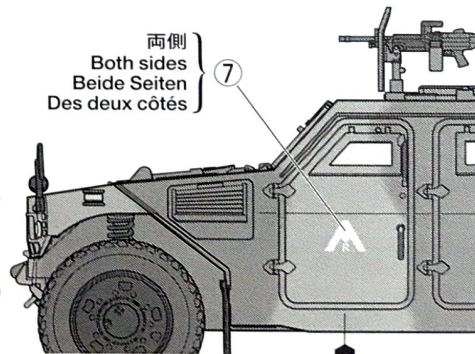

TS-90  
(XF-72)

## C 《第41普通科連隊第4中隊所属車輛》(別府駐屯地) 4th Company, 41st Infantry Regiment (Camp Beppu)

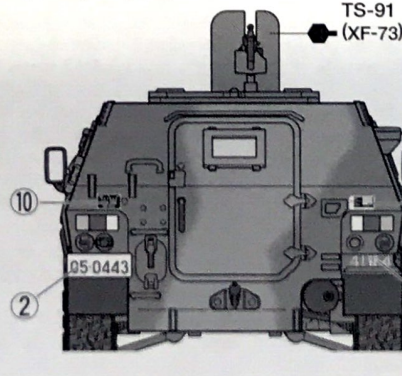
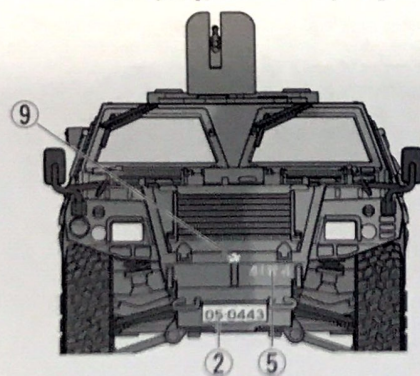

TS-91  
(XF-73)

TS-90  
(XF-72)

