

CRUSADER Mk.III BRITISH CRUISER TANK Mk.VI



DIE-CAST CHASSIS
ダイキャスト製シャーシ

1/48 イギリス巡航戦車 クルセーダーMk.III



Originally designed for reconnaissance and fast pursuit, the Crusader cruiser tank was one of the mainstays of the British army in North Africa. The Mk.I Crusaders featured a 2-pounder gun mounted on a sloped hull and a 340hp V-12 Liberty engine, which, when coupled with the tank's light weight of 19 tons, resulted in a top speed of 43km/h. They were first sent into action in June 1941 during Operation Battleaxe, and proved to be outgunned by German Panzer IIIs and mechanically unreliable. More armor was added to the Mk.II's turret and hull to increase survivability, and many also featured additional armor plate at the front of the hull. The even more improved Mk.III had a new turret with a larger 57mm

Der Crusader Kreuzerpanzer, ursprünglich als Erkundungs- und schneller Verfolgungs-panzer ausgelegt, war eine der Hauptstützen der Britischen Armee in Nordafrika. Die Mk.I Crusader besaßen eine auf dem schrägen Rumpf montierte 2-Pfünder-Kanone und einen 340PS V12 Liberty-Motor, welcher in Verbindung mit dem geringen Gewicht des Panzers von 19 Tonnen zu einer Spitzengeschwindigkeit von 43km/h führte. Sie traten erstmals im Juni 1941 während der Operation Battleaxe in Aktion und erwiesen sich als dem deutschen Panzer III unterlegen, dazu als mechanisch unzuverlässig. Um die Überlebenschancen zu verbessern wurde weitere Panzerung am Turm und Rumpf des Mk.III angebracht, viele besaßen auch zusätzliche Panzerplatten an der Vorderseite des Rumpfes. Der noch weiter verbesserte Mk.III hatte einen

Conçu à l'origine pour la reconnaissance et la poursuite rapide, le Cruiser Tank Crusader était un des principaux engins de combat de l'armée britannique en Afrique du Nord. Le Crusader Mk.I avait un canon de deux livres, une caisse inclinée et un moteur V12 Liberty qui, du fait de son poids de 19 tonnes, lui permettait d'atteindre 43 km/h. Les Mk.I reçurent leur baptême du feu en juin 1941 lors de l'Opération Battleaxe, où ils furent surclassés par les Panzer III mieux armés et plus fiables. Du blindage fut ajouté à la caisse et à la tourelle du Mk.II, certains disposant de plaques de blindage additionnelles à l'avant de la caisse. Le Mk.III, encore plus amélioré, avait une nouvelle tourelle abritant un canon de 6 livres de 57mm, un blindage frontal de 32mm et un masque de canon de

第二次大戦でイギリス軍は偵察や追撃を主任務とする巡航戦車を運用しましたが、中でも北アフリカ戦線で戦車部隊の主力として奮戦したのがクルセーダーです。姿勢の低い車体に2ポンド砲(口径40mm)を搭載。重量19トンと軽量で、340馬力のリバティV12エンジンや高機能なサスペンションにより最大速度43km/hを発揮できました。最初の生産型であるMk.Iは1941年6月に実戦投入されましたが、すでに50mm砲を装備していたドイツ軍のIII号戦車に対し苦戦を強いられ、攻撃力と防御力の両面で強化が求められました。そこで、車体と砲塔の装甲を強化したMk.IIIに続いて登場したのが、主砲を強力な6ポンド砲(口径57mm)に換装したMk.IIIです。新設計となった砲塔はシンプルな内装式の防盾を備えて防御力が強化され、装甲厚は前面32mm、防盾部では51mmに達しました。また、6ポンド砲を取めるために乗員数は1名減の3

6-pounder gun, 32mm thick front armor, and 51mm thick gun mantlet. The larger gun meant less space in the turret, so the commander also had to act as the loader. Practical modifications such as a ventilator, split hatch covers, and reinforced side skirts were added to cope with desert conditions. Mk.IIIs first saw action with the British 7th Armored Division at the Battle of El Alamein. While they could match the Panzer III in terms of firepower, no dedicated loader actually meant less combat effectiveness. The introduction of American Grant and Sherman tanks armed with 75mm guns signaled the end of the Crusader's life as a battle tank, and they were converted into gun tractors and AA tanks for use until the end of the war.

neuen Turm mit einer größeren 57mm 6-Pfünder-Kanone, eine 32mm starke Frontpanzerung und eine 51mm starke Kanonen-Ummantelung. Die größere Kanone bedeutete weniger Platz im Turm, also musste der Kommandant auch als Ladeschütze fungieren. Die Mk.III traten erstmals bei der Britischen 7. Panzerdivision in der Schlacht bei El Alamein in Aktion. Wenn sie es jetzt auch mit der Feuerkraft des Panzer III aufnehmen konnten, bedeutete der nicht ständig verfügbare Ladeschütze doch einen Verlust an Kampfkraft. Die Einführung der mit 75mm-Kanonen bewaffneten Amerikanischen Grant- und Sherman-Panzer signalisierte das Ende der Einsatzzeit des Crusaders als Kampfpanzer, sie wurden in Kanonen-Zugmaschinen und Luftabwehr-Panzer für den Einsatz bis Kriegsende umgerüstet.

51mm d'épaisseur. Le canon plus volumineux occupait beaucoup de place dans la tourelle et le chef de char devait également faire office de chargeur. D'autres modifications telles un ventilateur, des trappes articulées et des jupes renforcées étaient adaptées à l'environnement désertique. Le Mk.III fut engagé pour la première fois par la 7^{ème} Division Blindée britannique à El Alamein. Bien que la puissance de feu égale celle des Panzer III, l'absence de chargeur était pénalisante en terme d'efficacité. L'arrivée des tanks américains Grant et Sherman armés de canons de 75mm sonna la fin de la carrière du Crusader en tant que char de combat. Ils furent transformés en tracteurs d'artillerie et tanks anti-aériens et utilisés jusqu'à la fin de la guerre.

名とされ、車長が装填手を兼ねることになりました。なお、車体も部材を見直すなどして強化され、砂漠用のサイドスカートはいくつかのタイプが使われました。そして主砲も同じ6ポンド砲ながら、より長砲身としたものも搭載されるなど改良が進みました。クルセーダーMk.IIIは北アフリカの第7機甲師団などに配備され、1942年秋のエル・アラメインの戦いに出撃。攻撃力ではIII号戦車と肩を並べたものの、車長の負担が増えたことは戦闘においては問題でした。連合軍の反撃準備が整うまでの苦しい緒戦において、貴重な自国戦車として、その駿足を活かして戦い抜いたクルセーダーでしたが、75mm砲を装備したアメリカ製のシャーマン戦車が大量に導入されたこともあり、アフリカ戦線終結後は第一線を退くことになりました。しかし、その後も多くの車輛が火砲牽引車や対空戦車に改造されて大戦終結まで働き続けたのです。

RECOMMENDED TOOLS

《用意する工具》

Recommended tools
Benötigtes Werkzeug
Outillage nécessaire

接着剤
(プラスチック用)

Cement
Kleber
Colle



瞬間接着剤

Instant cement
Sekundenkleber
Colle rapide

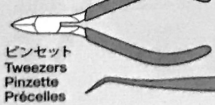

ピンセット
Tweezers
Pinzette
Précéllis

ニッパー
Side cutters
Seitenschneider
Pince coupante



+ ドライバー (M)

+ Screwdriver (medium)

+ Schraubenzieher (mittel)

+ Tournevis + (moyenne)

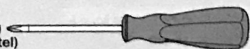

ピンバイス (ドリル刃1mm)

Pin vise (1mm drill bit)

Schraubstock (1mm Spiralbohrer)

Outil à percer (1mm de diamètre)

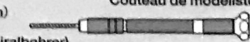

ナイフ

Modelling knife
Modellermesser
Couteau de modéliste

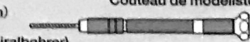

READ BEFORE ASSEMBLY

注意 ●このキットは組み立てモデルです。作る前に必ず説明書を最後までお読みください。また小学生などの低年齢の方が組み立てるときは、保護者の方もお読みください。また接着剤や塗料は、必ずプラスチック用をお使いください。(別売) ●工具の使用には十分注意してください。特にナイフ、ニッパーなどの刃物によるケガや事故に注意してください。●接着剤や塗料は使用する前にそれぞれの注意書きをよく読み、指示に従って正しく使用し、使用するときは換気に十分注意してください。●小さなお子様のいる所での工作はやめてください。小さな部品の飲み込みや、ビニール袋をかぶつての窒息などの危険な状況が考えられます。

CAUTION ●Read carefully and fully understand the instructions before commencing assembly. A supervising adult should also read the instructions if a child assembles the model. ●When assembling this kit, tools including knives are used. Extra care should be taken to avoid personal injury. ●Read and follow the instructions supplied with paint and/or cement, if used (not included in kit). Use plastic cement and paints only. ●Keep out of reach of small children. Children must not be allowed to suck any part, or pull vinyl bag over their heads.

VORSICHT ●Bevor Sie mit dem Zusammenbau beginnen, sollten Sie alle Anweisungen gelesen und verstanden haben. Fall sein Kind das Modell zusammenbaut, sollte ein beaufsichtigender Erwachsener die Bauanleitung ebenfalls gelesen haben. ●Beim Zusammenbau dieses Bausatzes werden Werkzeuge einschließlich Messer verwendet. Zur Vermeidung von Verletzungen ist besondere Vorsicht angebracht. ●Wenn Sie Farben und/oder Kleber verwenden (nicht im Bausatz enthalten), beachten und befolgen Sie die dort beiliegenden Anweisungen. Nur Klebstoff und Farben für Plastik verwenden. ●Bausatz von kleinen Kindern fernhalten. Verhüten Sie, daß Kinder irgendwelche Bauteile in den Mund nehmen oder Plastiktüten über den Kopf ziehen.

PRECAUTIONS ●Bien lire et assimiler les instructions avant de commencer l'assemblage. La construction du modèle par un enfant doit s'effectuer sous la surveillance d'un adulte. ●L'assemblage de ce kit requiert de l'outillage, en particulier des couteaux de modélisme. Manier les outils avec précaution pour éviter toute blessure. ●Lire et suivre les instructions d'utilisation des peintures et ou de la colle, si utilisées (non incluses dans le kit). Utiliser uniquement une colle et des peintures spéciales pour le polystyrène. ●Garder hors de portée des enfants en bas âge. Ne pas laisser les enfants mettre en bouche ou sucer les pièces, ou passer un sachet vinyl sur la tête.

PAINTS REQUIRED

塗装指示のマークです。タミヤカラーのカラーナンバーで指示しました。
This mark denotes numbers for Tamiya Paint colors.

TS-2 ●ダークグリーン / Dark green / Dunkelgrün / (XF-61) Vert foncé

TS-46 ●ライトサンド / Light sand / Hell-Sandfarben / Sable clair

X-10 ●ガンメタル / Gun metal / Metall-Grau / Gris acier

X-11 ●クロームシルバー / Chrome silver / Chrom-Silber / Aluminium chromé

XF-1 ●フラットブラック / Flat black / Matt Schwarz / Noir mat

XF-56 ●メタリックグレイ / Metallic grey / Grau-Metallic / Gris métallisé

XF-64 ●レッドブラウン / Red brown / Rotbraun / Rouge brun

XF-69 ●NATOブラック / NATO Black / NATO Schwarz / Noir OTAN

ASSEMBLY



- 組立説明図の中で塗装指示のない部品は車体色で塗装します。
- When no color is specified, paint parts with hull color.
- Wenn keine Farbe angegeben ist, Teile mit Rumpf-Farbe bemalen.
- Lorsqu'aucune teinte n'est spécifiée, peindre les pièces dans la couleur de la caisse.

《瞬間接着剤について》

★通常は塗装する前に使用します。その際、接着面の油分を十分に取ってください。塗装後に接着する場合は接着面の塗料を落としてから使用します。この時、塗料が残っていると接着力が極端に低下するので注意しましょう。★接着剤をつけすぎると接着力が落ちるだけでなく、白化しやすくなるので注意してください。★劣化した接着剤は使用しないでください。不要な部品で試してから使用してください。★使用する際は瞬間接着剤の取扱説明をよく読んでからご使用ください。

INSTANT CEMENT

★Remove any paint or oil from cementing surface before affixing parts.
★Use only a small amount of cement. Too

much cement will make joints turn white and lose adhesion.

★Do not use old cement. Test cement first with unnecessary parts such as sprues before use.
★Carefully read instructions on use before cementing.

SEKUNDENKLEBER

★Entfernen Sie alle Farbe und Ölflecke von der Kleboberfläche bevor sie Teile ankleben.
★Verwenden Sie nur geringe Mengen Klebstoff. Bei zuviel Klebstoff kann sich die Verbindung verschieben und die Haftkraft verloren gehen.
★Verwenden Sie keinen alten Klebstoff. Testen Sie den Kleber vor der Anwendung zuerst mit nicht benötigten Teilen etwa vom

Spritzling.

★Vor dem Kleben die Gebrauchsanleitung sorgfältig lesen.

COLLE RAPIDE

★Enlever les traces de peinture ou de graisse des surfaces de contact avant de coller les pièces.
★N'utiliser qu'une petite quantité de colle. Un excès peut blanchir les lignes de joint et limiter l'adhésion.
★Ne pas utiliser une colle périmée. Tester la colle sur des pièces inutilisées comme des morceaux de grappes avant utilisation effective.
★Lire soigneusement les instructions avant de coller.

★P9, P10を参考に A、B、C の中から1つ選んでください。
★Select one from A, B and C referring page 9 and 10.
★Unter Beachtung von Seite 9 und 10 kann zwischen A, B und C gewählt werden.
★En choisir un entre A, B et C en se référant à la page 9 et 10.

A 第6機甲師団第26機甲旅団
26th Armored Brigade, 6th Armored Division

B 第6機甲師団
6th Armored Division

C 第6機甲師団
6th Armored Division

1 《ロードホイール》
Road wheel
Laufrad
Roue de route

★10個作ります。
★Make 10.
★10 Satz anfertigen.
★Faire 10 jeux.

《アイドラーホイール》
Idler wheel
Spannrad
Poulie-guide

★2個作ります。
★Make 2.
★2 Satz anfertigen.
★Faire 2 jeux.

このマークの部品は接着しません。
Do not cement.
Nicht kleben.
Ne pas coller.

《ドライブスプロケット》
Drive sprocket
Kettentreibrad
Barbotin

★2個作ります。
★Make 2.
★2 Satz anfertigen.
★Faire 2 jeux.

ポリキャップ
Poly cap
Kunststoff-Nabe
Bague nylon

《リアパネル》
Rear panel
Heckplatte
Panneau arrière

2 リアパネルの取り付け
 Attaching rear panel
 Heckplatten-Einbau
 Fixation du panneau arrière

車体下部 (ダイキャスト)
 Lower hull
 Wannen-Unterteil
 Caisse inférieure

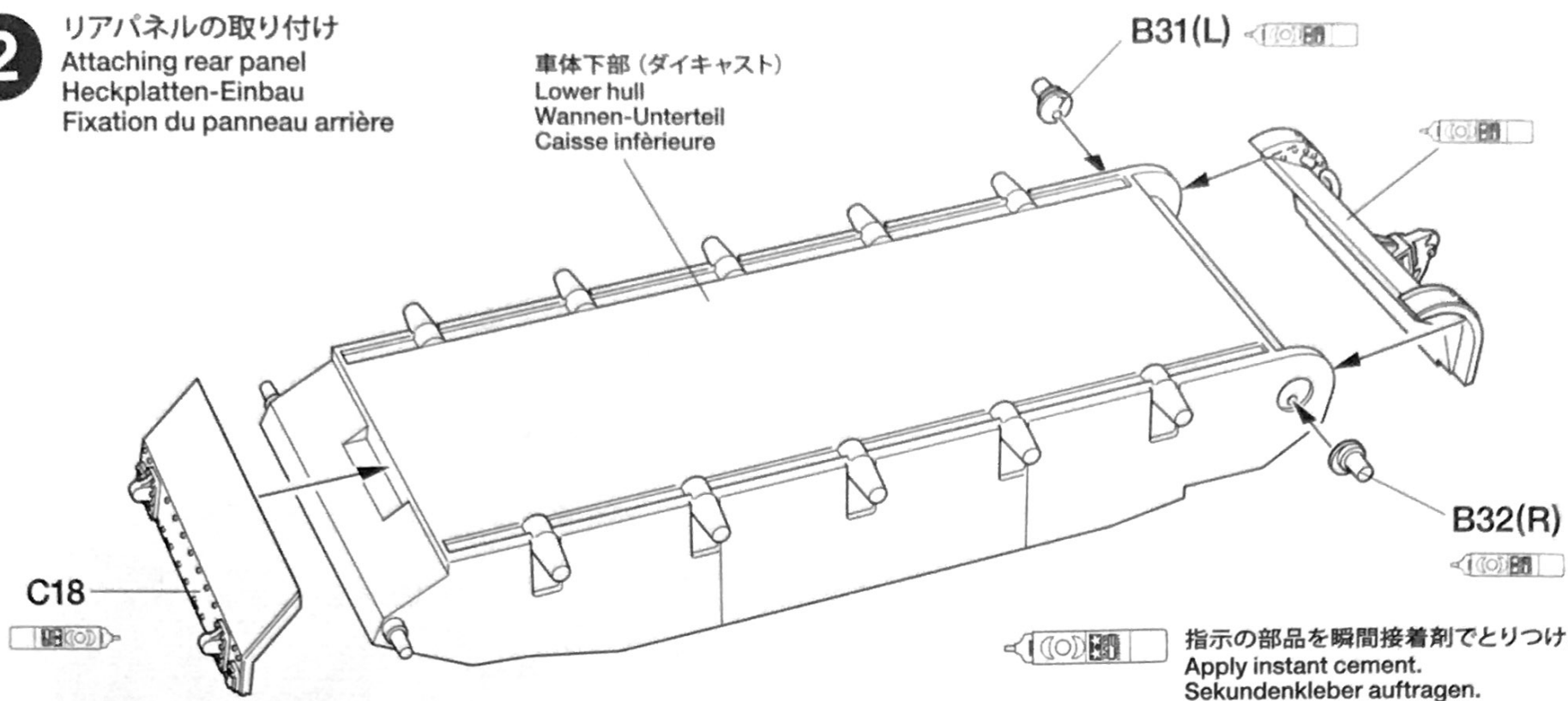

指示の部品を瞬間接着剤でとりつけます。
 Apply instant cement.
 Sekundenkleber auftragen.
 Appliquer de la colle rapide.

3 ホイールの取り付け
 Attaching wheels
 Einbau der Räder
 Fixation des roues

ロードホイール
 Road wheel
 Laufrad
 Roue de route

ロードホイール
 Road wheel
 Laufrad
 Roue de route

ドライブスプロケット
 Drive sprocket
 Kettentreibrad
 Barbotin

アイドラーホイール
 Idler wheel
 Spannrad
 Poulie-guide

アイドラーホイール
 Idler wheel
 Spannrad
 Poulie-guide

ロードホイール
 Road wheel
 Laufrad
 Roue de route

ロードホイール
 Road wheel
 Laufrad
 Roue de route

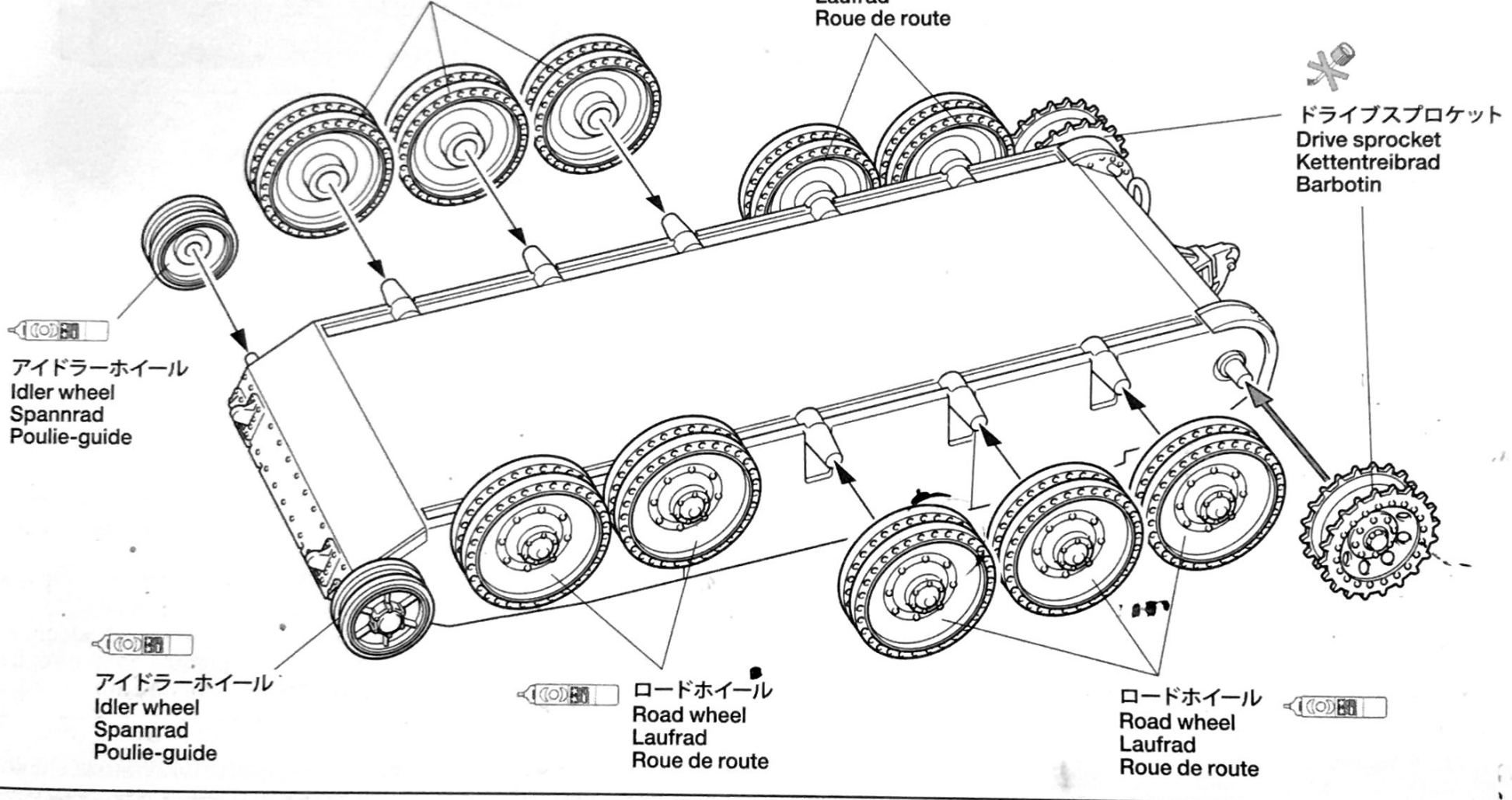

4 キャタピラの取り付け 1
 Attaching tracks 1
 Einbau der Ketten 1
 Installation de la chenille 1

★A12をドライブスプロケットに合わせ接着していただきます。
 ★Fit tracks A12 to drive sprockets as shown.
 ★Laufkette A12 wie abgebildet auf die Kettentreibrad anbringen.
 ★Installer les chenilles A12 comme indiqué.

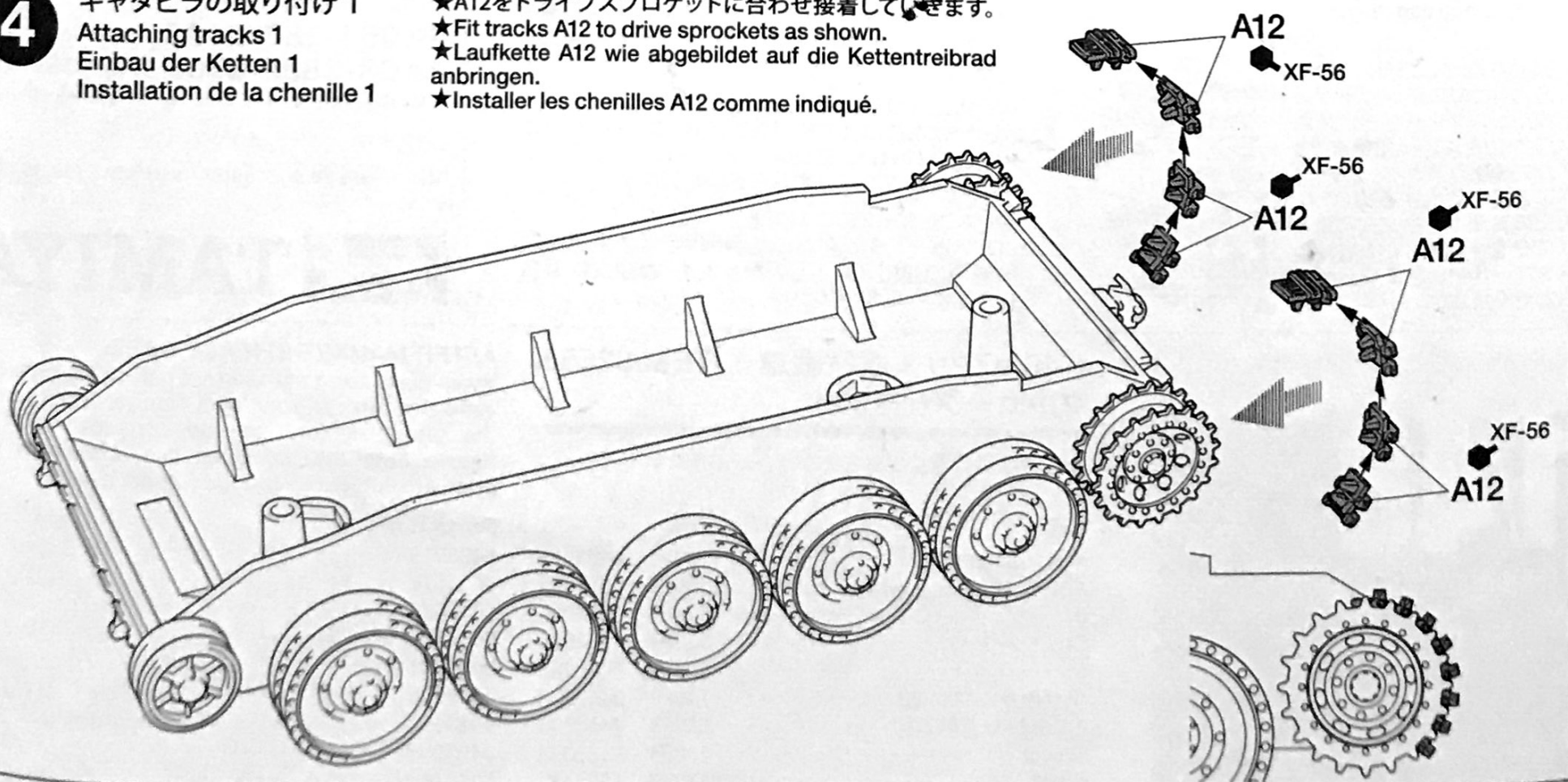

5

キャタピラの取り付け 2 Attaching tracks 2 Einbau der Ketten 2 Installation de la chenille 2

★④で組み上げたキャタピラを基準にして、取り付け向きに注意しながら他のキャタピラを下図の順番で連結していきます。最後まで連結したら形を整え、流し込み接着剤でホイールに接着してください。
★First fit A12 to drive sprockets, then connect track in numbered order. Note track direction. After track is joined together, arrange shape and affix using Tamiya Extra Thin Cement.
★Zuerst A12 mit Kettentreibrad verbinden, dann die Kette in der nummerierten Reihenfolge zusammenstecken. Lauffrichtung der Kette beachten. Nachdem die Kette zusammengesteckt ist, deren Anordnung ausrichten und sie mit Tamiya Extra Dünnem Kleber befestigen.
★Assembler en premier A12 à barbotin puis la chenille dans l'ordre des numéros. Noter le sens de la chenille. Une fois la chenille bien en place, la fixer avec de la Colle Extra-Fluide Tamiya.

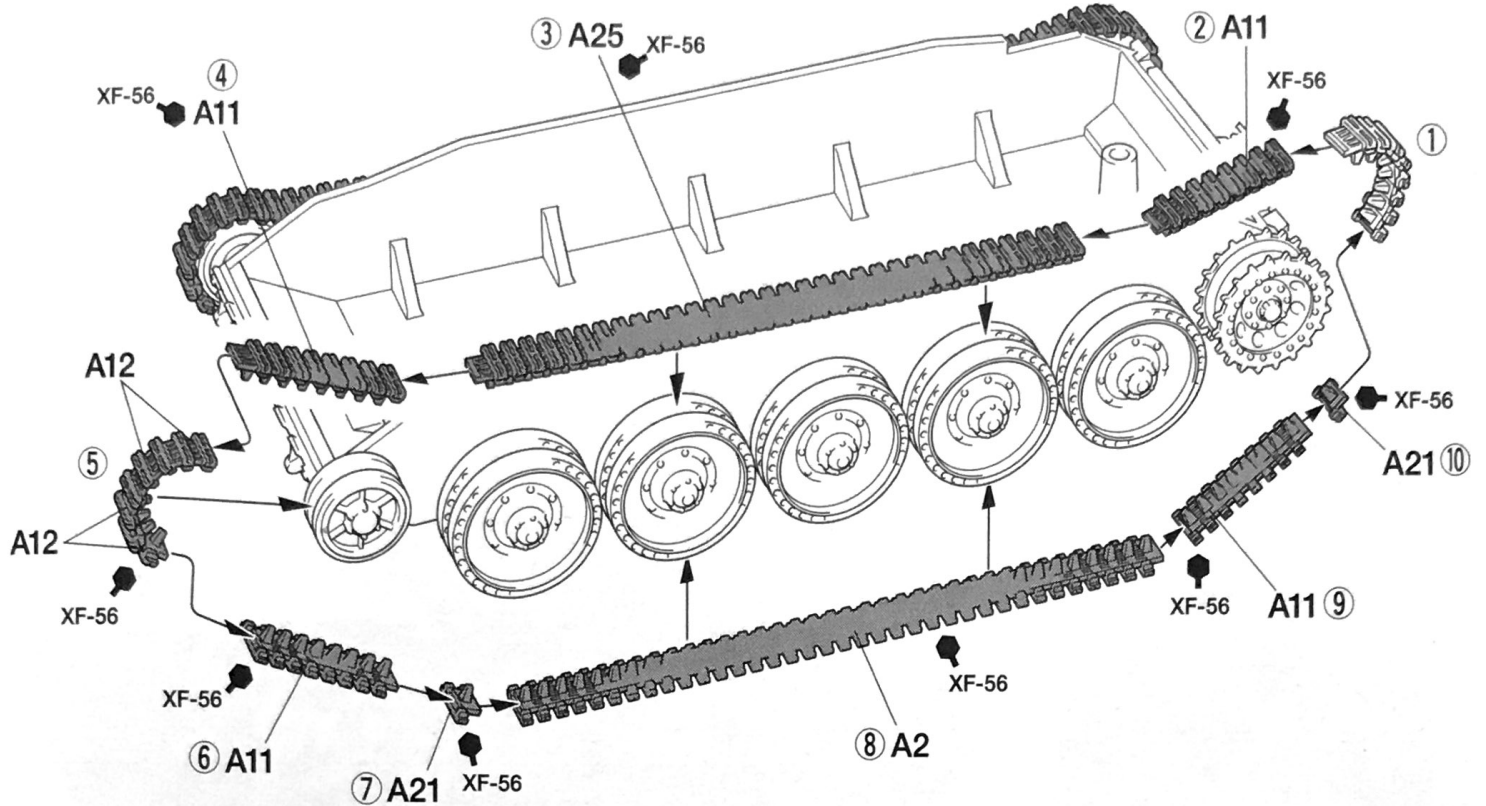

6

車体裏面の加工 Upper hull inside Wannen-Innenseite Caisse supérieure (face interne)

指示の穴を開けます。
Make holes.
Loch machen.
Percer des trous.

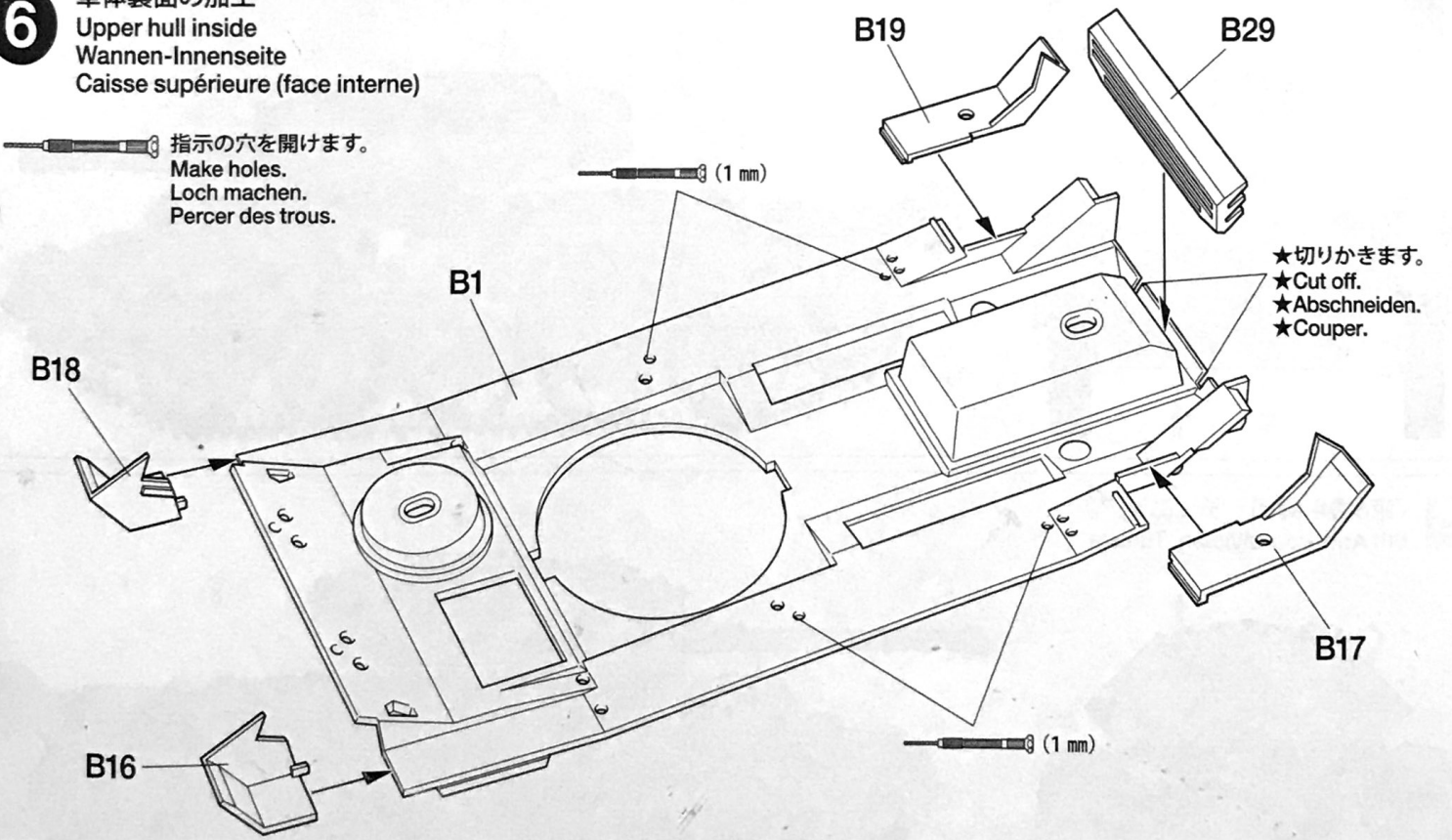

7

《エアクリナー》 ★2個作ります。 Air cleaner ★Make 2. Luftfilter ★2 Satz anfertigen. Filtre à air ★Faire 2 jeux.

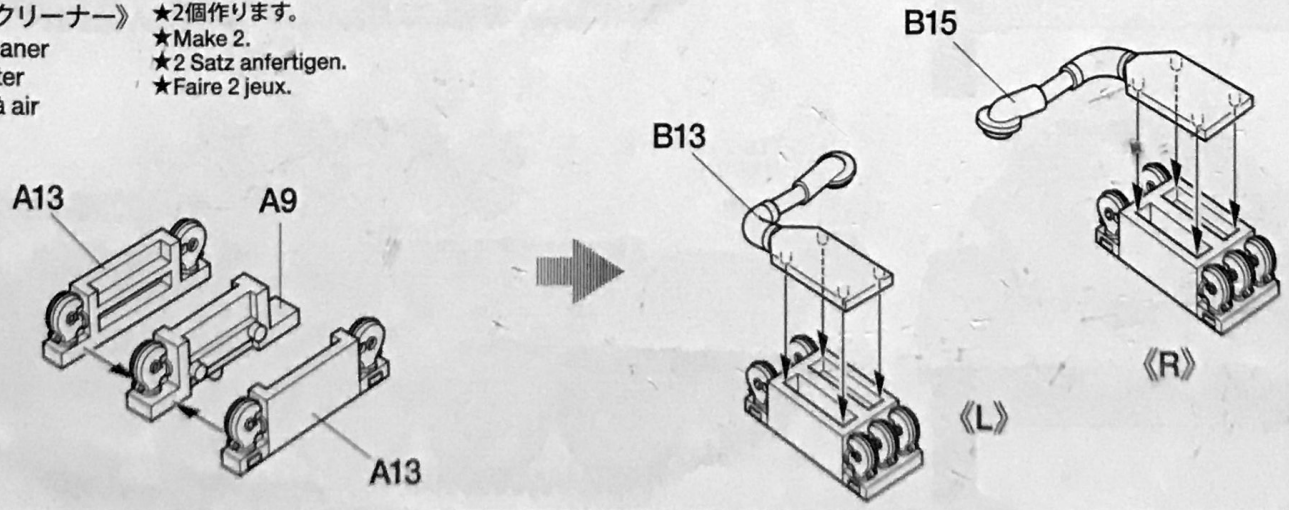

8

車体上部の取り付け
Attaching upper hull
Einbau des Wannen-Oberteils
Fixation de la caisse supérieure

《B2の取り付け位置》
Position of B2
Position von B2
Position de B2

B2

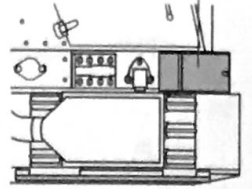

《操縦塔》
Driver's sight
Fahrervisier
Viseur du conducteur

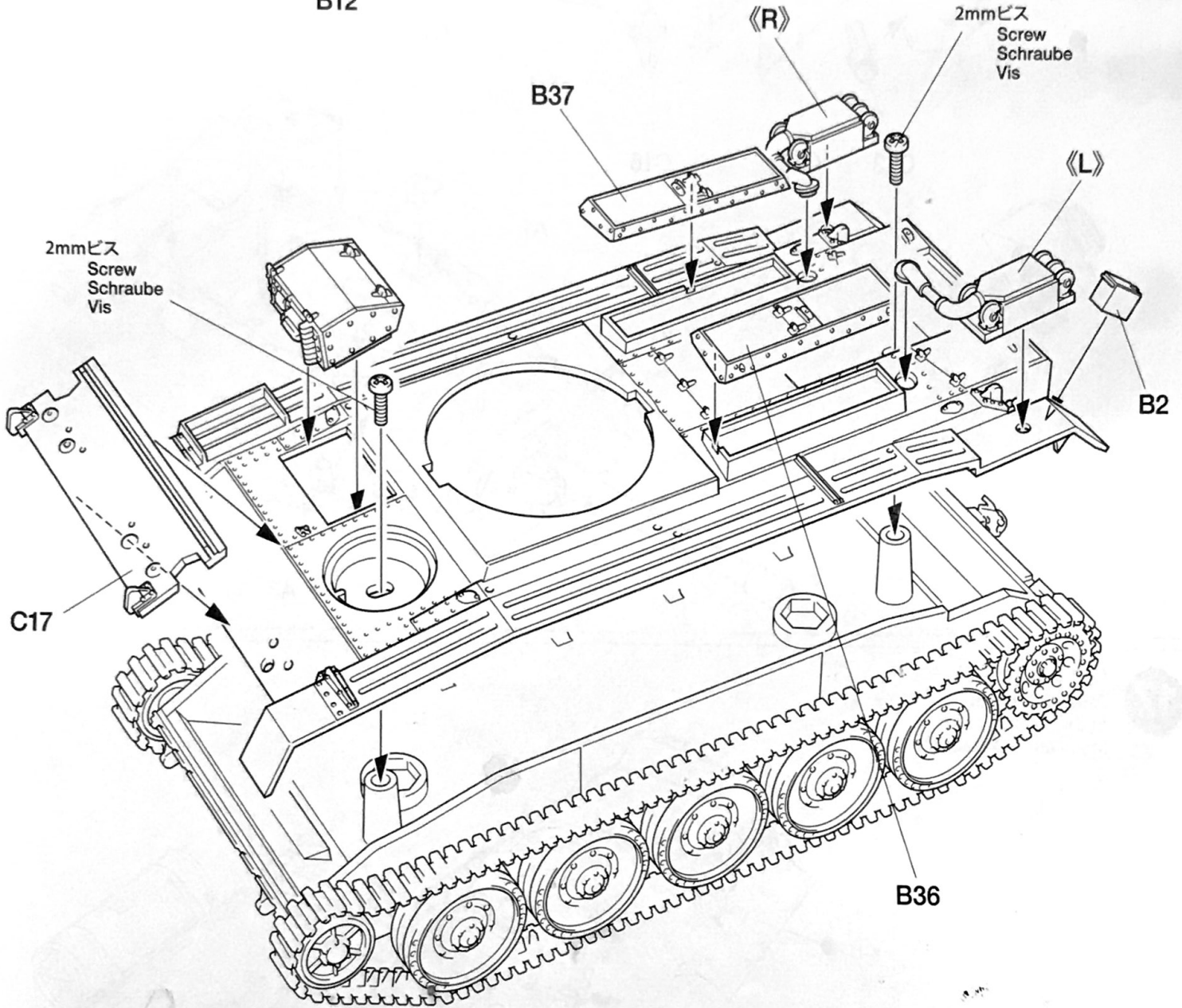
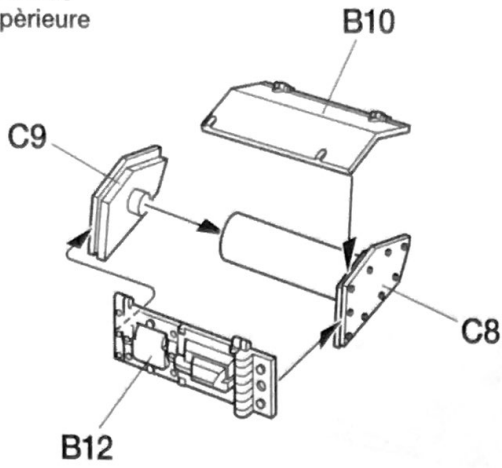

9

雑具箱 (長) の組み立て
Storage box (long)
Gepäckkasten (lang)
Caisson de rangement (long)

《R》

《L》

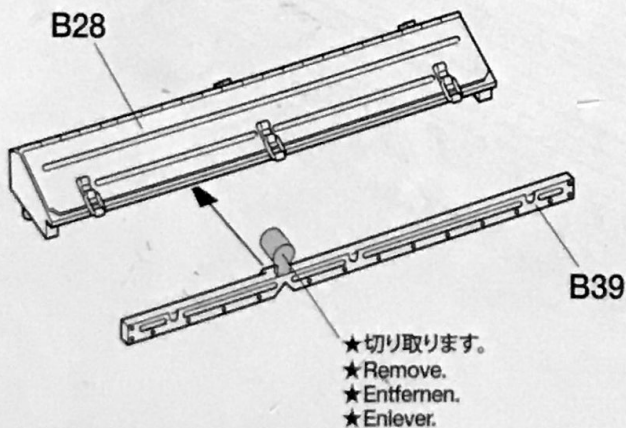

★切り取ります。
★Remove.
★Entfernen.
★Enlever.

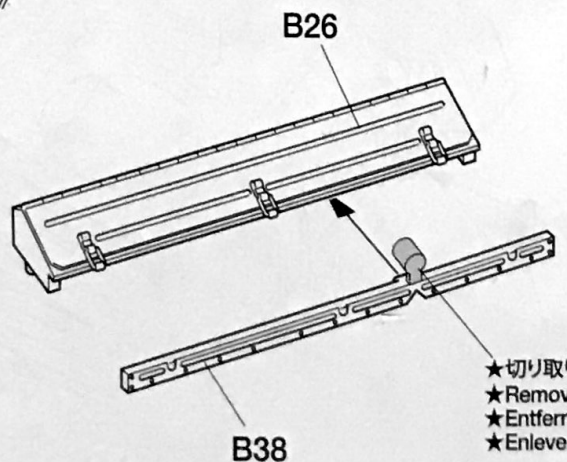

★切り取ります。
★Remove.
★Entfernen.
★Enlever.

10

雑具箱 (短) の組み立て
Storage box (short)
Gepäckkasten (kurz)
Caisson de rangement (court)

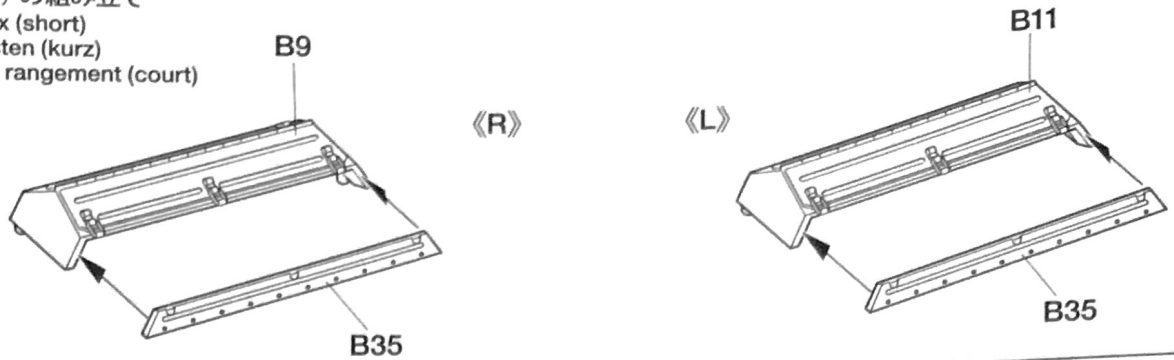

11

車体部品の取り付け 1
Attaching hull parts 1
Befestigen der oberen Rumpfteile 1
Fixation des pièces de caisse 1

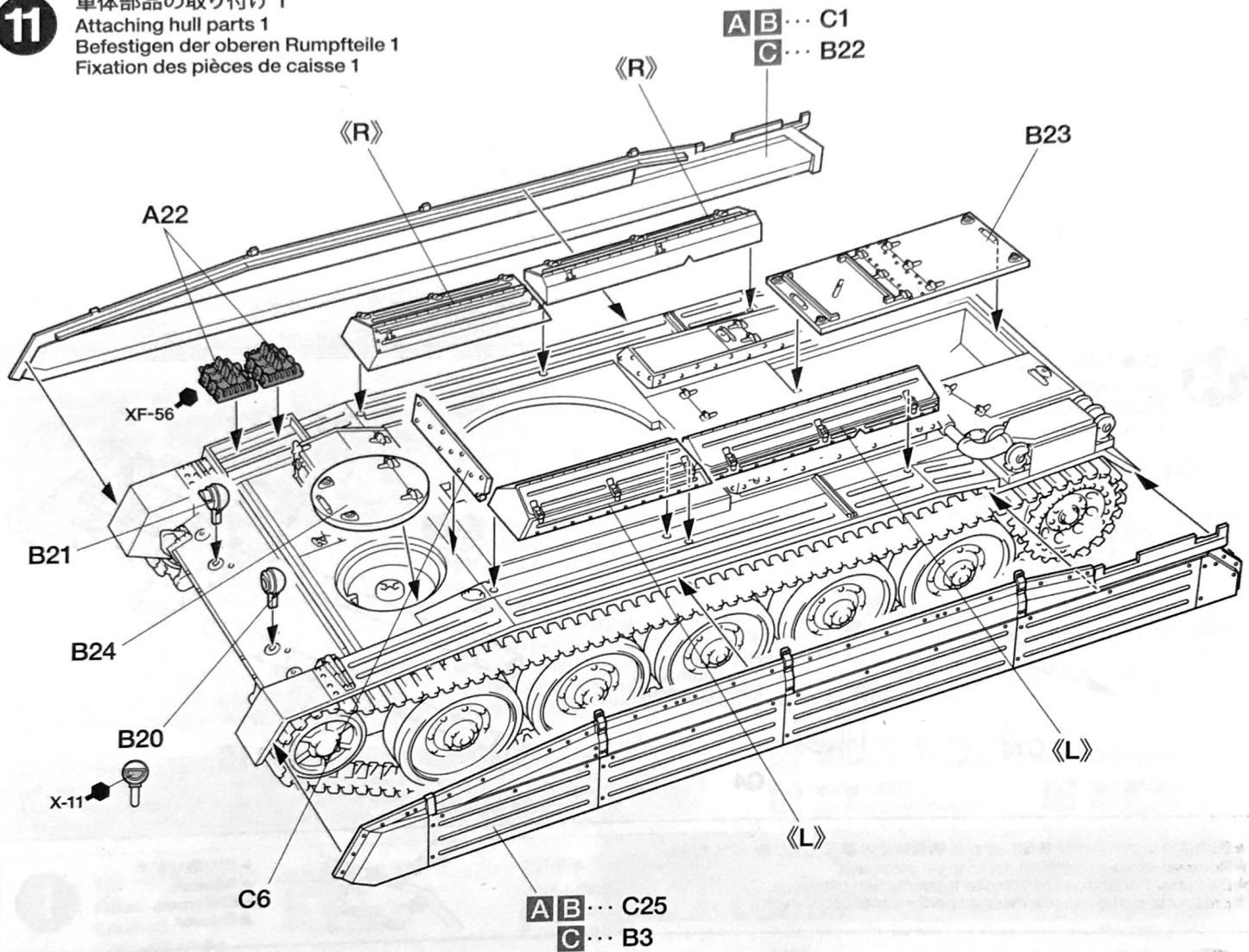

12

《ワイヤーロープ》
Tow cable
Zugseil
Cable de remorquage

《予備燃料タンク》
Extra fuel tank
Zusatz-Kraftstofftank
Réservoir supplémentaire

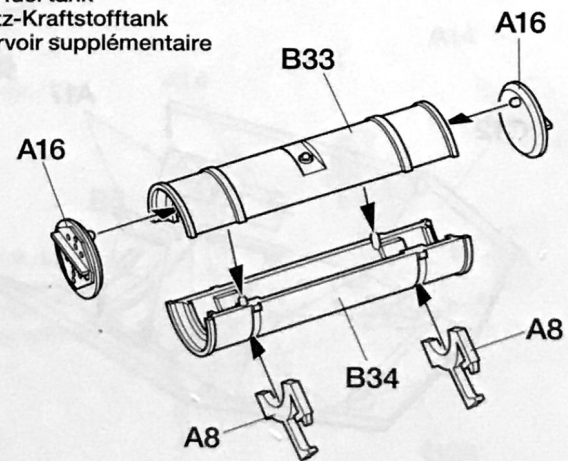
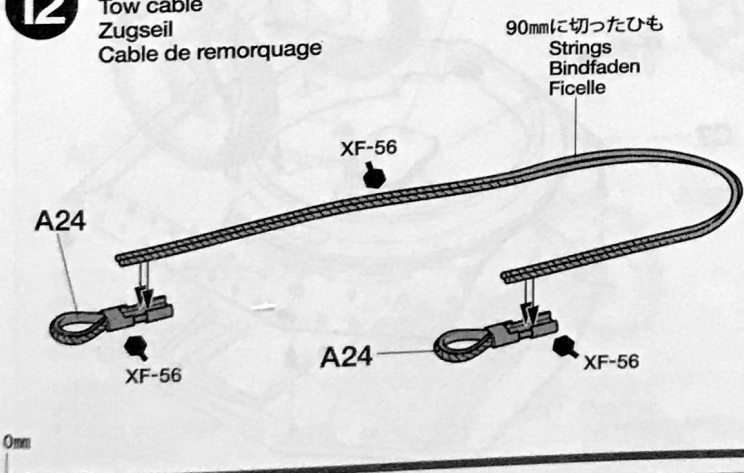

13 車体部品の取り付け2
 Attaching hull parts 2
 Befestigen der oberen Rumpfteile 2
 Fixation des pièces de caisse 2

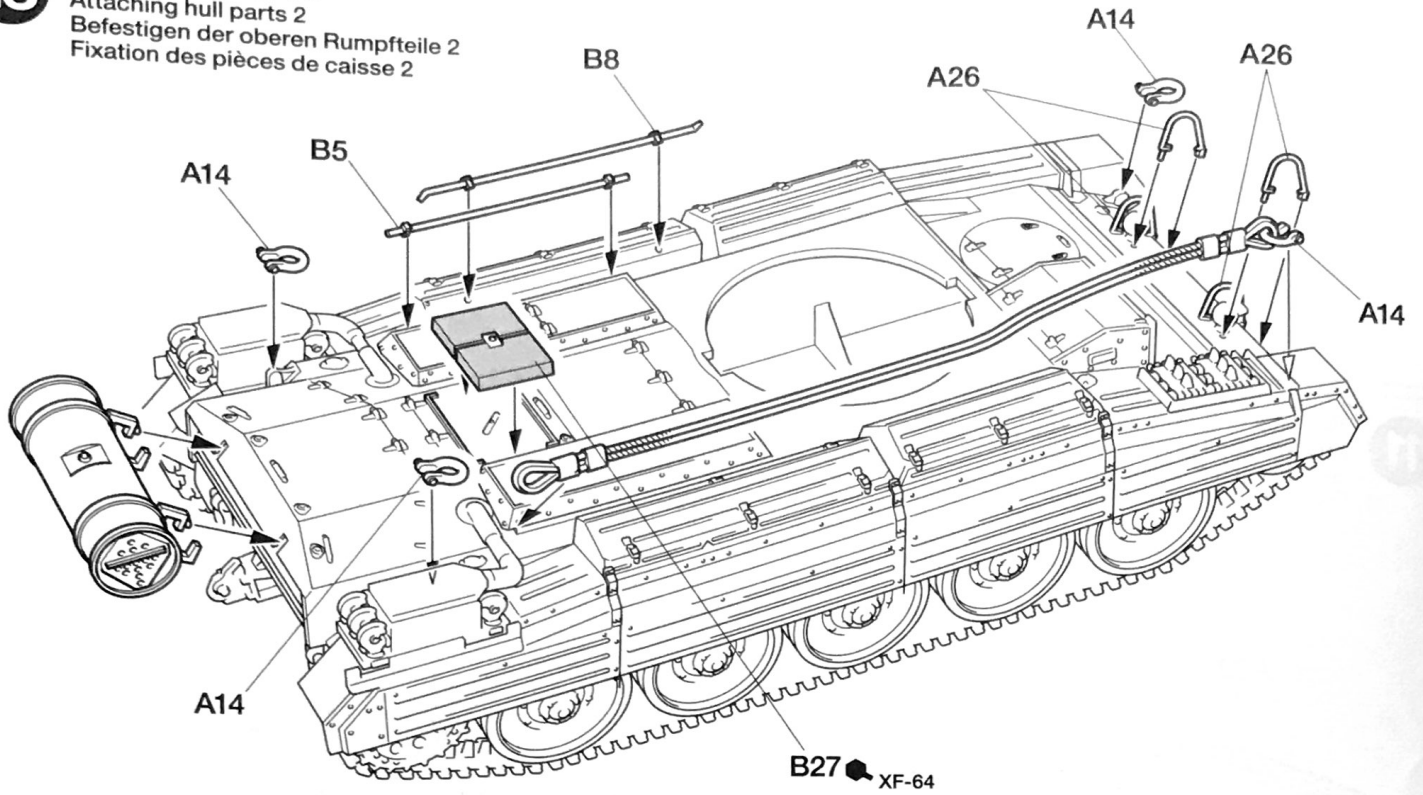

14 砲身の組み立て
 Gun barrel
 Kanonenrohr
 Fût de canon

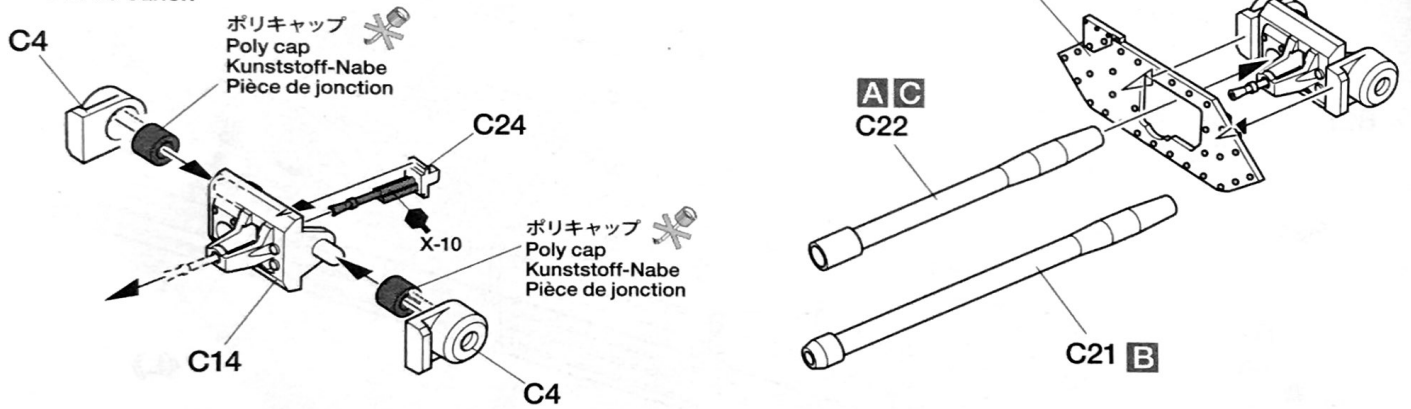

★図のようにゲートが接着面にかかる場合はその部分も切り取ってください。
 ★Remove excess part from areas to be cemented.
 ★Den überstehenden Teil von den Klebeflächen entfernen.
 ★Enlever la partie excédentaire de partie à encoller.

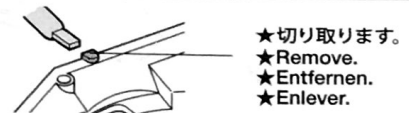

★切り取ります。
 ★Remove.
 ★Entfernen.
 ★Enlever.

15 砲塔の組み立て
 Turret assembly
 Turm-Zusammenbau
 Assemblage de la tourelle

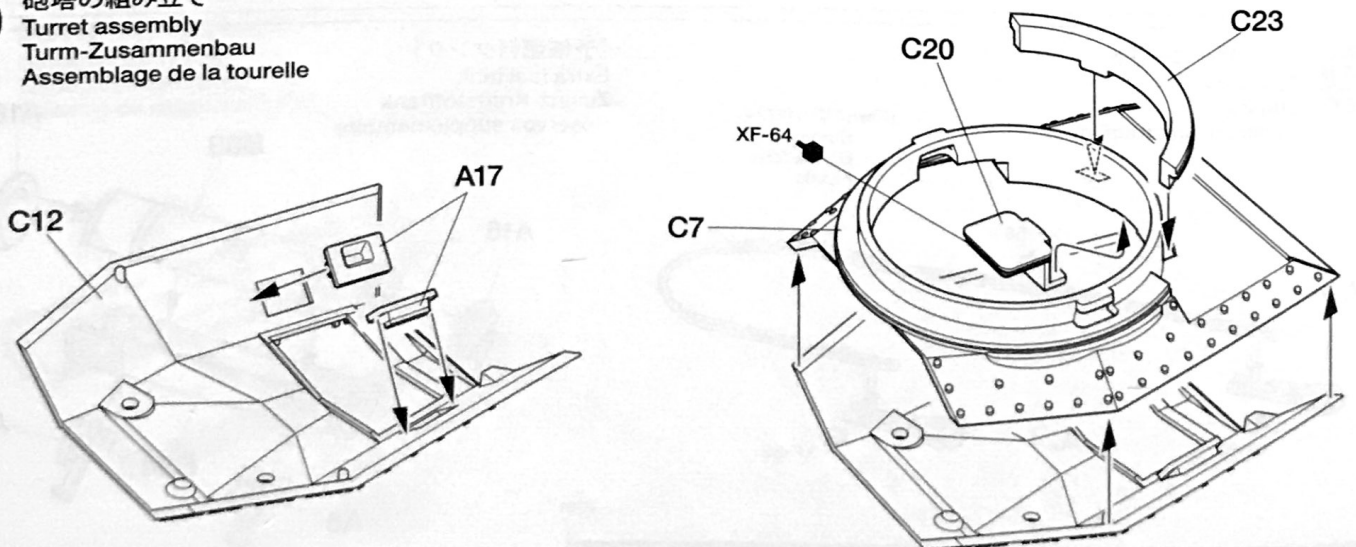

16

砲塔部品の取り付け
Attaching turret parts
Turmteile-Einbau
Fixation des pièces de tourelle

3

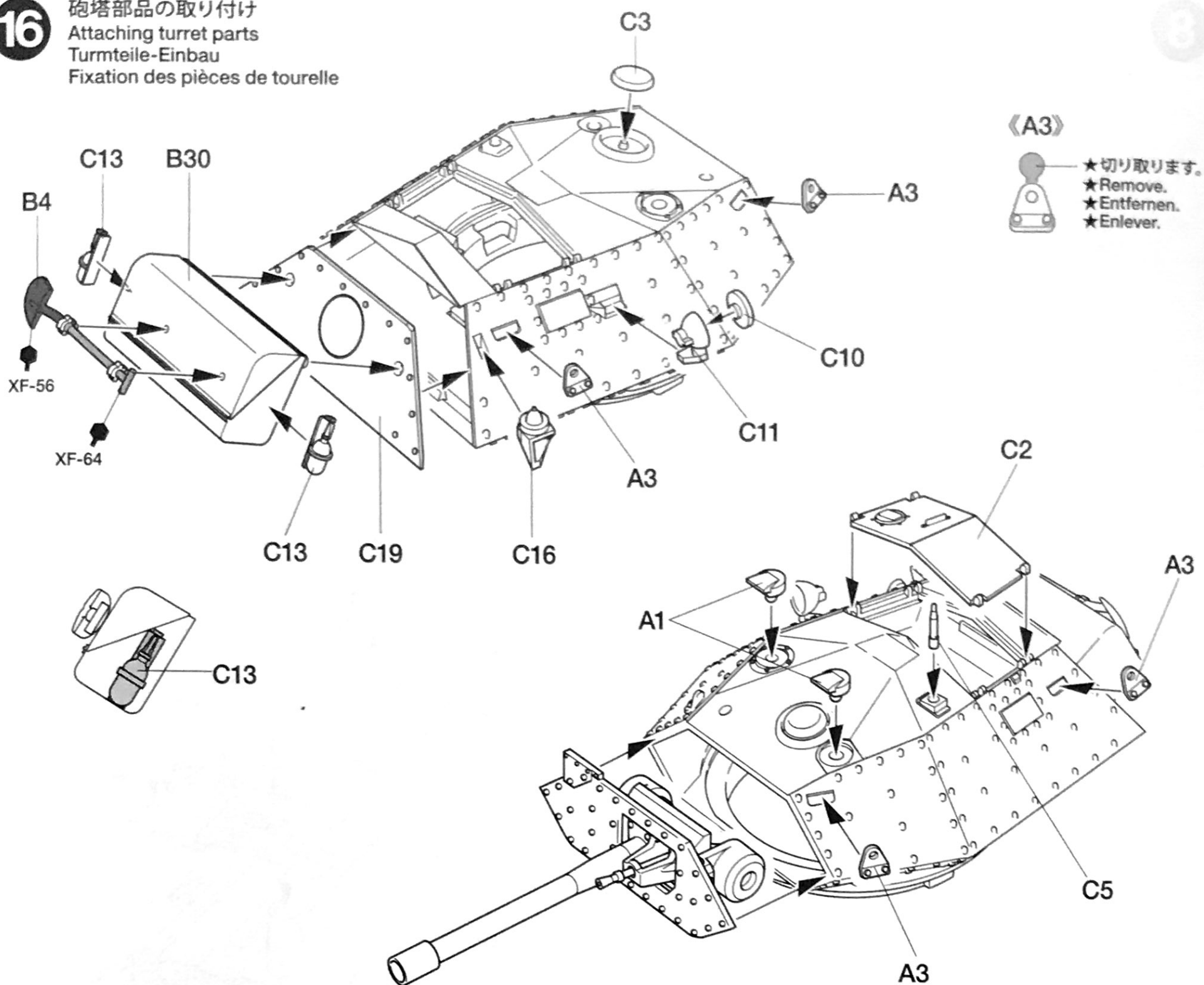

17

砲塔の取り付け
Attaching turret
Einbau des Turmes
Installation de tourelle

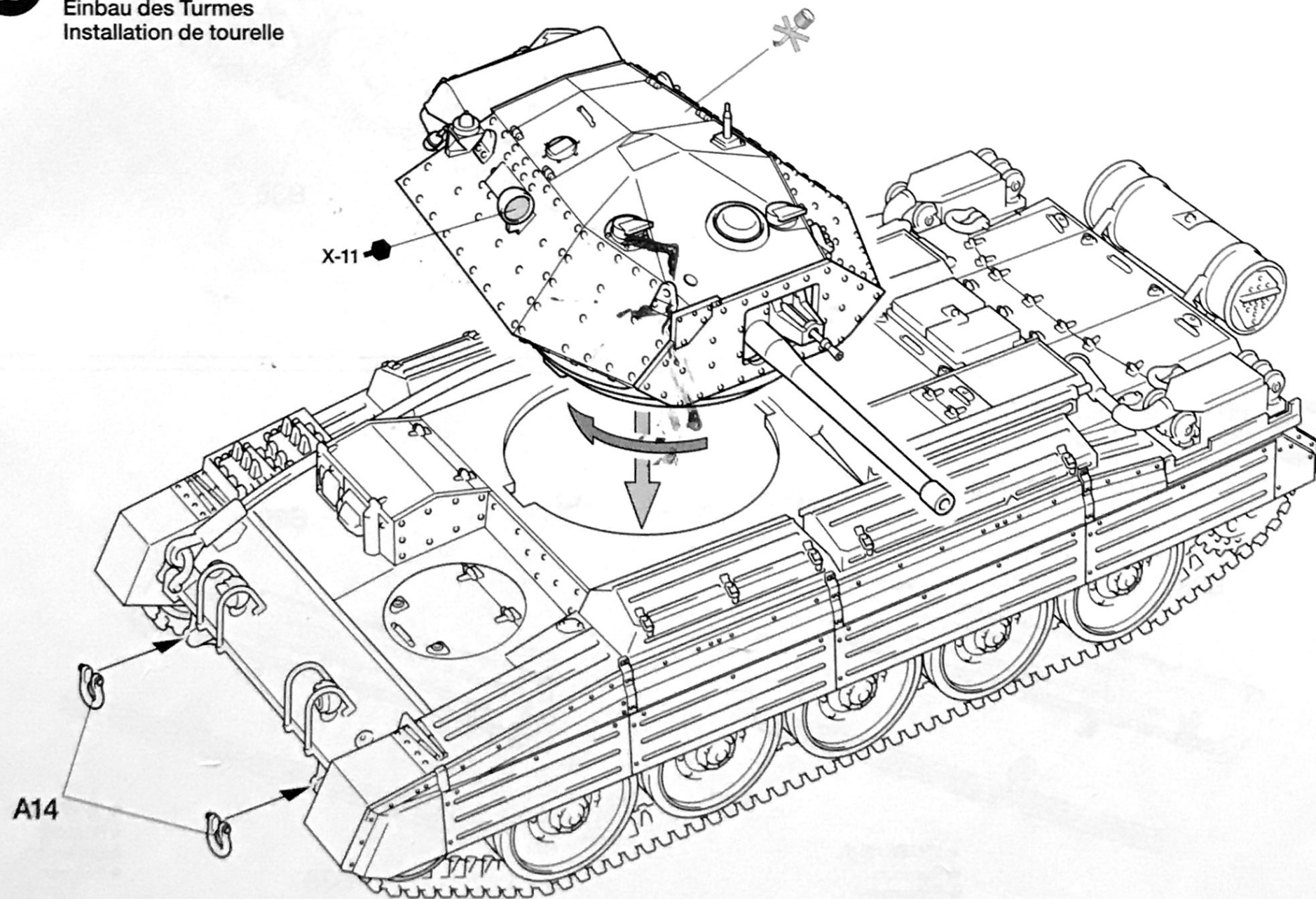

PAINTING

《クルセーダーMk.IIIの塗装》

第二次大戦初期のイギリス軍車輛の基本色はヨーロッパではダークグリーン(TS-2)でした。北アフリカに送られた車輛は全面がライトサンド(TS-46)に塗り直されていましたが、その上からチャコールグレイ(XF-69)の雲状迷彩が施された車輛も見られました。アフリカ戦線末期にイギリスからチュニジアに送られた車輛は、本国同様、全面がダークグリーンのままとなっていたようです。細部の塗装は組立図中に ● マークとタミヤカラーの色番号で指示してあります。塗装にはパッケージのイラストも参考にしてください。

Crusader Mk.III Painting Guide

At the start of WWII, British vehicles in

Europe were painted overall Dark Green (TS-2), and those in North Africa were painted overall Light Sand (TS-46), although some also had a Charcoal Gray (XF-69) camouflage pattern. Vehicles sent to North Africa later featured overall Dark Green. Refer to the instruction manual for information on painting details.

The ● mark indicates numbers for Tamiya Paint colors.

Crusader Mk.III Lackieranleitung

Zu Beginn des Zweiten Weltkriegs waren die Britischen Fahrzeuge in Europa insgesamt in Dunkelgrün (TS-2) lackiert, jene in Nordafrika wurden insgesamt hell sandfarben angestrichen (TS-46), obwohl auch einige ein Tarnmuster in Holzkohlegrau (XF-69) besaßen. Später trugen nach Nordafrika geschickte Fahrzeuge ebenfalls

insgesamt dunkelgrüne Farbe. Beachten Sie die Bauanleitung als Information für die Detailbemalung.

Die ● Markierung gibt die Nummern der Tamiya Lackfarben an.

Peinture du Crusader Mk.III

Au début de la 2^{ème} G.M., les véhicules britanniques utilisés en Europe étaient Vert Foncé (TS-2) et ceux en Afrique Sable Clair (TS-46), certains portant un camouflage Gris Charbon (XF-69). Les véhicules envoyés ultérieurement en Afrique du Nord étaient entièrement Vert Foncé. Se reporter à la notice d'assemblage pour la peinture des détails.

Le symbole ● indique la référence de peinture Tamiya à utiliser.

PAINTING & MARKING

A 《第6機甲師団第26機甲旅団 チュニジア》 26th Armored Brigade, 6th Armored Division, Tunisia

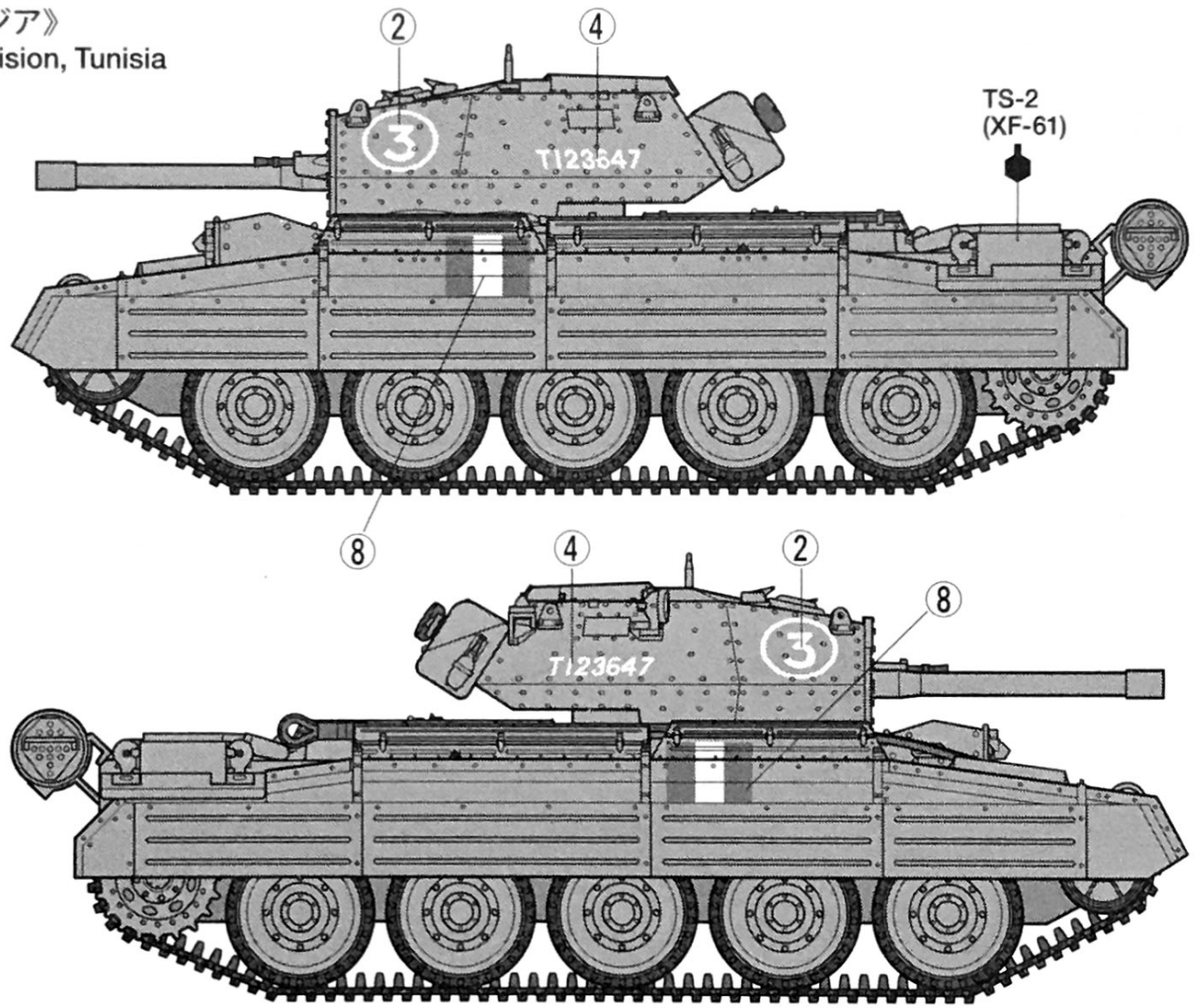
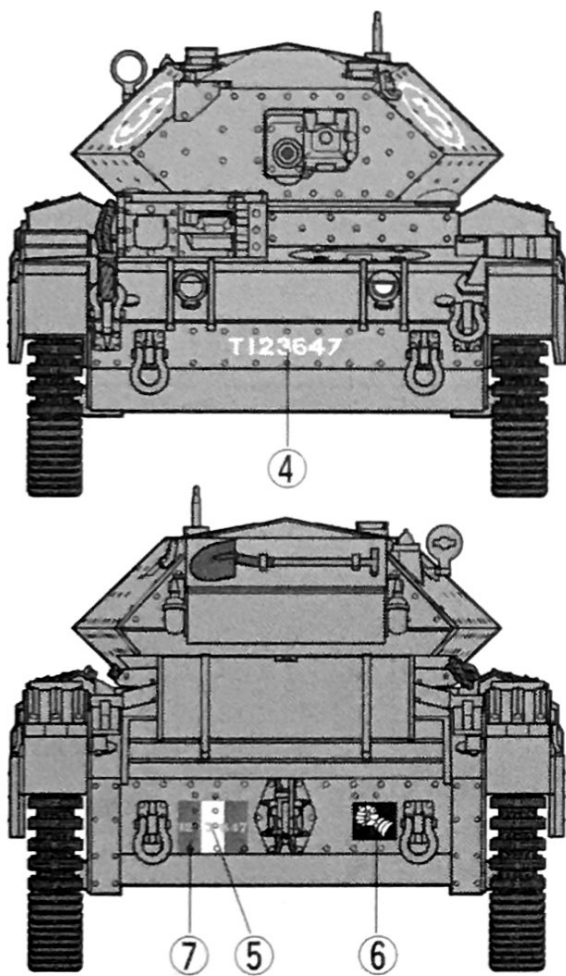

B 《第6機甲師団 チュニジア》 6th Armored Division, Tunisia

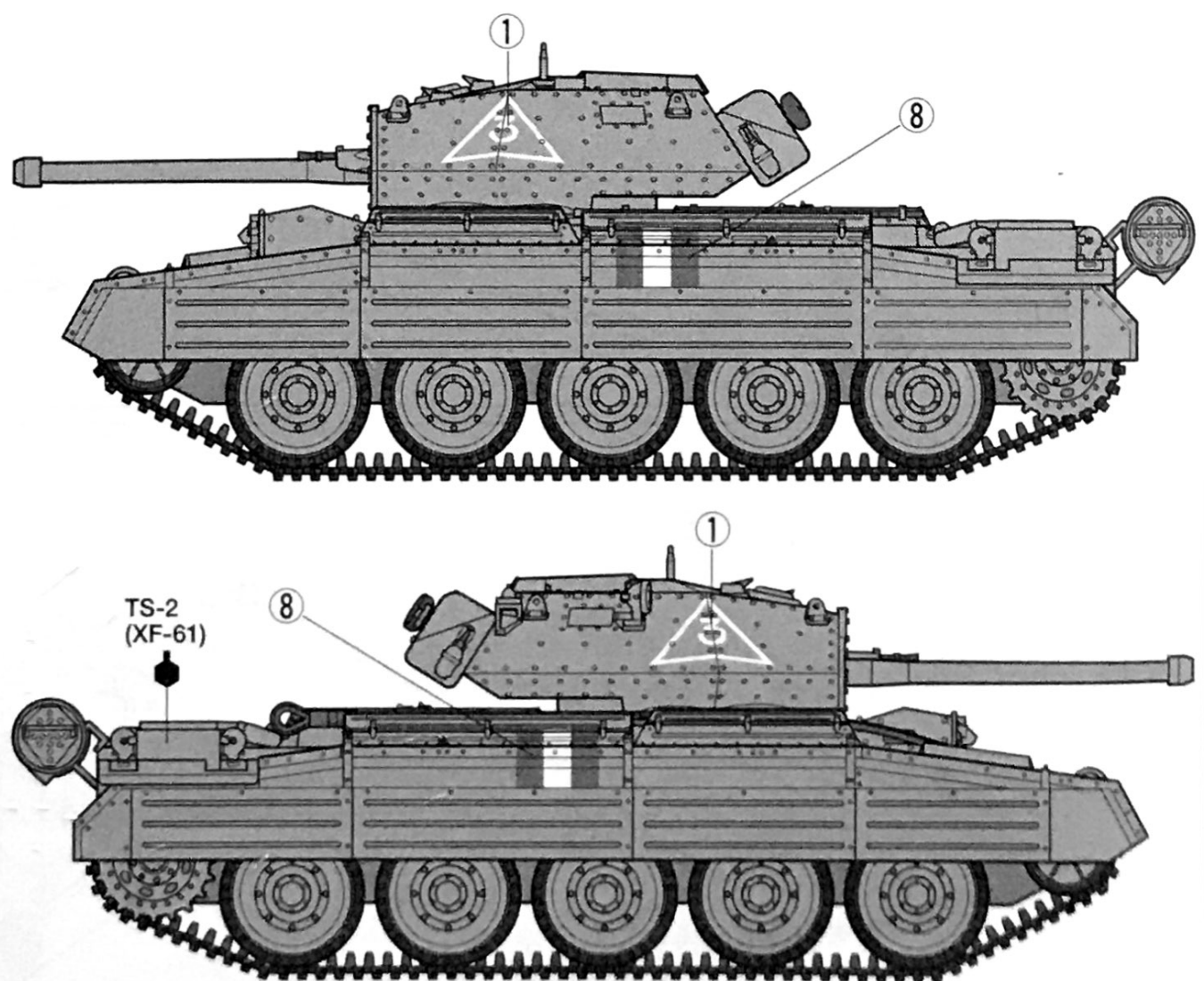
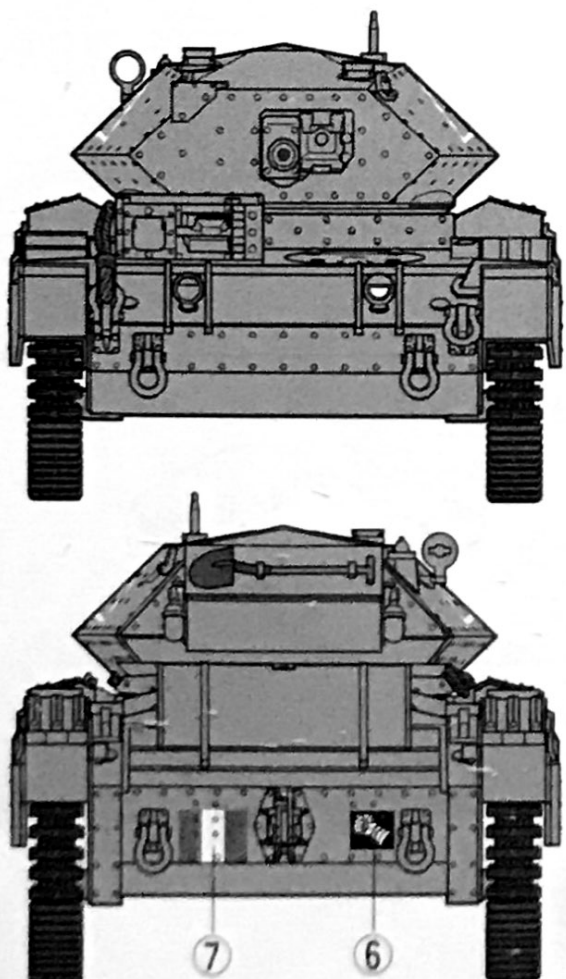

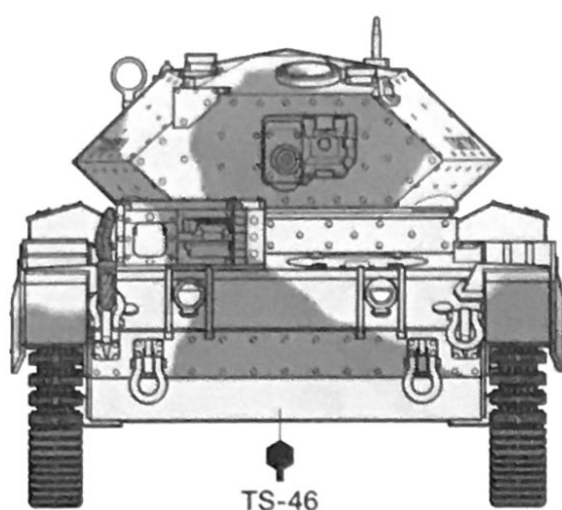

TS-46

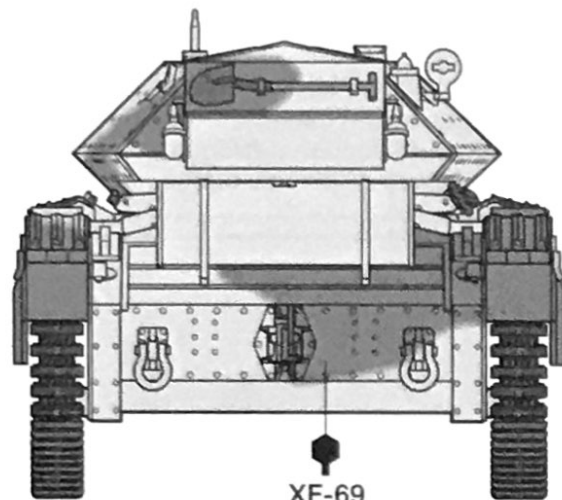

XF-69

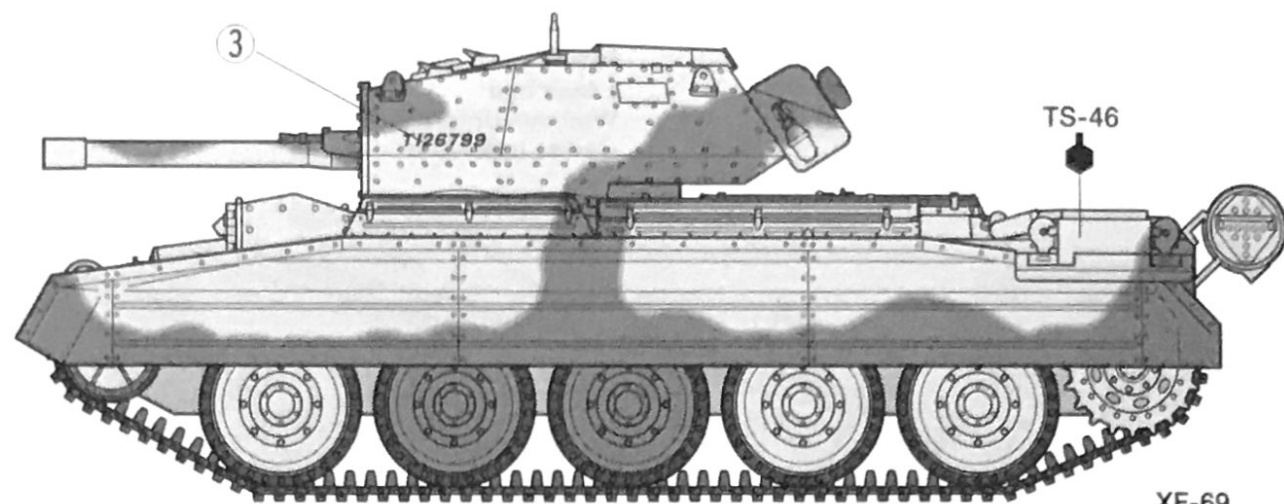

TS-46

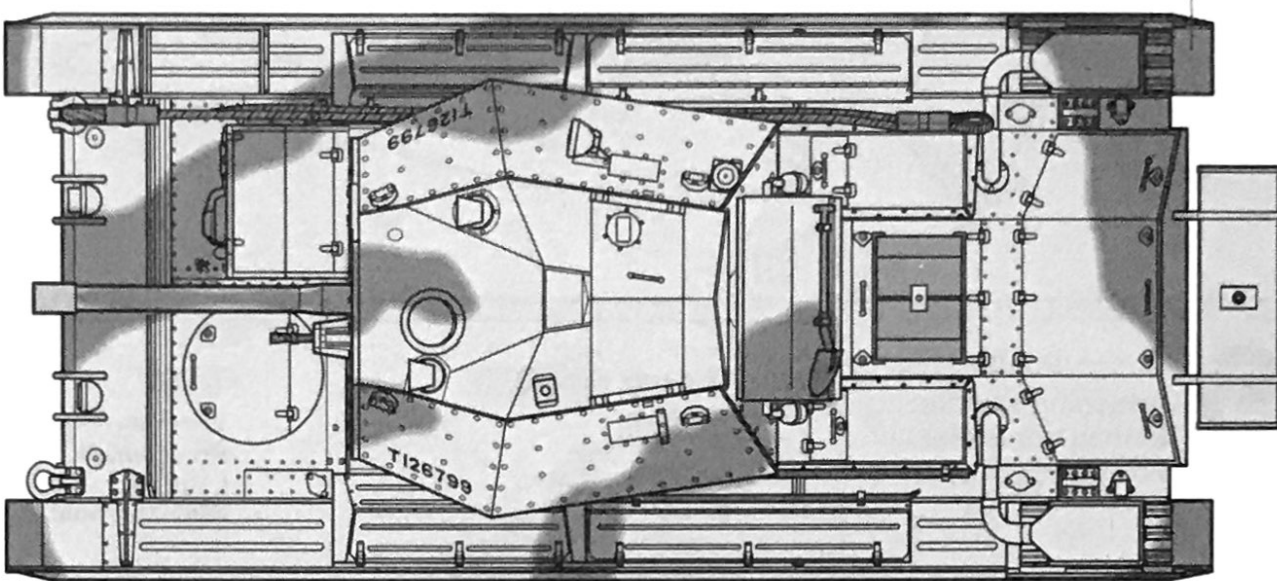

XF-69

APPLYING DECALS

《スライドマークのはり方》

- ①はりたいマークをハサミで切り抜きます。
- ②マークをぬるま湯に10秒ほどひたしてからタオル等の布の上に置きます。
- ③台紙のはしを手で持ち、はるところにマークをスライドさせてモデルに移してください。
- ④指に少し水をつけてマークをぬらしながら、正しい位置にずらしします。
- ⑤やわらかな布でマークの内側の気泡を押し出ししながら、押しつけるようにして水分をとります。

DECAL APPLICATION

- ①Cut off decal from sheet.

- ②Dip the decal in tepid water for about 10 sec. and place on a clean cloth.
- ③Hold the backing sheet edge and slide decal onto the model.
- ④Move decal into position by wetting decal with finger.
- ⑤Press decal gently down with a soft cloth until excess water and air bubbles are gone.

ANBRINGUNG DES ABZIEHBILDES

- ①Abziehbild vom Blatt ausschneiden.
- ②Das Abziehbild ungefähr 10 Sek. in lauwarmes Wasser tauchen, dann auf sauberen Stoff legen.
- ③Die Kante der Unterlage halten und das Abziehbild auf das Modell schieben.
- ④Das Abziehbild an die richtige Stelle schieben und dabei mit dem Finger das

Abziehbild naßmachen.

- ⑤Das abziehbild mit weichem Stoff ganz andrücken, bis kein überflüssiges Wasser und keine Luftblasen mehr vorhanden sind.

APPLICATION DES DECALCOMANIES

- ①Découpez la décalcomanie de sa feuille.
- ②Plongez la décalcomanie dans de l'eau tiède pendant 10 secondes environ et poser sur un linge propre.
- ③Retenez la feuille de protection par le côté et glissez la décalcomanie sur le modèle réduit.
- ④Placez la décalcomanie à l'endroit voulu en la mouillant avec un de vos doigts.
- ⑤Pressez doucement la décalcomanie avec un tissu doux jusqu'à ce que l'eau en excès et les bulles aient disparu.

部品請求について

For Japanese use only!

★部品をなくしたり、こわした方は、このステッカーがはられたカスタマーサービス取次店でご注文いただけます。また、当社カスタマーサービスに直接ご注文する場合は、右記の方法でご注文することができます。詳しくは当社カスタマーサービスまでお問い合わせください。



①《郵便振替のご利用法》

郵便局の払込用紙の通信欄に下のリストを参考にITEM番号、スケール、製品名、部品名、部品コード、数量を必ずご記入ください。振込人住所欄にはお電話番号もお書きいただき、口座番号・00810-9-1118、加入者名・(株)タミヤでお振込ください。

②《代金引換のご利用法》

パーツ代金に加えて代引き手数料(315円)をご負担いただければ、電話またはホームページより代金引換によるご注文をお受けいたします。

③《タミヤカードのご利用法》

タミヤカードをご利用の場合、代金はご指定金融機関の口座引き落としとなります。ご注文は電話またはホームページよりお受けいたします。

《住所》 〒422-8610 静岡県駿河区恩田原3-7
株式会社タミヤ カスタマーサービス係

《お問い合わせ電話番号》

静岡 **054-283-0003**

東京 **03-3899-3765** (静岡へ自動転送)

営業時間/平日▶8:00~20:00 土、日、祝日▶8:00~17:00

《カスタマーサービスアドレス》

http://tamiya.com/japan/customer/cs_top.htm



1/48 イギリス巡航戦車 クルセーダーMk.III ITEM 32555

★価格は予告なく変更となる場合があります。

部品名	価格	部品コード
車体下部(ダイキャスト)	700円	5493018
Aパーツ(1枚)	480円	0013079
Bパーツ	550円	0013080
Cパーツ	520円	0004682
糸	130円	8020021
ポリキャップ(4個)	120円	9442023
2×6mm丸ビス(2本)	150円	9443023
マーク	220円	9493092
説明図	270円	1053462

AFTER MARKET SERVICE CARD

When purchasing replacement parts, please take or send this form to your local Tamiya dealer so that the parts required can be correctly identified. Please note that specifications, availability and price are subject to change without notice.

Parts code	ITEM 32555
5493018	Lower Hull
0013079	A Parts (1 pc.)
0013080	B Parts
0004682	C Parts
8020021	String
9442023	Poly Cap (4 pcs.)
9443023	2x6mm Screw (2 pcs.)
9493092	Decal
1053462	Instructions

1/48
MM

Military Miniature

www.tamiya.com