

1/48



# GERMAN HEAVY TANK DESTROYER Elefant

ドイツ重駆逐戦車 エレファント



## READ BEFORE ASSEMBLY

**注意** ●このキットは組み立てモデルです。作る前に必ず説明書を最後までお読みください。また小学生などの低年齢の方が組み立てるときは、保護者の方もお読みください。また接着剤や塗料は、必ずプラスチック用をお使いください。(別売) ●工具の使用には十分注意してください。特にナイフ、ニッパーなどの刃物によるケガや事故に注意してください。●接着剤や塗料は使用する前にそれぞれの注意書きをよく読み、指示に従って正しく使用し、使用するときには換気に十分注意してください。●小さなお子様のいる所での作業はやめてください。小さな部品の飲み込みや、ビニール袋をかぶっての窒息などの危険な状況が考えられます。●部品の先端が尖っている場合があります。取り扱いに注意してください。

**CAUTION** ●Read carefully and fully understand the instructions before commencing assembly. A supervising adult should also read the instructions if a child assembles the model. ●When assembling this kit, tools including knives are used. Extra care should be taken to avoid personal injury. ●Read and follow the instructions supplied with paint and/or cement, if used (not included in kit). Use plastic cement and paints only. ●Keep out of reach of small children. Children must not be allowed to put any parts in their mouths or pull vinyl bags over their heads. ●Some parts have sharp edges. Take care when handling.

**VORSICHT** ●Bevor Sie mit dem Zusammenbau beginnen, sollten Sie alle Anweisungen gelesen und verstanden haben. Falls ein Kind das Modell zusammenbaut, sollte ein beaufsichtigender Erwachsener die Bauanleitung ebenfalls gelesen haben. ●Beim Zusammenbau dieses Bausatzes werden Werkzeuge einschließlich Messer verwendet. Zur Vermeidung von Verletzungen ist besondere Vorsicht angebracht. ●Wenn Sie Farben und/oder Kleber verwenden (nicht im Bausatz enthalten), beachten und befolgen Sie die dort beiliegenden Anweisungen. Nur Klebstoff und Farben für Plastik verwenden. ●Bausatz von kleinen Kindern fernhalten. Kindern darf keine Möglichkeit gegeben werden, irgendwelche Teile in den Mund zu nehmen oder sich Plastiktüten über den Kopf zu ziehen. ●Einige Teile haben scharfe Kanten. Passen Sie bei der Benutzung entsprechend auf.

**PRECAUTIONS** ●Bien lire et assimiler les instructions avant de commencer l'assemblage. La construction du modèle par un enfant doit s'effectuer sous la surveillance d'un adulte. ●L'assemblage de ce kit requiert de l'outillage, en particulier des couteaux de modélisme. Manier les outils avec précaution pour éviter toute blessure. ●Lire et suivre les instructions d'utilisation des peintures et ou de la colle, si utilisées (non incluses dans le kit). Utiliser uniquement une colle et des peintures spéciales pour le polystyrène. ●Garder hors de portée des enfants en bas âge. Ne pas laisser les enfants mettre en bouche ou sucer les pièces, ou passer un sachet vinyl sur la tête. ●Certaines pièces du modèle ont des rebords acérés. Manipuler avec précaution.

## PAINTS REQUIRED

塗装指示のマークです。タミヤカラーのカラーナンバーで指示しました。

This mark denotes numbers for Tamiya Paint colors.

TS-1 ●レッドブラウン / Red brown / Rotbraun / (XF-64) Rouge brun

TS-2 ●ダークグリーン / Dark green / Dunkelgrün / (XF-61) Vert foncé

TS-3 ●ダークイエロー / Dark yellow / Dunkelgelb / (XF-60) Jaune foncé

X-5 ●グリーン / Green / Grün / Vert

X-10 ●ガンメタル / Gun metal / Metall-Grau / Gris acier

XF-1 ●フラットブラック / Flat black / Matt Schwarz / Noir mat

XF-15 ●フラットフレッシュ / Flat flesh / Fleischfarben / Matt / Chair mate

XF-56 ●メタリックグレイ / Metallic grey / Grau-Metallic / Gris métallisé

XF-63 ●ジャーマングレイ / German grey / Deutsches Grau / Gris panzer

XF-65 ●フィールドグレイ / Field grey / Feldgrau / Gris campagne

XF-84 ●ダークアイアン(履帯色) / Dark iron / Dunkels Eisen / Fer foncé

## RECOMMENDED TOOLS

### 《用意する工具》

Recommended tools  
Benötigtes Werkzeug  
Outillage nécessaire

ナイフ  
Modeling knife  
Modelliermesser  
Couteau de modéliste



ピンセット  
Tweezers  
Pinzette  
Précettes



接着剤 (プラスチック用)  
Cement  
Kleber  
Colle



ニッパー  
Side cutters  
Seitenschneider  
Pince coupante

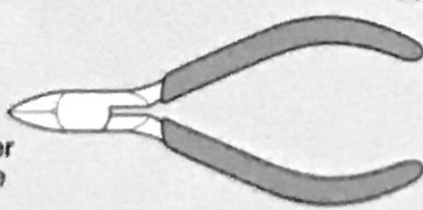

ハサミ  
Scissors  
Schere  
Ciseaux

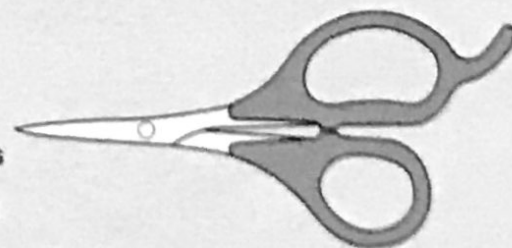

**ATTENTION!**  
**DETAIL-UP**  
**PARTS**  
**NOT INCLUDED**

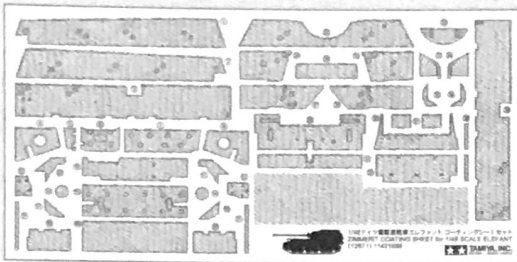

★タミヤからは下記のディテールアップパーツセットが発売されています。パテを使ってツィメリットコーティングを施す場合は別紙塗装図とP9を参考にコーティングブレードセットをご利用ください。コーティング方法はコーティングブレードセットの説明図を参照してください。

★Zimmerit coating can be reproduced using separately sold Detail-Up Parts sets listed below. See page 9 when using Item 35187 with putty.

★Der Zimmeritbewurf kann mit verschiedenen, untenstehenden Detail-Up Parts Sets aufgebracht werden. Wenn Sie Item 35187 mit Spachtelmasse verwenden, beachten Sie Seite 9.

★Le revêtement Zimmerit peut être reproduit au moyen des sets de détails optionnels ci-dessous. Voir page 9 si on utilise la réf.35187 et du mastic de modélisme.

- 1/48 ドイツ重駆逐戦車エレファント コーティングシートセット (ITEM 12671)
- Zimmerit Coating Sheet for 1/48 Scale Elefant (Item 12671)

- 1/35 ドイツ戦車コーティングブレードセット (ITEM 35187)
- 1/35 Scale Zimmerit Coating Applicator (Item 35187)

## ASSEMBLY



- 組立説明図の中で塗装指示のない部品は車体色で塗装します。
- When no color is specified, paint parts with hull color.
- Wenn keine Farbe angegeben ist, Teile mit Rumpf-Farbe bemalen.
- Lorsqu'aucune teinte n'est spécifiée, peindre les pièces dans la couleur de la caisse.

《使わない部品》 / Not used. .... A7, A8×1, A18×1, A19  
 Nicht verwenden. / Non utilisées.

### 1 砲架の組み立て Gun mount Waffenhalterung Affût du canon

指示の部分を切り取ります。  
 Cut off.  
 Wegschneiden.  
 Découper.

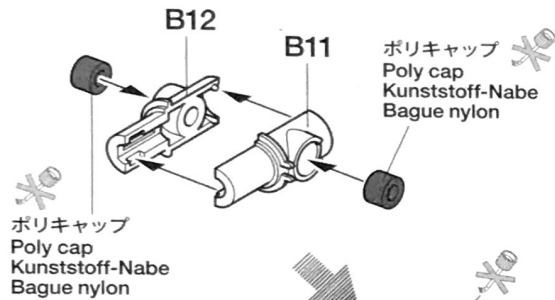

ポリキャップ  
 Poly cap  
 Kunststoff-Nabe  
 Bague nylon

このマークの部品は  
 接着しません。  
 Do not cement.  
 Nicht kleben.  
 Ne pas coller.

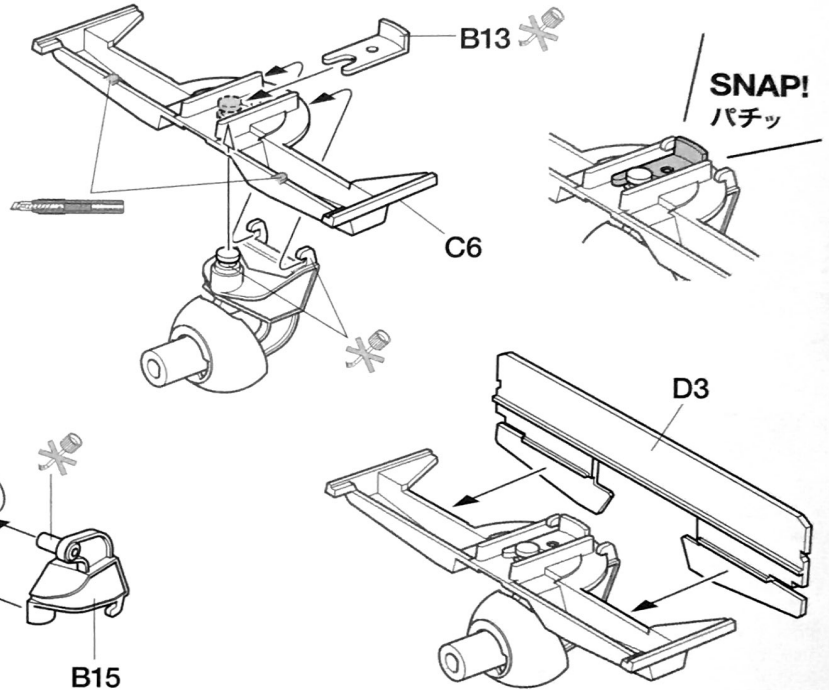

### 2 車体上部の組み立て 1 Upper hull 1 Wannen-Oberteil 1 Caisse supérieure 1

《戦闘室上部》  
 Fighting compartment roof  
 Kampfraum Dach  
 Toit du compartiment de combat

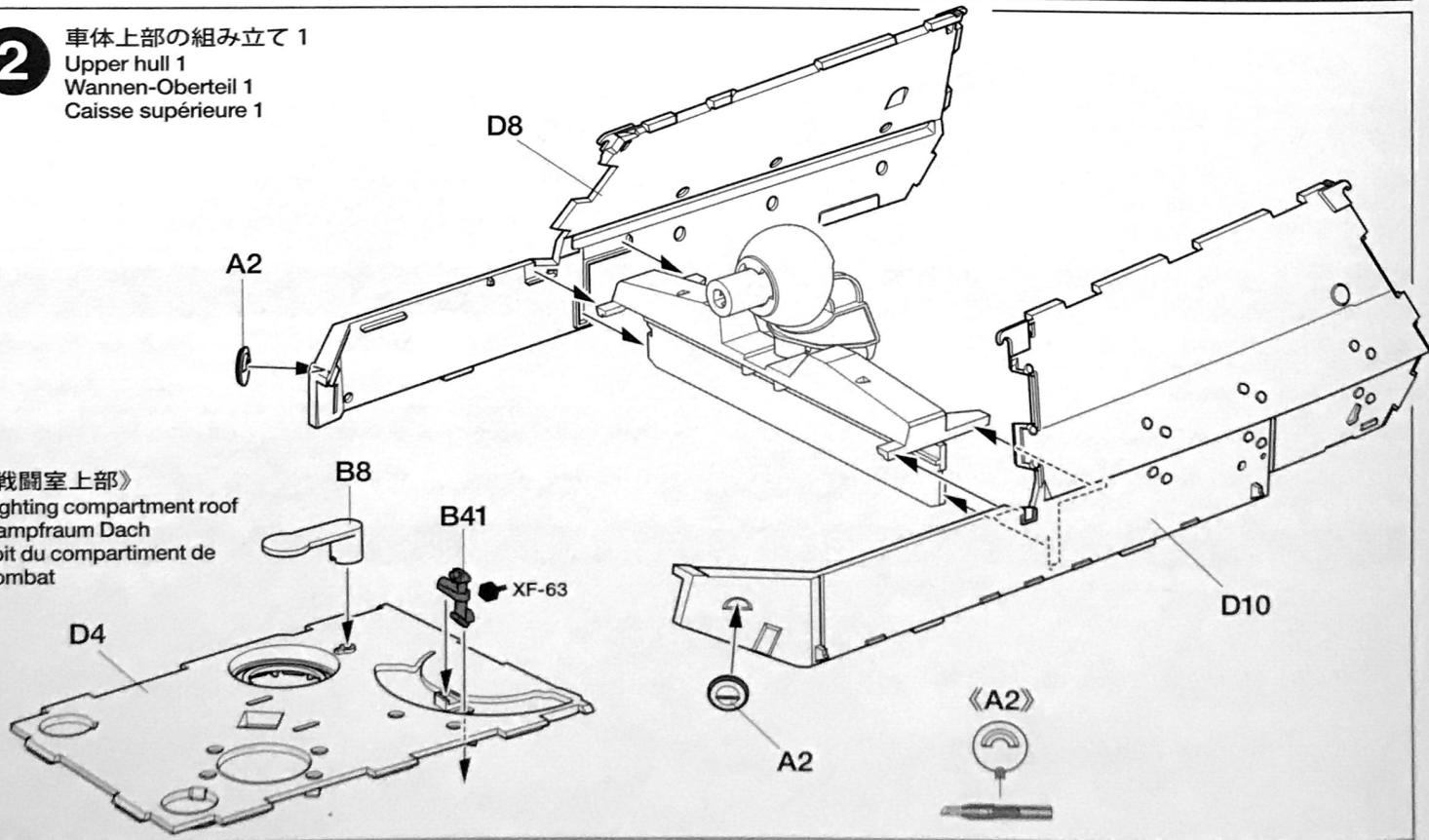



**3**

車体上部の組み立て 2  
 Upper hull 2  
 Wannen-Oberteil 2  
 Caisse supérieure 2

**注意!**  
NOTICE

★指示の番号、①、②の順で取り付けます。  
 ★Attach parts in numbered order ①, ②.  
 ★Die Teile in der nummerierten Reihenfolge ①, ② anbringen.  
 ★Fixer les pièces dans l'ordre des numéros ①, ②.

★少し広げて取り付けます。  
 ★Spread to attach.  
 ★Zur Anbringung auseinanderdrücken.  
 ★Ecarter pour attacher.

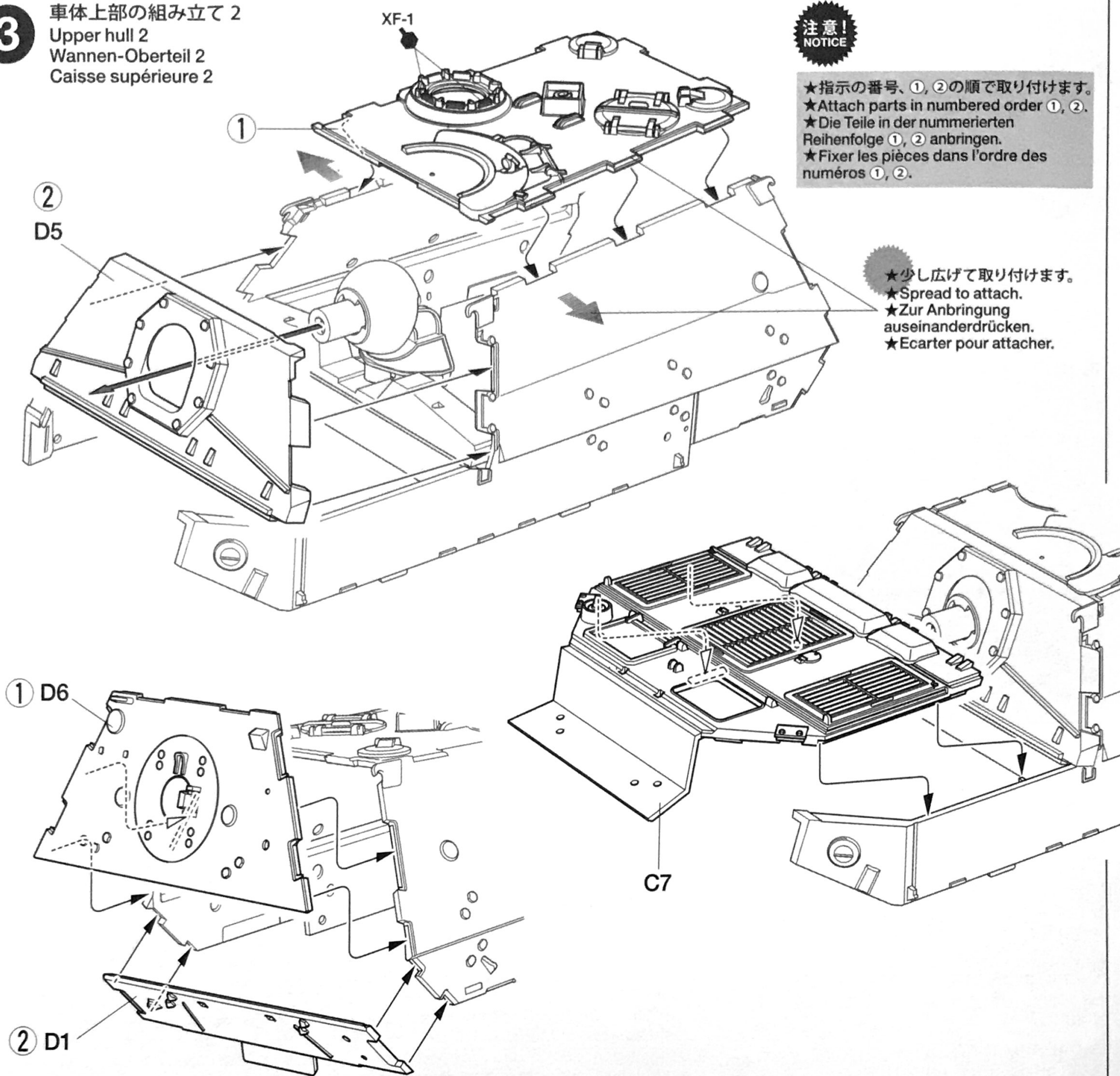
**4**

フェンダーの取り付け  
 Attaching fenders  
 Kotflügel-Einbau  
 Fixation des gardes-boue

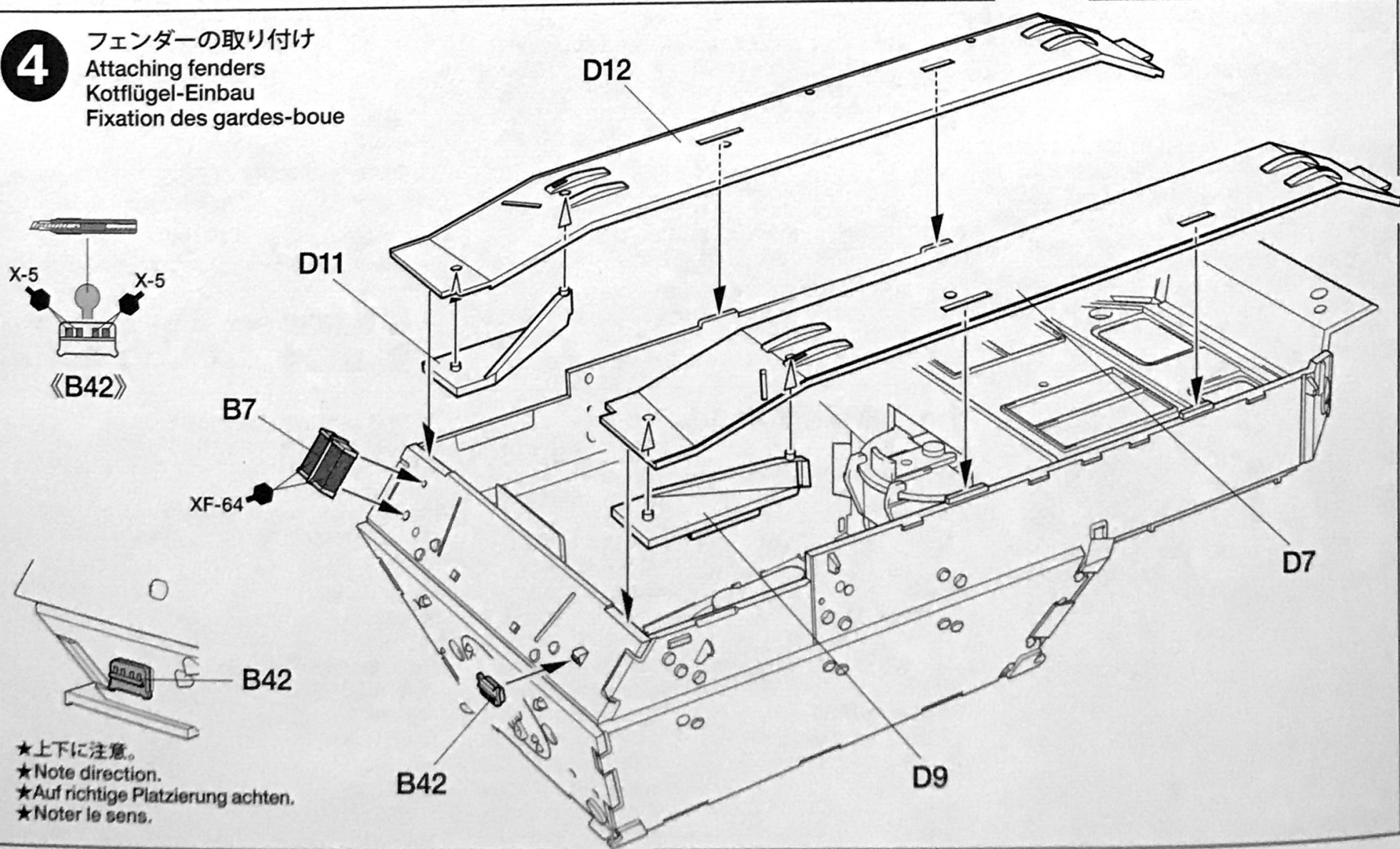

★上下に注意。  
 ★Note direction.  
 ★Auf richtige Platzierung achten.  
 ★Noter le sens.

**5** フロントフェンダーの取り付け  
 Attaching front fenders  
 Anbringen der vorderen Kotflügel  
 Fixation des garde-boue avant

**注意!**  
 NOTICE

★指示の番号、①、②の順で取り付けます。  
 ★Attach parts in numbered order ①, ②.  
 ★Die Teile in der nummerierten Reihenfolge ①, ② anbringen.  
 ★Fixer les pièces dans l'ordre des numéros ①, ②.

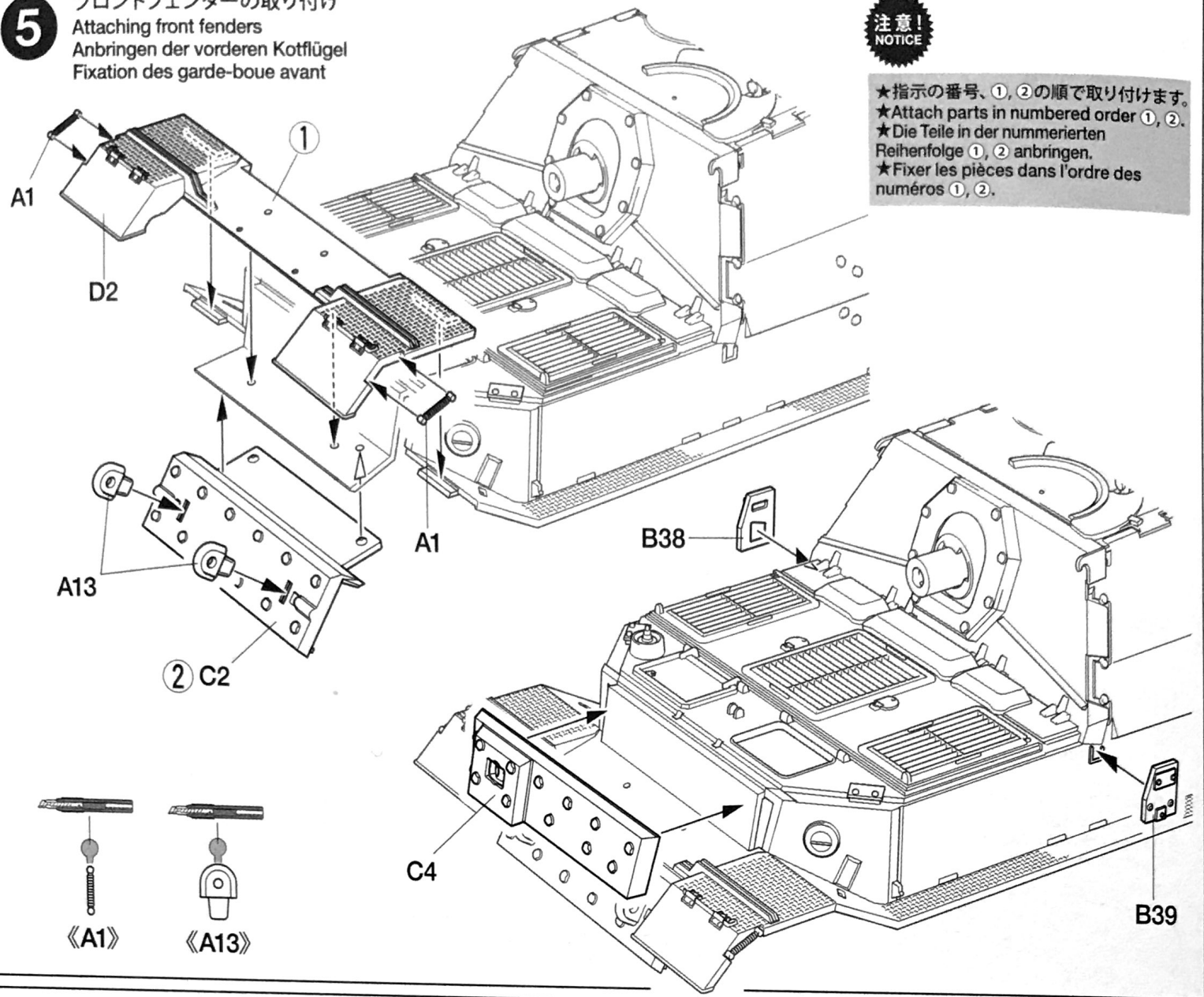

**6** 車体下部の組み立て  
 Lower hull  
 Wannen-Unterteil  
 Caisse inférieure

ウェイト  
 Weights  
 Gewichte  
 Lests

★カドを先にしっかり合わせます。  
 ★Insert this corner first.  
 ★Diese Ecke zuerst einsetzen.  
 ★Insérer en premier.

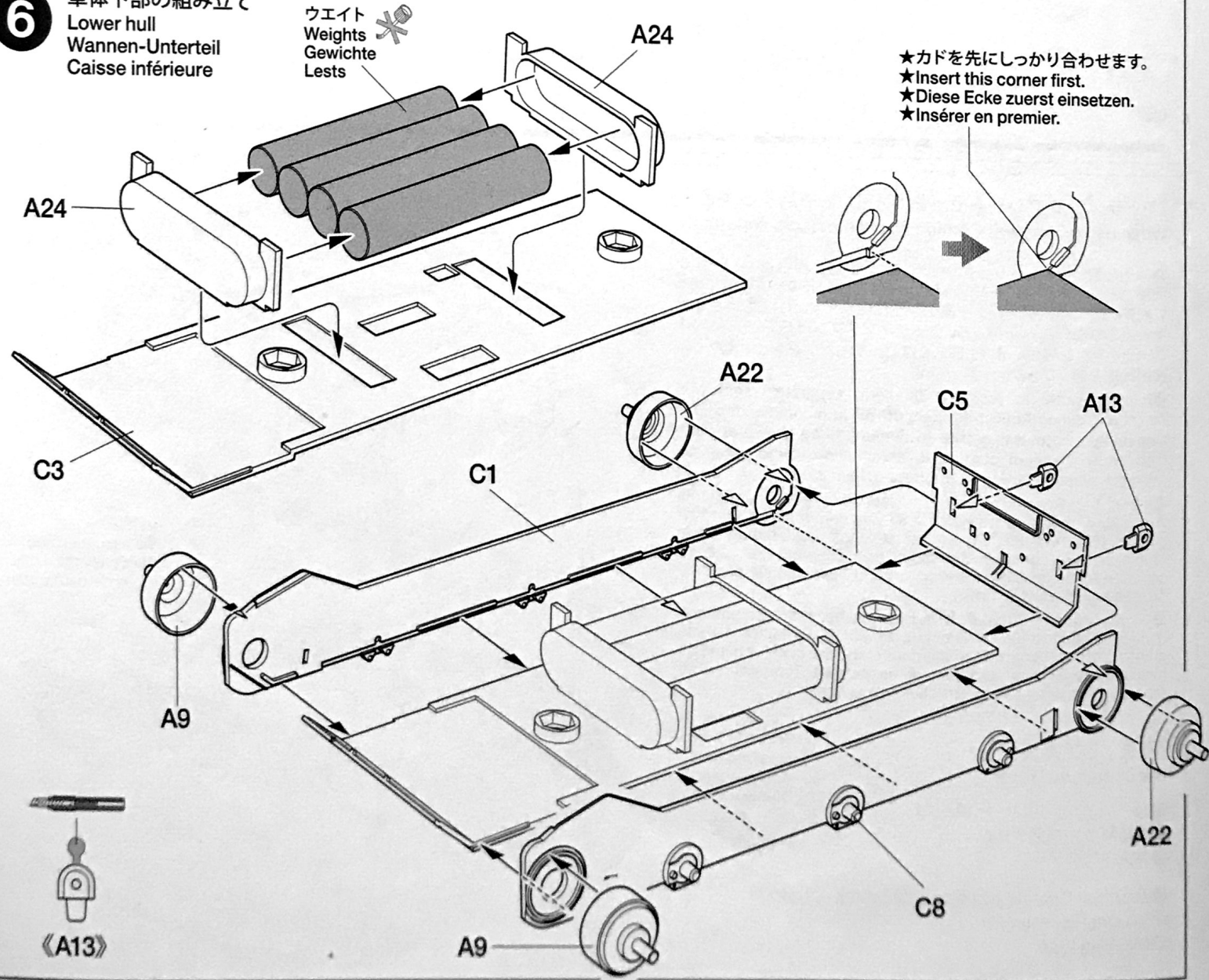



# 7

**A** 《ドライブsproケット》  
 Drive sprockets  
 Kettentreibräder  
 Barbotins  
 ★2個作ります。  
 ★Make 2.  
 ★2 Satz anfertigen.  
 ★Faire 2 jeux.

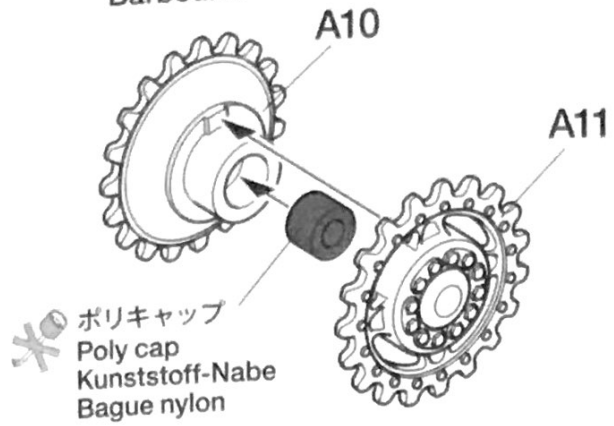

**B** 《誘導輪》  
 Idler wheels  
 Spannräder  
 Poulie-guides  
 ★2個作ります。  
 ★Make 2.  
 ★2 Satz anfertigen.  
 ★Faire 2 jeux.

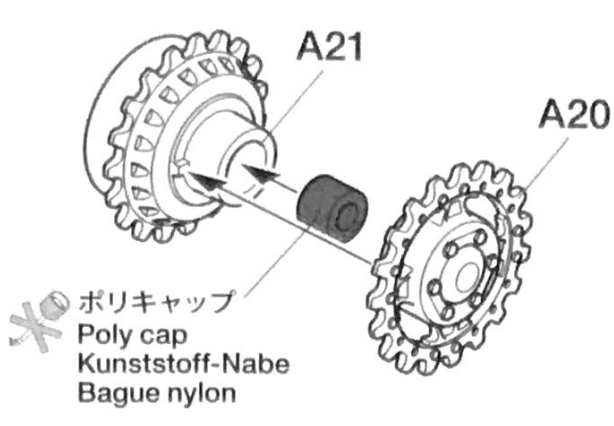

《ジャッキ》  
 Jack  
 Wagenheber  
 Cric

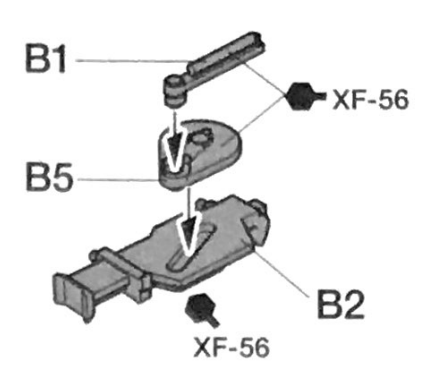

**C** 《ロードホイールA》  
 Road wheels A  
 Laufräder A  
 Roues de route A  
 ★6個作ります。  
 ★Make 6.  
 ★6 Satz anfertigen.  
 ★Faire 6 jeux.

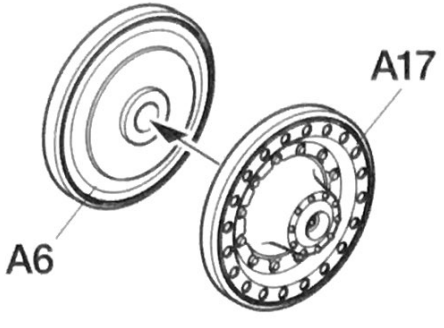

**D** 《ロードホイールB》  
 Road wheels B  
 Laufräder B  
 Roues de route B  
 ★6個作ります。  
 ★Make 6.  
 ★6 Satz anfertigen.  
 ★Faire 6 jeux.

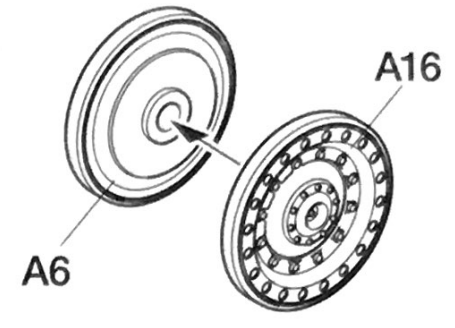

# 8

サスペンションの取り付け  
 Attaching suspension  
 Radaufhängung-Einbau  
 Fixation de la suspension

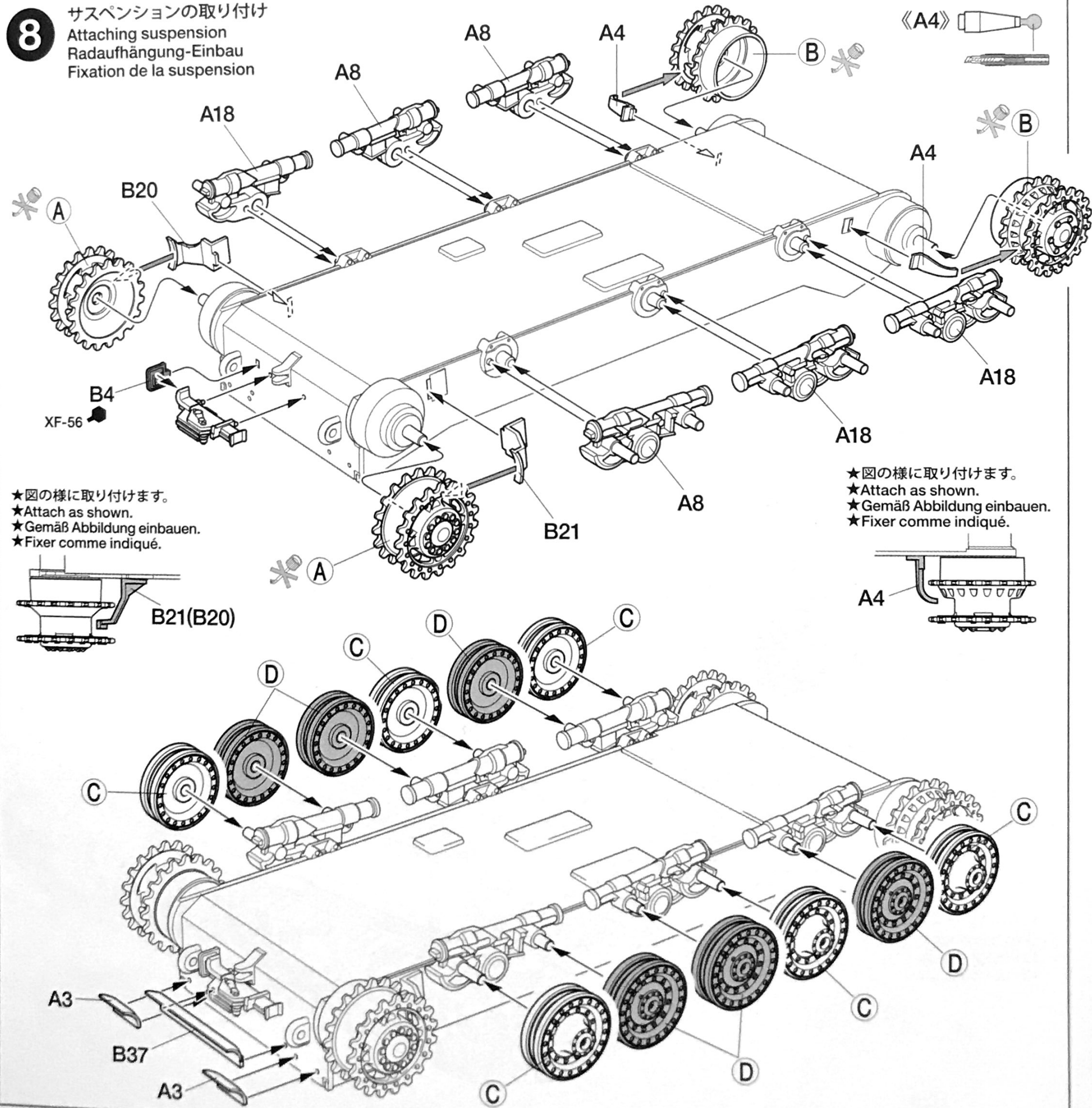

★図の様に取付けます。  
 ★Attach as shown.  
 ★Gemäß Abbildung einbauen.  
 ★Fixer comme indiqué.

★図の様に取付けます。  
 ★Attach as shown.  
 ★Gemäß Abbildung einbauen.  
 ★Fixer comme indiqué.



**9** 履帯の取り付け 1  
Attaching tracks 1  
Ketten-Einbau 1  
Mise en place des chenilles 1

★部品形状に注意。  
★Note shape of A26 and A29.  
★Die Form von A26 und A29 beachten.  
★Noter la forme de A26 et A29.

《A26》 《A29》

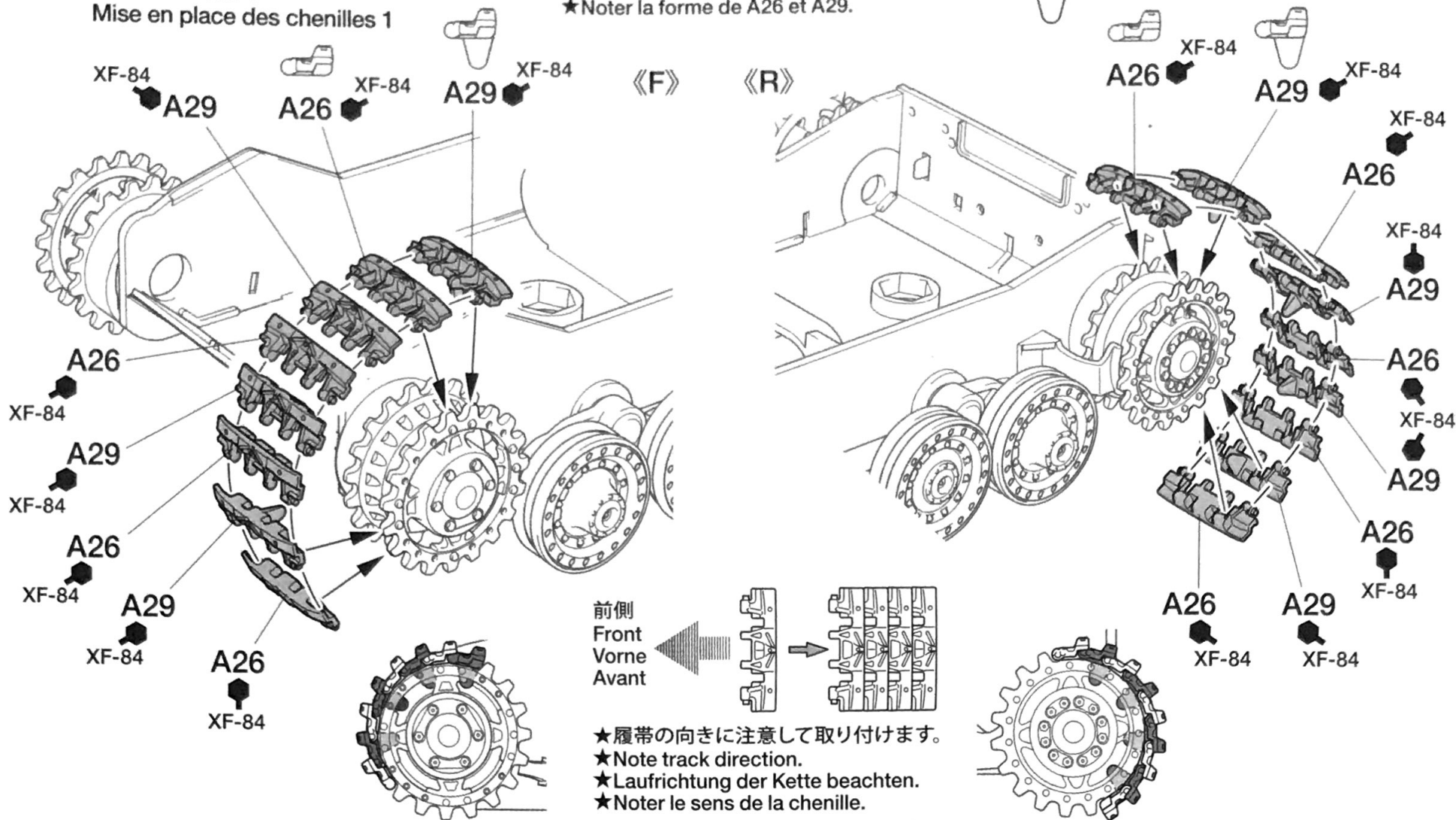

**10** 履帯の取り付け 2  
Attaching tracks 2  
Ketten-Einbau 2  
Mise en place des chenilles 2

**注意!**  
CAUTION

★指示の番号、①～⑧の順で取り付けます。  
★Attach parts in numbered order ①～⑧.  
★Die Teile in der nummerierten Reihenfolge ①～⑧ anbringen.  
★Fixer les pièces dans l'ordre des numéros ①～⑧.

★反対側も同様に取り付けてください。  
★Attach to other side in the same manner.  
★Auf der anderen Seite auf gleiche Weise anbringen.  
★Fixer à l'autre côté de la même manière.

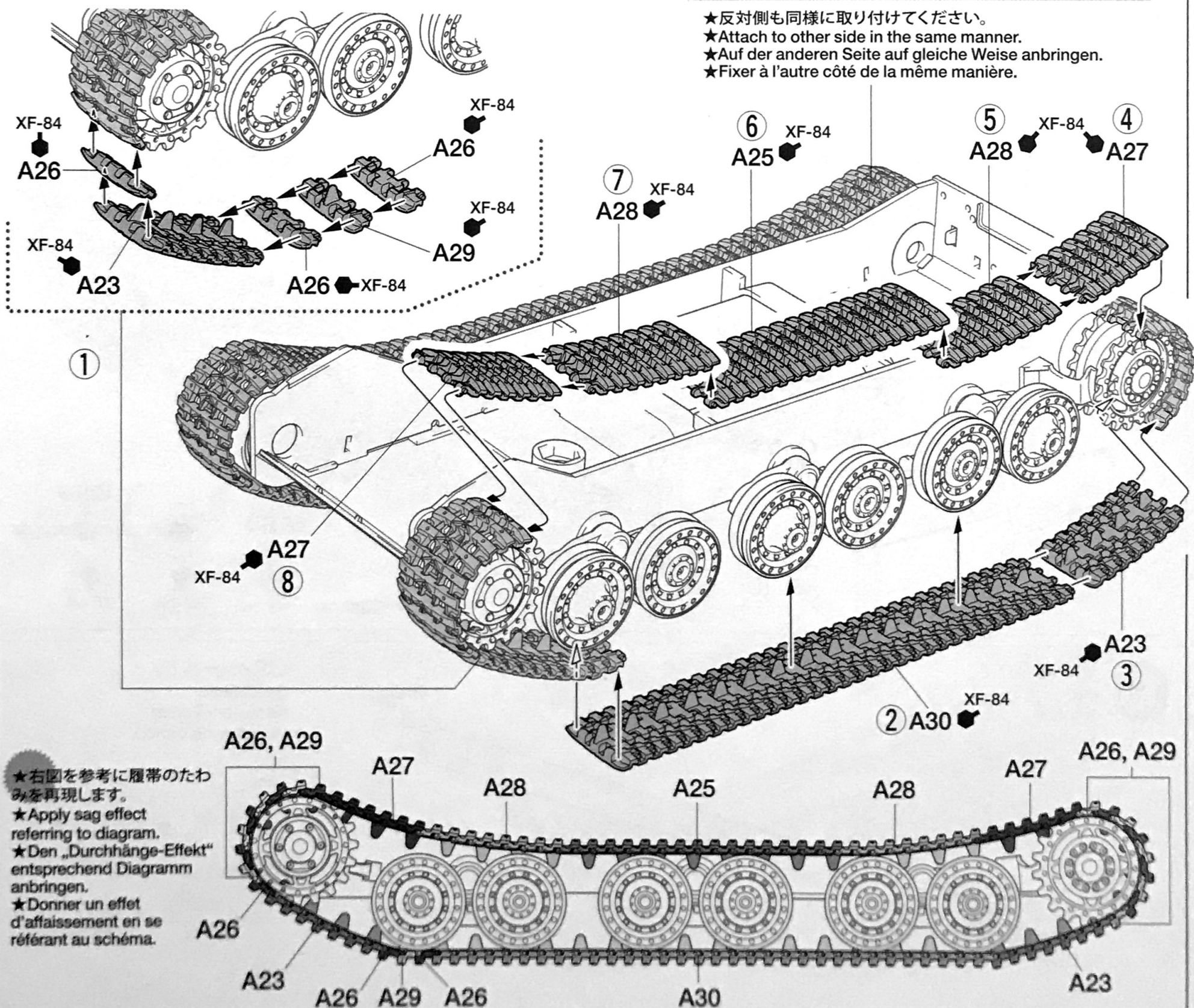



**11**

車体上部の取り付け  
 Attaching upper hull  
 Anbau des Wannen-Oberteils  
 Installation de la caisse supérieure

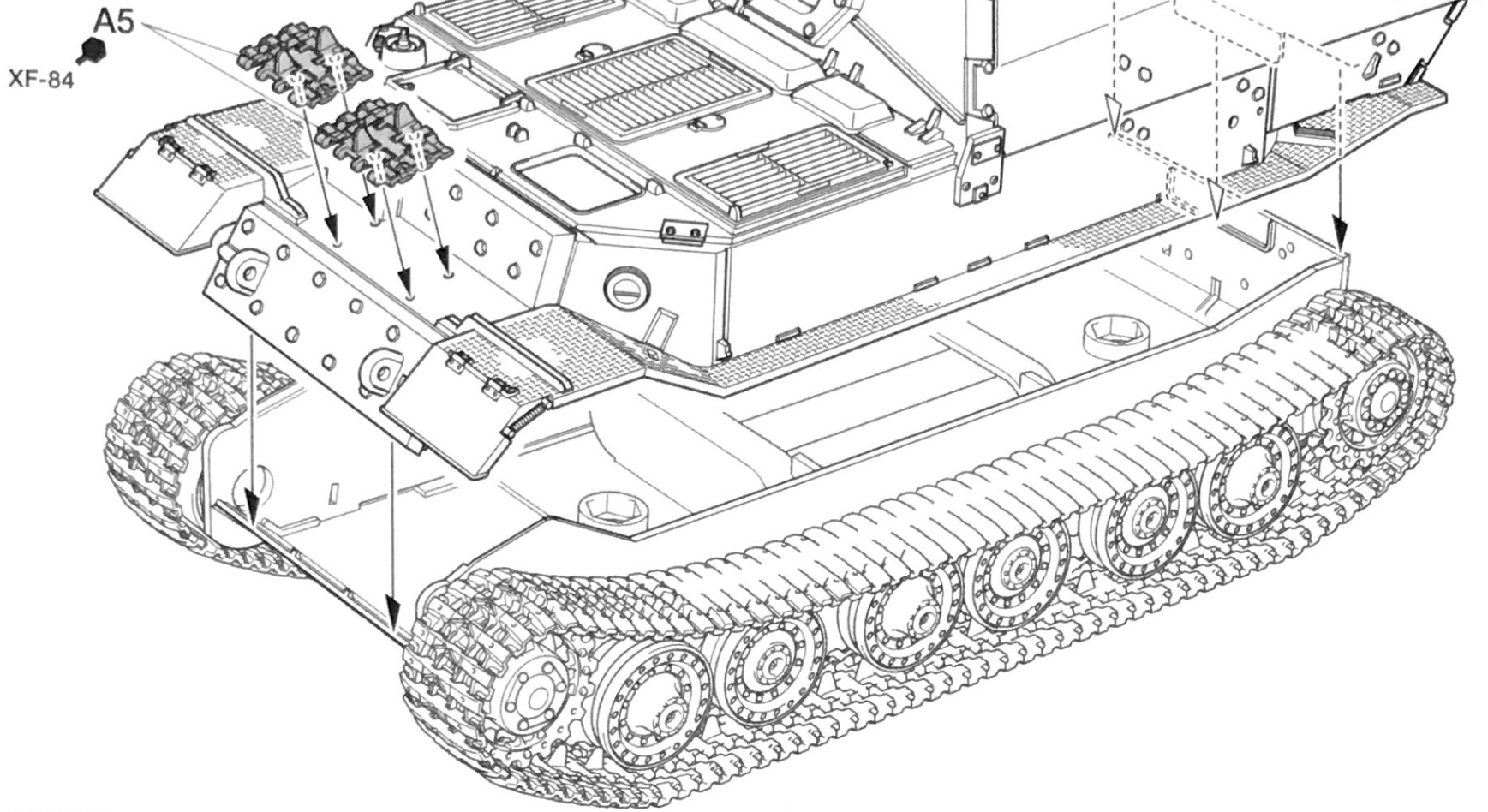
**12**

車体後部部品の取り付け  
 Attaching hull parts (rear)  
 Wannen-Einzelteile-Einbau (hinten)  
 Fixation des équipements de la caisse (arrière)

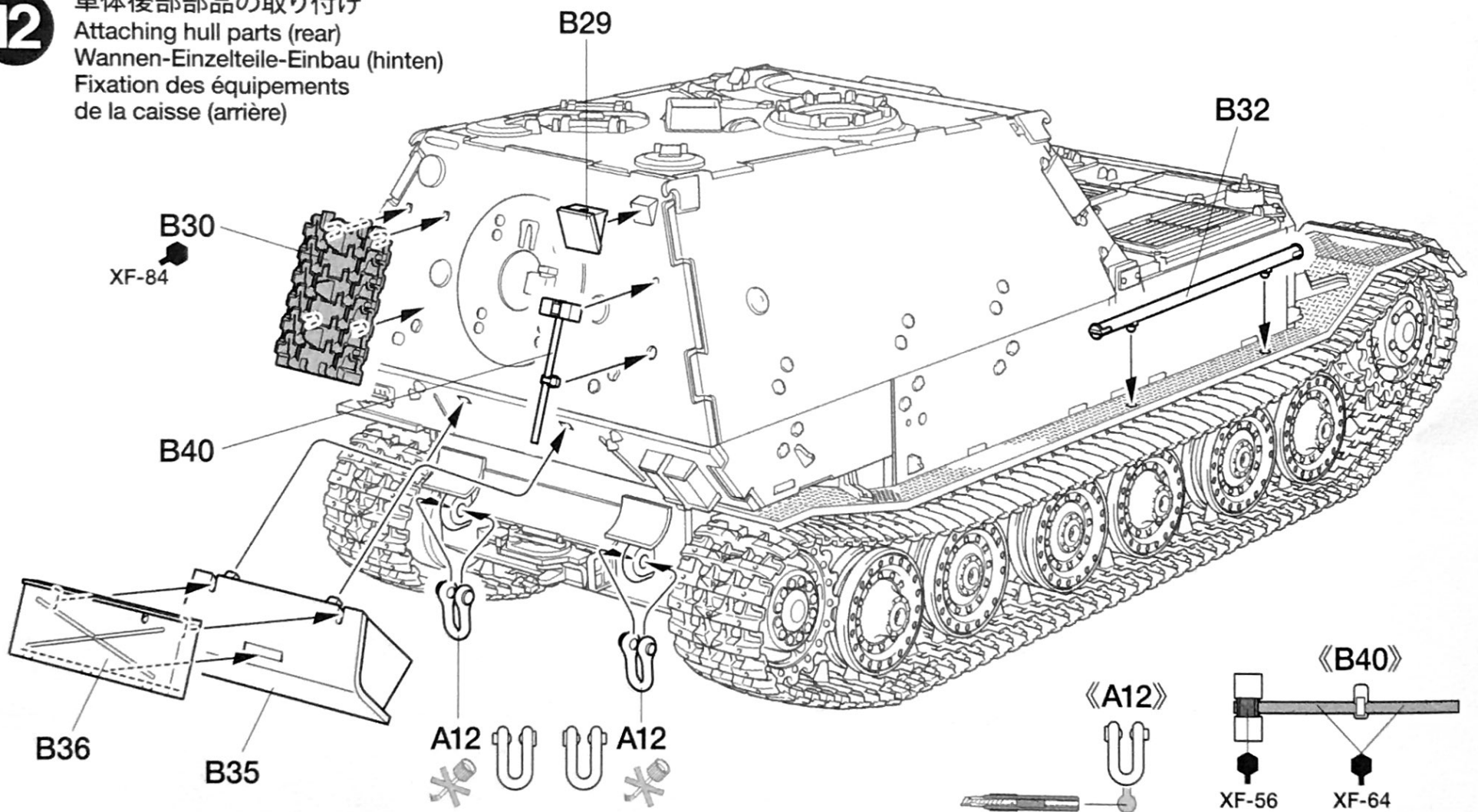
**13**

砲の組み立て  
 Gun  
 Kanone  
 Canon

《ガンシールド》  
 Gun shield  
 Kanonen-Schild  
 Bouclier de canon

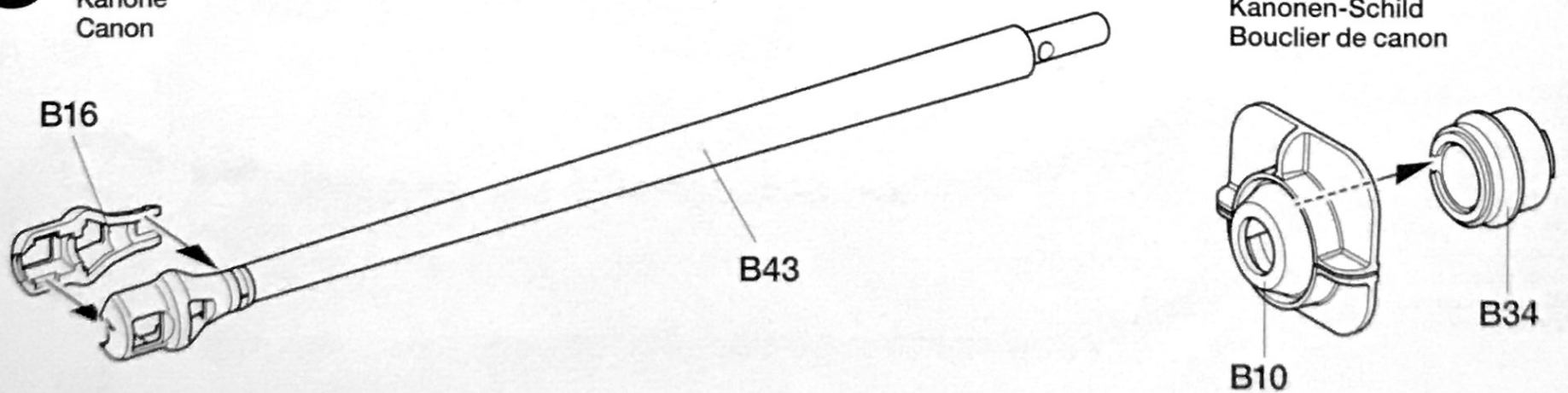

14

車体部品の組み立て  
Hull parts  
Wannen-Einzelteile  
Equipements de  
la caisse



★図のように取り  
付けます。  
★Attach as shown.  
★Gemäß Abbildung  
einbauen.  
★Fixer comme  
indiqué.

《閉状態》  
Closed  
Geschlossen  
Fermé

B24

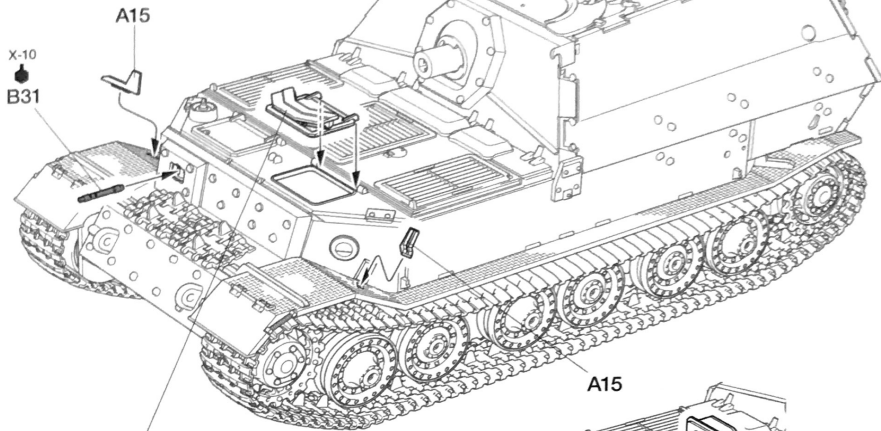

B28

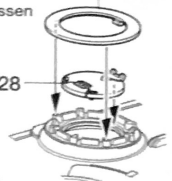

X-10  
B31

《ドライバースハッチ》  
Driver's hatch  
Fahrerluke  
Trappe du conducteur

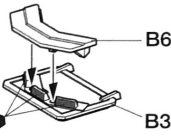

《開状態》  
Open  
Offen  
Ouvverte

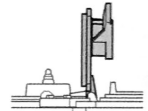
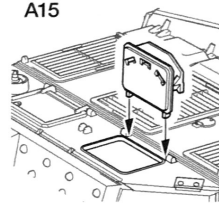

★図のように取り付けます。  
★Attach as shown.  
★Gemäß Abbildung  
einbauen.  
★Fixer comme  
indiqué.

15

砲の取り付け  
Attaching gun  
Befestigung der Kanone  
Fixation du canon

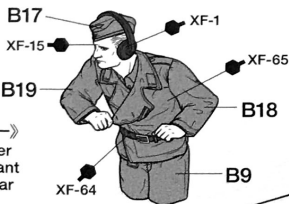

《コマンダー》  
Commander  
Kommandant  
Chef de char

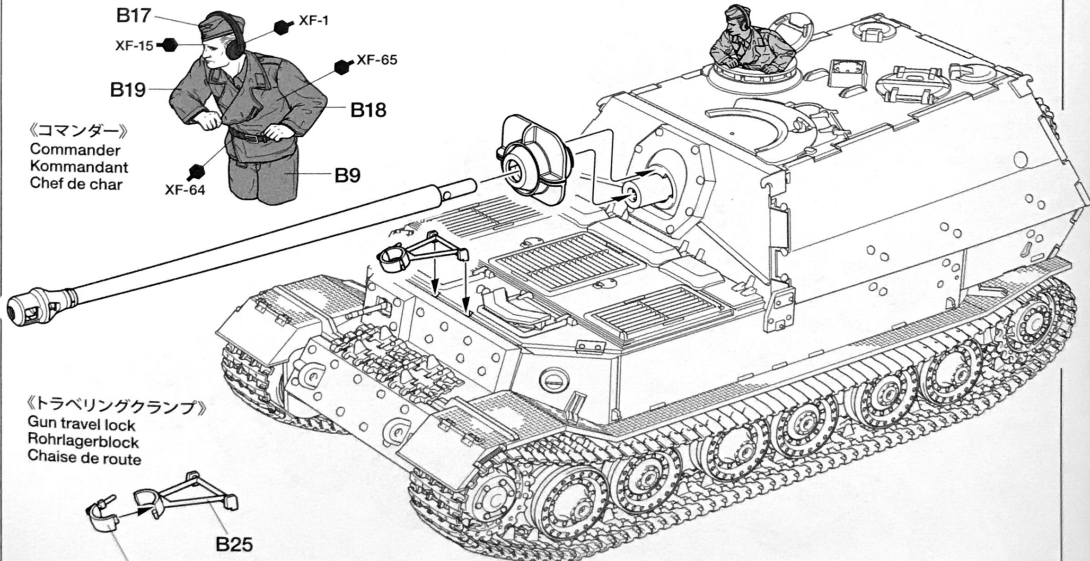

《トラベリングクランプ》  
Gun travel lock  
Rohrlagerblock  
Chaise de route

B26  
B25



16

ワイヤーロープの取り付け

Tow cables  
Zugseile  
Câbles de remorquage

- ★139mmに切った紐。
- ★String (139mm long)
- ★Faden (139mm lang)
- ★Ficelle (longueur 139mm)

XF-56

B23

XF-56

《R》

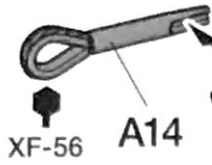

XF-56 A14

XF-56

《L》

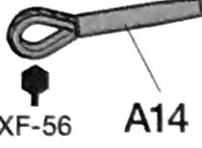

XF-56 A14

B22



A12

《A12》



- ★図の向きで取り付けます。
- ★Attach as shown.
- ★Gemäß Abbildung einbauen.
- ★Fixer comme indiqué.



A12

- ★反対側も同様に取り付けてください。
- ★Attach to other side in the same manner.
- ★Auf der anderen Seite auf gleiche Weise anbringen.
- ★Fixer à l'autre côté de la même manière.

- ★作ったワイヤーロープを図のように車体に取り付けてください。
- ★Attach tow cables as shown.
- ★Die Zugseile wie abgebildet anbringen.
- ★Fixer les câbles de remorquage comme montré.

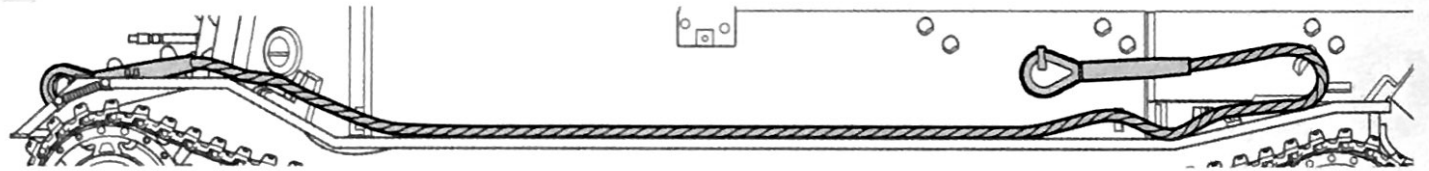
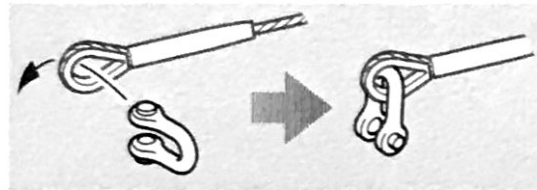

0mm

139mm

《コーティングブレードセット (別売) を使用する場合》  
When using Zimmerit Coating Applicator (sold separately)

●パテを使ってツィメリットコーティングを施す場合は1/35ドイツ戦車コーティングブレードセット (別売) を使います。境界線にそって別売のマスキングテープを図のように貼ります。別紙塗装図を参考にアミの部分にパテを塗り、コーティングブレードでツィメリットコーティングを再現します。詳しくはコーティングブレードセットの説明図をご覧ください。

●If using putty to recreate Zimmerit, separately sold 1/35 Zimmerit Coating Applicator (Item 35187) is recommended. Use separately sold masking tape to demarcate as shown at right, then apply Zimmerit coating to areas shown in diagram on separate sheet, following instructions in Item 35187.

●Wenn Sie Spachtelmasse zur Nachbildung des Zimmerits verwenden, empfehlen wir den 1:35 Zimmerit Spachtel (Item Nr 35187). Benutzen Sie separat erhältliches Abklebeband, wie rechts gezeigt, bringen Sie dann das Zimmerit auf die im separaten Plan gezeigten Stellen auf und beachten sie auch die Anweisungen auf Item 35187.

●Si on reproduit le Zimmerit à l'aide de mastic, il est recommandé d'utiliser l'applicateur de Zimmerit réf.35187. Délimiter comme montré à droite les parties concernées montrées sur le schéma du feuillet séparé, puis appliquer le revêtement Zimmerit en se reportant également aux instructions de la réf.35187.

《用意する工具》

Recommended tools

- コーティングブレード (0.5mm)
- タミヤ ポリエステルパテ
- マスキングテープ
- Zimmerit Coating Applicator (0.5mm)
- Tamiya Polyester Putty
- Masking tape

マスキングテープ  
Masking tape  
Abklebeband  
Bande cache

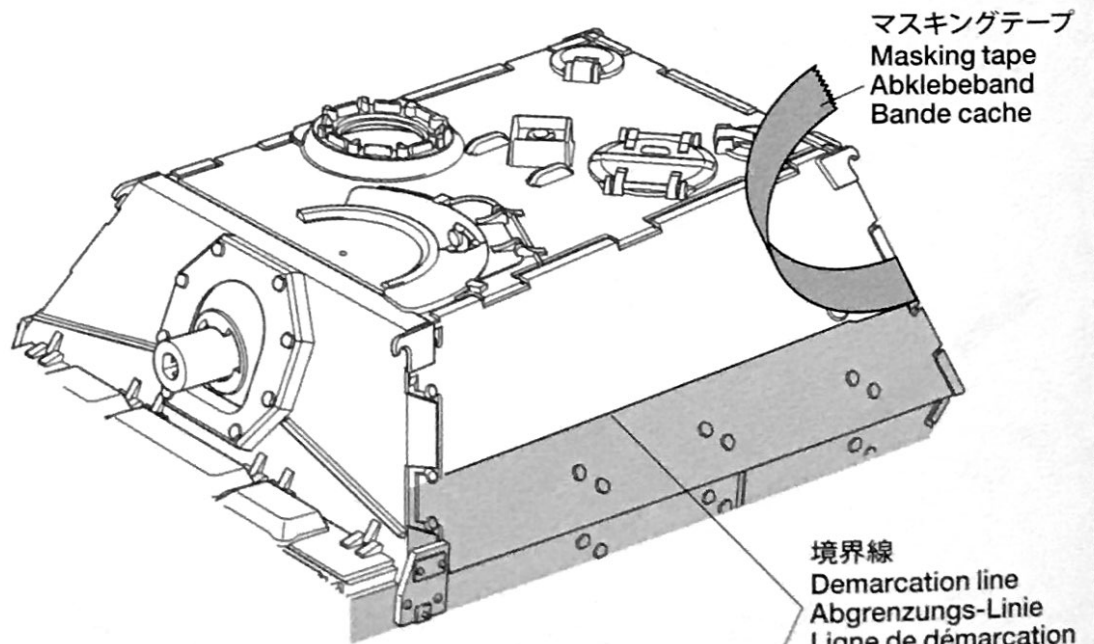

マスキングテープ  
Masking tape  
Abklebeband  
Bande cache

境界線  
Demarcation line  
Abgrenzungs-Linie  
Ligne de démarcation

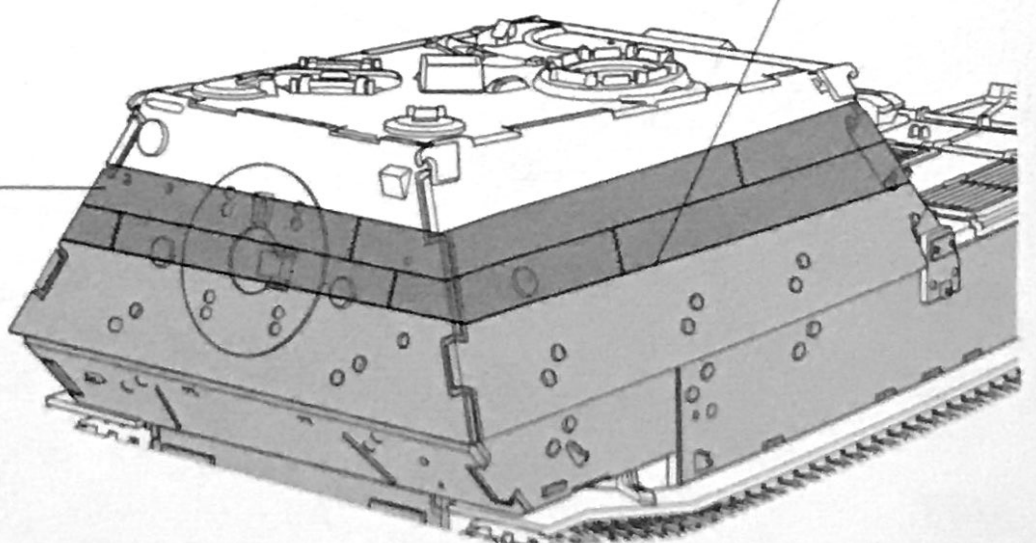

# GERMAN HEAVY TANK DESTROYER

# Elefant

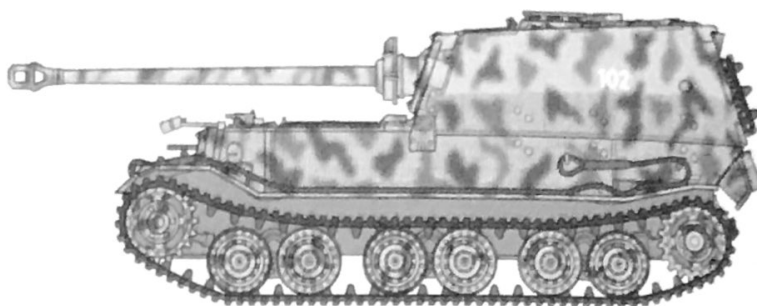

## PAINTING

### 《エレファントの塗装》

1944年1月頃から3月にかけてフェルディナントから改修されたエレファントは、工場出荷時にはすでにツィメリットコーティングが施され、その上にダークイエロー、レッドブラウン、ダークグリーンの3色迷彩で塗装されていました。また、車輻番号の書体や位置は部隊によって異なり、国籍マークや部隊マークが描かれていない車輻も見られました。装備品など細部の塗装は組立図中にタミヤカラー・エナメル塗料、アクリル塗料、スプレー塗料の色番号で指示してあります。迷彩パターンなどはパッケージのイラストも参考にしてください。

### Painting the Elefant

Elefants were delivered from the factory with a 3-tone camouflage of Dark Yellow, Dark Green, and Red Brown applied over their Zimmerit coatings. The font and position of the vehicle numbers differed according to their unit, and some Elefants also did not have national markings. Refer to the instruction manual and package illustration for painting the camouflage pattern and detailed parts.

### Bemalung des Elefant

Die Elefanten wurden ab Werk mit einem dreifarbigen Tarnanstrich mit Dunkelgelb, Dunkelgrün und Rotbraun über dem Zimmerit ausgeliefert. Die Art und Anbringung der Fahrzeugnummer unterschied sich je nach Einheit und einige Fahrzeuge

hatten keine Nationalitäts- und Einheitskennzeichen. Richten Sie sich bei der Bemalung der Tarnflecken und bei den Details nach dem Bild auf der Packung bzw nach der Bauanleitung.

### Guide de Peinture Elefant

Les Elefant sortaient d'usine avec un camouflage trois tons Jaune Foncé, Vert Foncé et Brun Rouge appliqué par-dessus le revêtement Zimmerit. Le style et la position des numéros de véhicule différaient selon les unités et certains engins ne portaient ni marques de nationalité ni d'unité. Se reporter à la notice d'assemblage et aux illustrations de la boîte pour peindre le camouflage et les détails.

## APPLYING DECALS

### 《スライドマークのはり方》

- ①はりたいマークをハサミで切り抜きます。
- ②マークをぬるま湯に10秒ほどひたしてからタオル等の布の上に置きます。
- ③台紙のはしを手で持ち、はるところにマークをスライドさせてモデルに移してください。
- ④指に少し水をつけてマークをぬらしながら、正しい位置にずらしします。
- ⑤やわらかな布でマークの内側の気泡を押し出しながら、押しつけるようにして水分をとります。

### DECAL APPLICATION

- ①Cut off decal from sheet.

- ②Dip the decal in tepid water for about 10 sec. and place on a clean cloth.

- ③Hold the backing sheet edge and slide decal onto the model.

- ④Move decal into position by wetting decal with finger.

- ⑤Press decal down gently with a soft cloth until excess water and air bubbles are gone.

### ANBRINGUNG DES ABZIEHBILDES

- ①Abziehbild vom Blatt ausschneiden.

- ②Das Abziehbild ungefähr 10 Sek. in lauwarmes Wasser tauchen, dann auf sauberen Stoff legen.

- ③Die Kante der Unterlage halten und das Abziehbild auf das Modell schieben.

- ④Das Abziehbild an die richtige Stelle schieben und dabei mit dem Finger das

Abziehbild naßmachen.

- ⑤Das Abziehbild leicht mit einem weichen Tuch andrücken, bis überschüssiges Wasser und Luftblasen entfernt sind.

### APPLICATION DES DECALCOMANIES

- ①Découpez la décalcomanie de sa feuille.

- ②Plongez la décalcomanie dans de l'eau tiède pendant 10 secondes environ et poser sur un linge propre.

- ③Retenez la feuille de protection par le côté et glissez la décalcomanie sur le modèle réduit.

- ④Placez la décalcomanie à l'endroit voulu en la mouillant avec un de vos doigts.

- ⑤Pressez doucement la décalcomanie avec un tissu doux jusqu'à ce que l'eau en excès et les bulles aient disparu.

## 部品請求について

For use in Japan only!

★部品をなくしたり、こわした方は、このステッカーがはられたカスタマーサービス取次店でご注文いただけます。また、当社カスタマーサービスに直接ご注文する場合は、右記の方法でご注文することができます。詳しくは当社カスタマーサービスまでお問い合わせください。



### ①《郵便振替のご利用法》

郵便局の払込用紙の通信欄に下のリストを参考にITEM番号、スケール、製品名、部品名、部品コード、数量を必ずご記入ください。振込人住所欄にはお電話番号もお書きいただき、口座番号・00810-9-1118、加入者名・(株)タミヤでお振込ください。

### ②《代金引換のご利用法》

パーツ代金に加えて代引き手数料(300円+税)をご負担いただければ、電話またはホームページより代金引換によるご注文をお受けいたします。

### ③《タミヤカードのご利用法》

タミヤカードをご利用の場合、代金はご指定金融機関の口座引き落としとなります。ご注文は電話またはホームページよりお受けいたします。

《住所》 〒422-8610 静岡県駿河区恩田原3-7  
株式会社タミヤ カスタマーサービス係

《お問い合わせ電話番号》

静岡 054-283-0003

東京 03-3899-3765 (静岡へ自動転送)

※電話番号をお確かめの上、おかけ間違いのないようお願いいたします。

《カスタマーサービスアドレス》

[http://tamiya.com/japan/customer/cs\\_top.htm](http://tamiya.com/japan/customer/cs_top.htm)



## ドイツ重駆逐戦車 エレファント

### ITEM 32589

★本体価格(税抜き)、送料は2016年12月現在のものです。諸事情により変更となる場合があります。

★ご購入に際しては、本体価格に消費税分を加えてご注文ください。(小数点以下を切り捨て)

部品名	本体価格	部品コード
A/パーツ(x1).....	660円 +税	10008859
B/パーツ.....	580円 +税	19000952
C/パーツ.....	580円 +税	19000953
D/パーツ.....	660円 +税	19000954
糸(50cm・黒鉄色).....	200円 +税	18020042
ウエイト(8x40mmシャフトx4).....	440円 +税	19403174
ポリキャップ(x10).....	200円 +税	19442022
マーク.....	300円 +税	19493232
説明図.....	320円 +税	11054914
解説文.....	300円 +税	11054915

## AFTER MARKET SERVICE CARD

When purchasing replacement parts, please take or send this form to your local Tamiya dealer so that the parts required can be correctly identified. Please note that specifications, availability and price are subject to change without notice.

Parts code	ITEM 32589
10008859.....	A Parts (x1)
19000952.....	B Parts
19000953.....	C Parts
19000954.....	D Parts
18020042.....	String (Dark Iron) (50cm)
19403174.....	Weight (8x40mm Shaft x4)
19442022.....	Poly Cap (x10)
19493232.....	Decals
11054914.....	Instructions
11054915.....	Cover Story Leaflet

# 1/48

## MM

Military Miniature

[www.tamiya.com](http://www.tamiya.com)



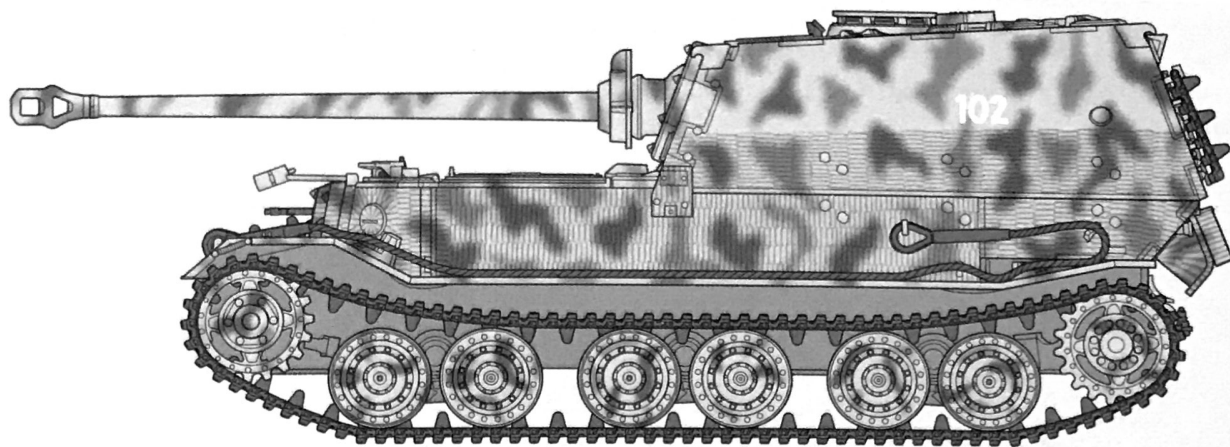

# GERMAN HEAVY TANK DESTROYER Elefant



## ドイツ重駆逐戦車 エレファント

1942年の出現当時、無敵の重戦車として連合軍将兵を震え上がらせたドイツのVI号戦車タイガーI型。その開発はヘンシェル社とボルシェ社の競作で行われ、伝統的な技法を用いたヘンシェル社のVK4501(H)に対して、ボルシェ社のVK4501(P)は独創的な発想による設計でした。その最たるものは、エンジン発電によるモーター駆動という独創的な走行装置。また、懸架装置には車体内部の容積を節約して車高を低くすることができ、故障時の交換が容易な縦置きトーションバーを装備していました。結局、VI号戦車として採用されたのはVK4501(H)でしたが、VK4501(P)はその開発も終わらないうちから、100輛分の資材の手配が行われていたのです。1942年9月、ヒトラーはこの車体を流用した重駆逐戦車の開発を命じました。主砲に選ばれたのは、タイガーIと同じ8.8cmながら71口径と長砲身で強力な装甲貫徹力を誇るPaK43対戦車砲。車体は完全に再設計となり、エンジンは中央に移され、車体後部には巨大な箱型の戦

The design competition for what would eventually result in the Tiger I in 1942 was between Henschel and Porsche, which created the VK4501 (H) and VK4501 (P) prototypes respectively. While the former was a conventional design, the latter incorporated radical features including a gasoline-electric hybrid powertrain. Its use of longitudinal torsion bars conserved structural space, allowing a lower profile and easing repair procedures. Although the VK4501 (H) would eventually be chosen over its rival, Porsche had readied 100 examples of the VK4501 (P) design in anticipation for mass production; Hitler ordered them turned into heavy tank destroyers in September 1942. This tank destroyer was armed with an 8.8cm PaK 43 L/71 gun housed in a large box-shaped superstructure with front

Der Wettbewerb, der wohl letztlich zum Tiger I führte, lief zwischen Henschel und Porsche, welche die Prototypen VK4501 (H) bzw. VK4501 (P) vorstellten. Während der erstere eine konventionelle Entwicklung darstellte, bot der zweite radikale Neuentwicklungen, wie z.B. einen Hybridantrieb aus einem Benzinmotor mit einem Elektromotor. Die Nutzung von längs liegenden Drehstäben sparte Platz in der Wanne und erlaubte eine niedrigere Silhouette und sehr viel einfachere Reparaturen. Obwohl der Rivale VK4501 (H) im Wettbewerb vorgezogen wurde, hatte Porsche bereits zuvor 100 Fahrzeuge zur Massenproduktion vorbereitet. Hitler befahl, sie im September 1942 zu schweren Panzerjägern umzubauen. Diese waren bestückt mit der 8,8cm Kanone PaK43 L/71 in einem großen kastenförmigen Aufbau mit einer Frontpanzerung von 200mm. Zusätzlich wurde die Panzerung der Wannenfront von 100mm mit

De l'appel d'offre auquel Henschel et Porsche répondirent - et dont résulta le Tiger I, furent développés respectivement les prototypes VK4501 (H) et VK4501 (P). Si le premier avait une configuration conventionnelle, le second était plus novateur, avec en particulier une propulsion hybride essence-électrique. L'utilisation de barres de torsion longitudinales préservait l'espace intérieur, abaissait la silhouette du char et facilitait les réparations. Bien que le VK4501 (H) soit préféré à son rival, Porsche avait déjà préparé la production de 100 exemplaires de série et Hitler ordonna de les transformer en chasseurs de chars en septembre 1942. Cet engin était armé d'un canon PaK 43 L/71 de 88mm logé dans une casemate parallélépipédique. Le blindage frontal de cette structure était épais de

闘室が設けられました。装甲も強力で戦闘室の前面は200mm、車体前部は100mmの装甲板の上にさらに100mmの増加装甲板がボルト止めされました。この重駆逐戦車は、開発したボルシェ博士の名前から「フェルディナント」と命名。改造は1943年1月に開始され、5月までに90輛が完成しました。フェルディナントは同年7月のソ連軍との大激戦、クルスクの戦いで初めて実戦投入され、T34などのソ連戦車をその射程外から次々に撃破。また、ソ連軍のあらゆる火砲を寄せ付けませんでした。その後、戦訓により車載機銃やキューポラを追加し、走破性を高めた履帯を装着するなど様々な改修が加えられ、1944年2月には正式名称もエレファントに変更されました。熟練の乗員や整備員にも恵まれたエレファントは、イタリア戦線や東部戦線での防衛戦をはじめ、1945年4月のベルリン攻防戦にも出動。その攻撃力と防御力を存分に発揮し、大戦終結間際まで連合軍にとって大きな脅威となったのです。

armor 200mm thick while the hull front's 100mm armor was augmented by an additional 100mm of bolt-on armor. Designated Ferdinand in honor of its designer, Dr. Ferdinand Porsche, production began in January 1943 and 90 examples were built by May. Effective against Soviet forces in the Battle of Kursk that July, nevertheless after their withdrawal from fighting the Ferdinand received an overhaul, including the addition of a machine gun, a commander's cupola and new tracks. These modifications coincided with an order from Hitler to have the vehicles redesignated with the name Elefant in February 1944. Elefants and their experienced crews saw front line action in Italy and on the Eastern Front, and were even thrown in to the defense of Berlin in 1945.

einer Zusatzpanzerung von 100mm verstärkt. Mit dem Namen Ferdinand zu Ehren von Dr. Ferdinand Porsche versehen begann die Produktion im Januar 1943 und 90 Panzer waren im Mai fertig. Obgleich erfolgreich im Kampf gegen die rote Armee bei der Schlacht um Kursk im Juli wurden sie zu einer Überholung und einem weiteren Umbau zurückgezogen. Es wurden neben anderen Details ein Maschinengewehr für den Funker, eine Kommandantenkuppel und neue Ketten eingebaut. Diese Arbeiten verliefen zeitgleich mit der Weisung Hitlers, das Fahrzeug im Februar 1944 auf den Namen Elefant unbenennen. Die Elefanten mit ihren erfahrenen Besatzungen kamen dann zum Einsatz in Italien und an der Ostfront und kamen schließlich zum Einsatz bei der Verteidigung Berlins im Jahr 1945.

200mm tandis que le blindage de caisse de 100mm était complété par des plaques boulonnées de 100mm d'épaisseur. Baptisé "Ferdinand" en l'honneur de son concepteur, le Dr. Ferdinand Porsche, cet engin fut produit à 90 exemplaires entre janvier et mai 1943. Engagés en juillet contre les forces soviétiques durant la Bataille de Koursk, les Ferdinand survivants furent retirés du front puis réparés et modifiés, avec l'ajout d'une mitrailleuse, d'une coupole chef et de nouvelles chenilles. Ces modifications coïncidaient avec l'ordre d'Hitler de rebaptiser l'engin "Elefant". Les Elefant et leurs équipages combattirent en Italie et sur le Front Est et participèrent même à la défense de Berlin en 1945.

# MARKING & PAINTING

《第653重戦車駆逐大隊 第1中隊所属車輛 102号車》イタリア戦線 1944年5月  
 No.102, 1st Company, 653rd Heavy Anti-Tank Battalion, Italy, May 1944

- 指示の番号のスライドマークを貼ります。
- Number of decal to apply.
- Nummer des Abziehbildes, das anzubringen ist.
- Numéro de la décalcomanie à utiliser.

