

# Panzerkampf (Sd.Kfz.141/2)

\*ACCURATELY REPRODUCED GUN BARREL WITH SPIRAL RIFLING  
\*PHOTO-ETCHED PARTS DEPICT ENGINE INTAKES AND EXHAUST GRILLES  
\*INCLUDES TWO TYPES OF COMMANDER FIGURES  
AND FOUR TYPES OF DECALS

# wagen III Ausf.N

1/35 MILITARY MINIATURE SERIES NO.290



TAMIYA

1/35 ミリタリーミニチュアシリーズNO.290

ドイツIII号戦車N型



In the early stages of WWII, the Pz.Kpfw.III was the mainstay of Germany's armored divisions and played an important role in the army's successful Blitzkrieg tactics. However, the tank's armament and armor inadequacies were exposed when it faced T-34 and KV-1 tanks during the invasion of the Soviet Union. Hull size constraints prevented the Pz.Kpfw.III from mounting a gun much larger than the long-barreled 50mm gun, limiting the Pz.Kpfw.III's efficacy as a main battle tank. At the same time, Pz.Kpfw.IV tanks and Sturmgeschütz III assault guns were being upgraded to the more powerful long-barreled 75mm gun in order to deal with the Soviet tank threat. The decision was then made to mount the discarded short-barreled 75mm guns on the Pz.Kpfw.IIIs and turn them into much-needed infantry support tanks, war.

Im frühen Stadium des Zweiten Weltkriegs bildete der Pz.kpfw.III das Rückgrat von Deutschlands Panzertruppen und spielte bei der erfolgreichen Blitzkrieg-Taktik des Heeres eine wichtige Rolle. Beim Einmarsch in die Sowjetunion kamen jedoch die Unzulänglichkeiten dieses Panzers in Bewaffnung und Panzerung zum Vorschein, als sie T-34 und KV-1 Panzern gegenüberstanden. Einschränkungen durch die Rumpfgröße verhinderten den Einbau einer größeren Kanone als der 50mm Langrohrkanone in den Pz.Kpfw.III, was seine Durchschlagskraft als Haupt-Kampfpanzer begrenzte. Zu dieser Zeit wurden der Pz.Kpfw.IV und das Sturmgeschütz III auf die stärkere 75mm Langrohrkanone hochgerüstet, um mit der Bedrohung durch die Sowjetpanzer fertig zu werden. Es wurde die Entscheidung getroffen, die ausrangierten kurzläufigen 75mm Kanonen auf die Pz.Kpfw.III zu montieren und diese in dringend gebrauchte Panzer zur Infanterie-

Au début de la 2<sup>ème</sup> G.M., le Pz.Kpfw.III équipait la majorité des divisions blindées allemandes et il participa activement aux succès de la Blitzkrieg. Cependant, la faiblesse de son armement et de son blindage apparurent une fois opposé au T-34 et KV-1 lors de l'invasion de l'Union Soviétique. L'attaille réduite de la caisse empêchait l'installation d'un canon plus puissant que le 50mm à tube long, limitant l'efficacité du Pz.Kpfw.III en tant que char de bataille. Au même moment, les Pz.Kpfw.IV et canons d'assaut Sturmgeschütz III étaient rééquipés avec un canon de 75mm plus puissant pour contrer les blindés soviétiques. La décision fut prise de monter les anciens canons de 75mm rendus disponibles sur les Pz.Kpfw.III et d'utiliser ces derniers comme chars de soutien d'infanterie, le rôle de char

第二次大戦中盤、前線で問題となっていた火力支援車輛の不足に対処するため、III号戦車の主砲を初期のIV号戦車やIII号突撃砲と同じ短砲身24口径7.5cm砲に換装したのがN型です。大戦初頭の電撃戦でドイツ戦車部隊の中核として勝利に貢献したIII号戦車ででしたが、1941年6月に独ソ戦が勃発すると、T34やKV.1など予想外の強敵に遭遇。火力と防御力の双方で大幅な強化が求められました。特に主砲は長砲身60口径5cm戦車砲の搭載が決定されたものの、車体サイズの制約からそれ以上の武装強化は難しかったのです。一方、当初は火力支援用の短砲身7.5cm戦車砲を主砲としていたIV号戦車は、1942年からは貫徹力が強化された長砲身7.5cm砲に換装、III号戦車にかわり実質的なドイツ軍主力戦車の地位に就きました。また、同様に歩兵支援を主任務としていたIII号突撃砲も長砲身に変更されたため、前線部隊では新たな支援戦車開発への要望が高まりました。その打開策として、主力戦車としてはすでに性能

0108 ©2008 TAMIYA

with the Pz.Kpfw.III's role as medium tank being assumed by Pz.Kpfw.IV and Panther tanks. The Pz.Kpfw.III Ausf.N went into service in late 1942, and would be the final mass production type Pz.Kpfw.III. Beginning in spring 1943, 5mm hull and turret armor skirts were added for extra protection against Soviet anti-tank rifles. A total of 663 Pz.Kpfw.III Ausf.J, L, and M tank chassis were modified into the Ausf.N standard from June 1942 to August 1943, with 37 more being built from older Pz.Kpfw.IIIs by 1944. They served as infantry fire support tanks and were also assigned to independent Panzer Battalions as protection for the heavy Tiger tanks. Easy to operate and reliable, they carried out their duties on all fronts until the end of the

Unterstützung umzuwandeln, da die Rolle des Pz.Kpfw.III als Mittlerer Panzer von Pz.Kpfw.IV und Panther-Panzern übernommen wurde. Der Pz.Kpfw.III wurde Ende 1942 in Dienst gestellt und sollte die letzte größere Serienproduktion des Pz.Kpfw.III werden. Mit Anfang Frühling 1943 wurden 5mm gepanzerte Schürzen an Rumpf und Turm als zusätzlicher Schutz gegen Sowjetische Panzerabwehr-Gewehrgranaten angebracht. Insgesamt wurden zwischen Juni 1942 und August 1943 663 Pz.Kpfw.III Ausf.J, L und M Panzerfahrgerüste auf den Standard Ausf.N umgerüstet, wobei 1944 noch weitere 37 aus älteren Pz.Kpfw.III gebaut wurden. Sie dienten als Feuerschutz-Panzer für die Infanterie, wurden aber auch eigenständigen Panzer-Bataillonen als Schutz für die Schweren Tiger Panzer zugeteilt. Einfach in der Bedienung und zuverlässig erfüllten sie an allen Fronten bis zum Ende des Krieges ihre Aufgaben.

de bataille moyen étant repris par les Pz.Kpfw.IV et les Panther. Le Pz.Kpfw.III Ausf.N qui entra en service fin 1942 fut la dernière variante produite en grande série du Pz.Kpfw.III. A partir du printemps 1943, des plaques blindées de 5mm furent ajoutées sur la caisse et la tourelle pour la protection contre les tirs des fusils anti-chars russes. Un total de 663 Pz.Kpfw.III Ausf.J, L et M fut converti au standard Ausf.N entre juin 1942 et août 1943, 37 autres étant produits en 1944 à partir de Pz.Kpfw.III plus anciens. Ils servirent de soutien d'infanterie et furent également assignés à des Bataillons de Panzers indépendants chargés de la protection des chars lourds Tiger. Facile à mettre en œuvre et fiable, ils opérèrent sur tous les fronts jusqu'à la fin de la guerre.

の上限に達していたIII号戦車に、この短砲身7.5cm砲を搭載して支援戦車とするプランが提出され、N型(Sd.Kfz.141/2)として採用されたのです。III号戦車の最終タイプとなったN型の生産は既存のJ、L、M型の車体や砲塔を流用して行われ、1942年6月から43年8月までに663輛が完成。その後も1944年までに、整備や修理のために後送されてきたIII号戦車37輛がN型に改修されています。なお、携行弾薬数はL型ベースの車輛で56発、M型ベースで64発でした。前線へは1942年夏から姿を現し、高性能榴弾による敵陣地への近接支援砲撃はもちろん、成形炸薬弾を用いた対戦車戦でも威力を発揮。新編成された独立重戦車大隊にも配備され、新型重戦車タイガーIの定数不足を補いました。また、史上最大の戦車戦といわれる1943年夏のクルスク戦にも150輛余りが出撃するなど、III号戦車N型は、運用しやすく信頼性に優れた支援戦車として大戦後半も幅広い戦線で奮闘したのです。





イラスト: 上田 信

作る前には必ず  
お読みください。

READ BEFORE ASSEMBLY.  
ERST LESEN - DANN BAUEN.  
LIRE AVANT ASSEMBLAGE.

- このキットは組み立てモデルです。作る前に必ず説明書を最後までお読みください。また小学生などの低年齢の方が組み立てる時は、保護者の方もお読みください。
- 接着剤や塗料は、必ずプラスチック用をお使いください。(別売)
- Read carefully and fully understand the instructions before commencing assembly. A supervising adult should also read the instructions if a child assembles the model.

- Bevor Sie mit dem Zusammenbau beginnen, sollten Sie alle Anweisungen gelesen und verstanden haben. Falls ein Kind das Modell zusammenbaut, sollte ein beaufsichtigender Erwachsener die Bauanleitung ebenfalls gelesen haben.
- Bien lire et assimiler les instructions avant de commencer l'assemblage. La construction du modèle par un enfant doit s'effectuer sous la surveillance d'un adulte.

### 注意

- 工具の使用には十分注意してください。特にナイフ、ニッパーなどの刃物によるケガや事故に注意してください。
- 接着剤や塗料は使用する前にそれぞれの注意書きをよく読み、指示に従って正しく使用し、使用するときは換気に十分注意してください。
- 小さなお子様がいる所での作業はやめてください。小さな部品の飲み込みや、ビニール袋をかぶつての窒息などの危険な状況が考えられます。

### CAUTION

- When assembling this kit, tools including knives are used. Extra care should be taken to avoid personal injury.

- Read and follow the instructions supplied with paints and /or cement, if used (not included in kit). Use plastic cement and paints only.
- Keep out of reach of small children. Children must not be allowed to put any parts in their mouths, or pull vinyl bag over the head.

### VORSICHT

- Beim Zusammenbau dieses Bausatzes werden Werkzeuge einschließlich Messer verwendet. Zur Vermeidung von Verletzungen ist besondere Vorsicht angebracht.
- Wenn Sie Farben und/oder Kleber verwenden (nicht im Bausatz enthalten), beachten und befolgen Sie die dort beiliegenden Anweisungen. Nur Klebstoff und Farben für Plastik verwenden.
- Bausatz von kleinen Kindern fernhalten.

Verhüten Sie, daß Kinder irgendwelche Bauteile in den Mund nehmen oder Plastiktüten über den Kopf ziehen.

### PRECAUTIONS

- L'assemblage de ce kit requiert de l'outillage, en particulier des couteaux de modélisme. Manier les outils avec précaution pour éviter toute blessure.
- Lire et suivre les instructions d'utilisation des peintures et ou de la colle, si utilisées (non incluses dans le kit). Utilisez uniquement une colle et des peintures spéciales pour le polystyrène.
- Garder hors de portée des enfants en bas âge. Ne pas laisser les enfants mettre en bouche ou sucer les pièces, ou passer un sachet vinyl sur la tête.

## PAINTS REQUIRED

● 塗装指示のマークです。タミヤカラーのカラーナンバーで指示しました。  
This mark denotes numbers for Tamiya Paint colors.

- TS-3 ●ダークイエロー / Dark yellow / Dunkelgelb / XF-60 ●Jaune foncé
- TS-4 ●ジャーマングレイ / German grey / (XF-63) ●Deutsches Grau / Gris Panzer
- X-10 ●ガンメタル / Gun metal / Metall-Grau / Gris acier

- X-18 ●セミグロスブラック / Semi gloss black / Seidenglanz Schwarz / Noir satiné
- XF-1 ●フラットブラック / Flat black / Matt Schwarz / Noir mat
- XF-2 ●フラットホワイト / Flat white / Matt Weiß / Blanc mat
- XF-10 ●フラットブラウン / Flat brown / Matt Braun / Brun mat
- XF-15 ●フラットフレッシュ / Flat flesh / Fleischfarbe Matt / Chair mate
- XF-16 ●フラットアルミ / Flat aluminum / Matt Aluminium / Aluminium mat

- XF-49 ●カーキ / Khaki / Khaki / Kaki
- XF-55 ●デッキタン / Deck tan / Deck-Braun / Havane
- XF-56 ●メタリックグレイ / Metallic grey / Grau-Metallic / Gris métallisé
- XF-57 ●バフ / Buff / Lederfarben / Chamois
- XF-59 ●デザートイエロー / Desert yellow / Sandgelb / Jaune désert
- XF-61 ●ダークグリーン / Dark green / Dunkelgrün / Vert foncé
- XF-64 ●レッドブラウン / Red brown / Rotbraun / Rouge brun
- XF-65 ●フィールドグレイ / Field grey / Feldgrau / Gris campagne

## RECOMMENDED TOOLS

### 《用意する工具》

Recommended tools  
Benötigtes Werkzeug  
Outillage nécessaire

ニッパー  
Side cutters  
Seitenschneider  
Pince coupante

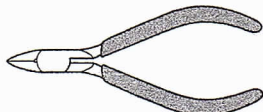

ピンセット  
Tweezers  
Pinzette  
Précettes



接着剤  
(プラスチック用)  
Cement  
Kleber  
Colle



ナイフ  
Modeling knife  
Modelliermesser  
Couteau de modéliste



瞬間接着剤 / Instant cement  
Sekundenkleber / Colle rapide



ピンバイス (1mm)  
Pin vise  
Schraubstock  
Outil à percer



## ASSEMBLY



- 組立説明図の中で塗装指示のない部品は別紙を参考に車体色で塗装します。
- When no color is specified, paint the item with hull color.
- Wenn keine Farbe angegeben ist, Teile mit Wannen-Farbe bemalen.
- Lorsqu'aucune teinte n'est spécifiée, peindre dans la couleur de la caisse.

### 1 サスペンションアームの取り付け Attaching suspension Radaufhängung-Einbau Fixation de la suspension

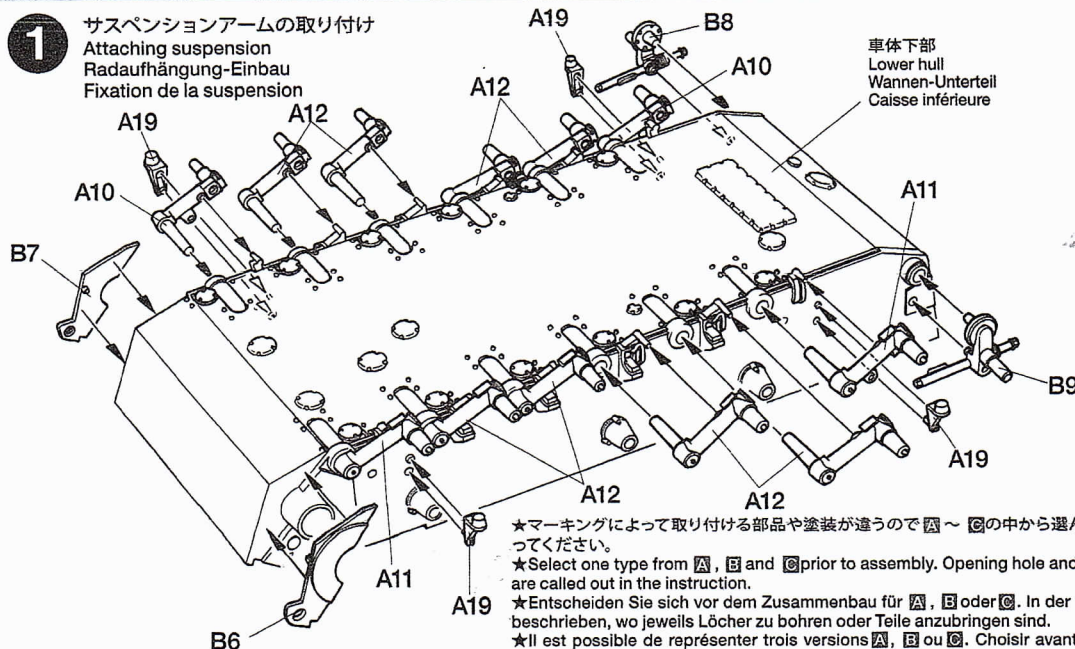

- ★マーキングによって取り付ける部品や塗装が違うので ㊦ ~ ㊨ の中から選んで組み立てに入ってください。
- ★Select one type from ㊦, ㊧ and ㊨ prior to assembly. Opening hole and attaching parts are called out in the instruction.
- ★Entscheiden Sie sich vor dem Zusammenbau für ㊦, ㊧ oder ㊨. In der Bauanleitung ist beschrieben, wo jeweils Löcher zu bohren oder Teile anzubringen sind.
- ★Il est possible de représenter trois versions ㊦, ㊧ ou ㊨. Choisir avant de commencer l'assemblage.



**2** 車体下部の組み立て  
Lower hull assembly  
Zusammenbau des Wannen-Unterteile  
Assemblage de la caisse inférieure

このマークの部品は接着しません。  
Do not cement.  
Nicht kleben.  
Ne pas coller.

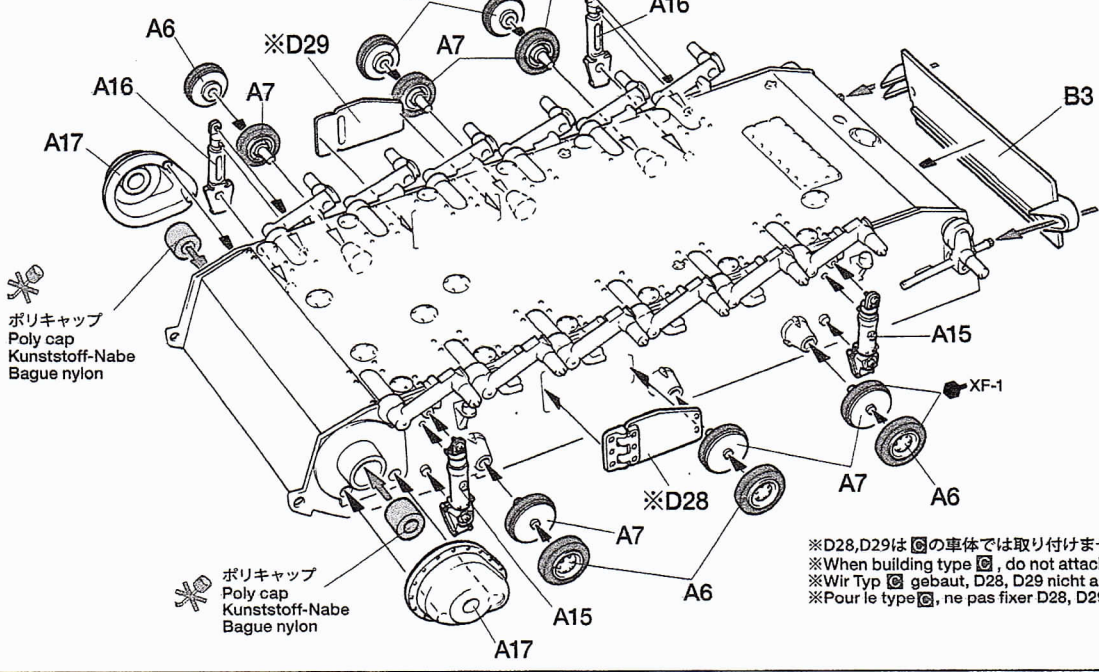

ポリキャップ  
Poly cap  
Kunststoff-Nabe  
Bague nylon

ポリキャップ  
Poly cap  
Kunststoff-Nabe  
Bague nylon

※D28, D29は ⑤の車体では取り付けません。  
※When building type ⑤, do not attach D28, D29.  
※Wir Typ ⑤ gebaut, D28, D29 nicht anbringen.  
※Pour le type ⑤, ne pas fixer D28, D29.

**3** マフラーの取り付け  
Attaching mufflers  
Auspuffe-Einbau  
Fixation des échappements

★金属パーツを塗装する際は必ず下地にタミヤメタルプライマーを塗ってからおこないます。  
★When painting metal surface, apply metal surface primer.  
★Beim Lackieren von Metalloberflächen zuerst eine Grundierung auftragen.  
★Pour peindre une surface métallique, Appliquer de l'apprêt pour métal.

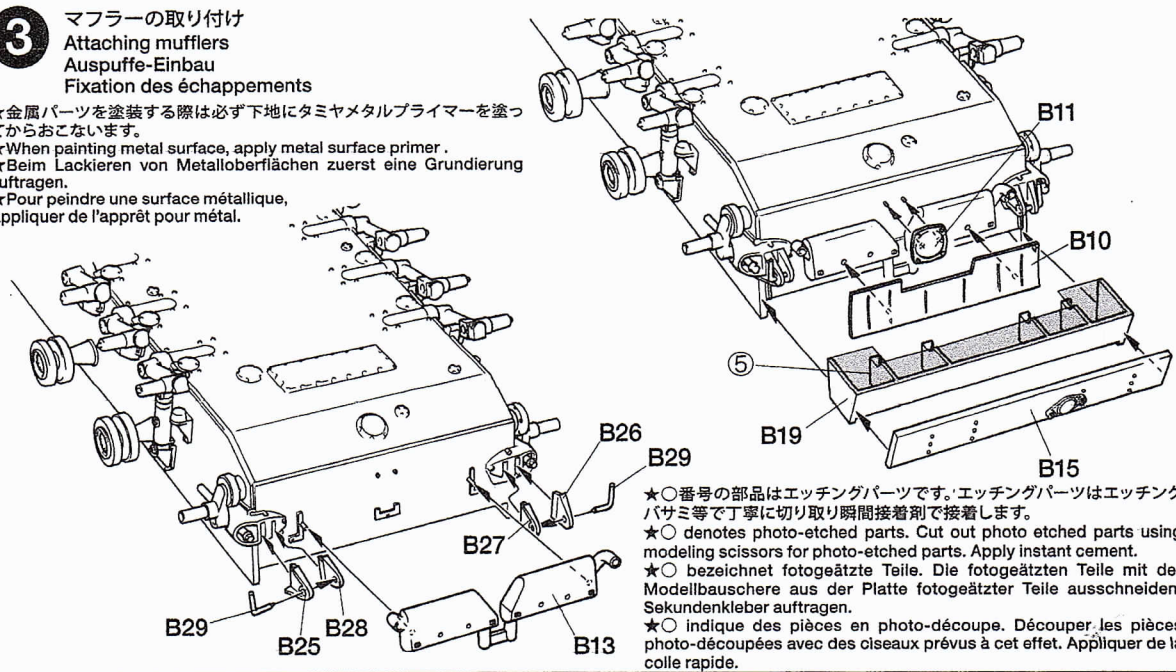

★○番号の部品はエッチングパーツです。エッチングパーツはエッチングバサミ等で丁寧に切り取り瞬間接着剤で接着します。  
★○ denotes photo-etched parts. Cut out photo etched parts using modeling scissors for photo-etched parts. Apply instant cement.  
★○ bezeichnet fotogeätzte Teile. Die fotogeätzten Teile mit der Modellbauschere aus der Platte fotogeätzter Teile ausschneiden. Sekundenkleber auftragen.  
★○ indique des pièces en photo-découpe. Découper les pièces photo-découpées avec des ciseaux prévus à cet effet. Appliquer de la colle rapide.

**4** ホイールの組み立て  
Wheel assembly  
Rad-Zusammenbau  
Assemblage des roues

《ロードホイール》  
Road wheel  
Lauffrad  
Roue de route

★12個作ります。  
★Make 12.  
★12 Satz anfertigen.  
★Faire 12 jeux.

《アイドラーホイール》  
Idler wheel  
Spannrad  
Poulie-guide

★2個作ります。  
★Make 2.  
★2 Satz anfertigen.  
★Faire 2 jeux.

《ドライブスプロケット》  
Drive sprocket  
Antriebs-Kettenrad  
Barbotin

★2個作ります。  
★Make 2.  
★2 Satz anfertigen.  
★Faire 2 jeux.

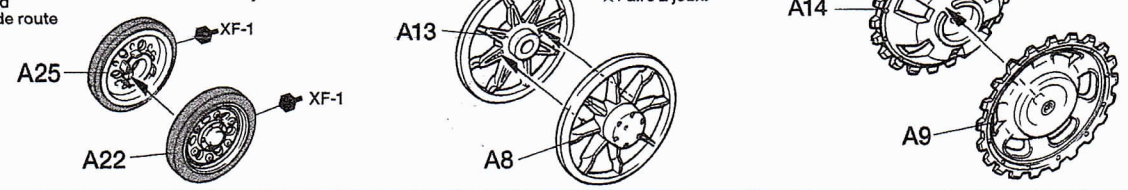



**5**

ホイールの取り付け  
Attaching wheels  
Einbau der Räder  
Fixation des roués

《予備キャタピラ》  
Spare track links  
Ersatz-Kettenglieder  
Maillons de rechange

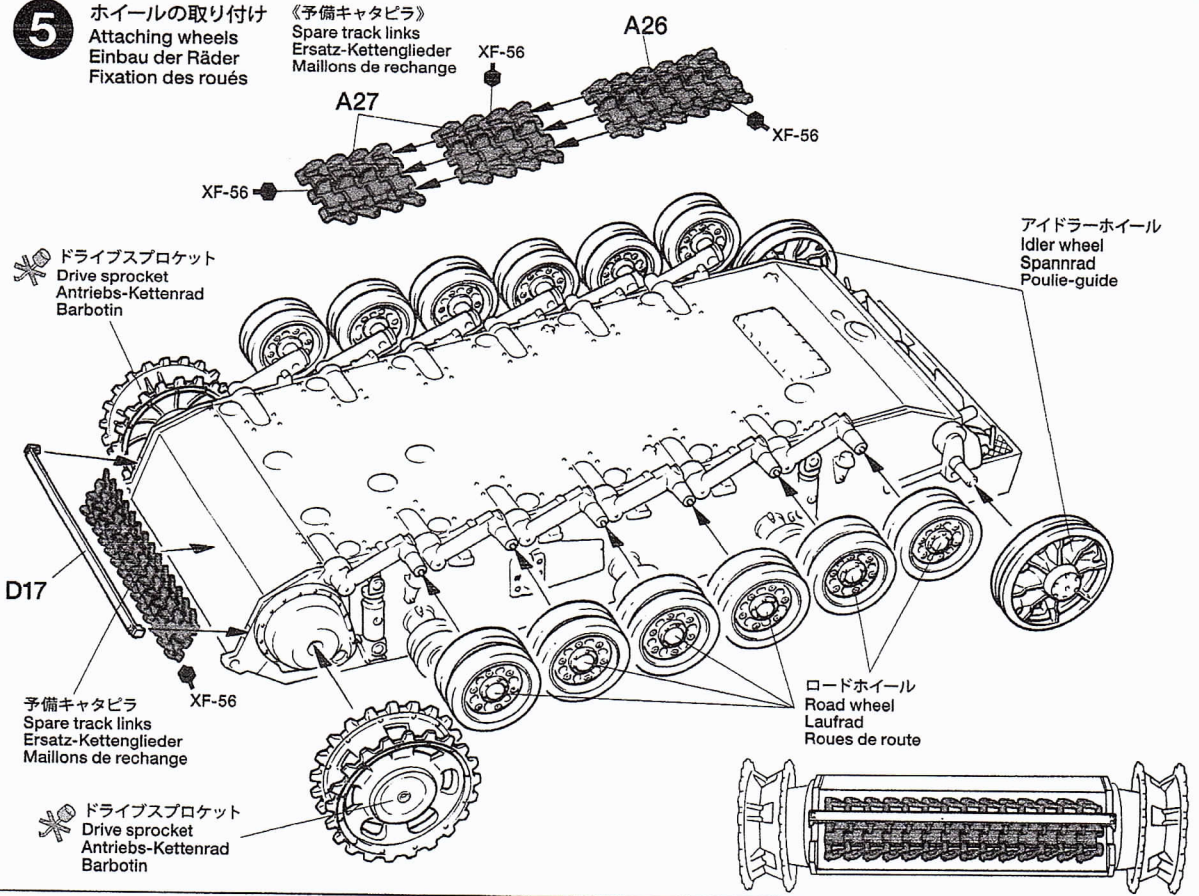

**6**

車体上部の組み立て  
Upper hull  
Wannen-Oberteil  
Caisse supérieure

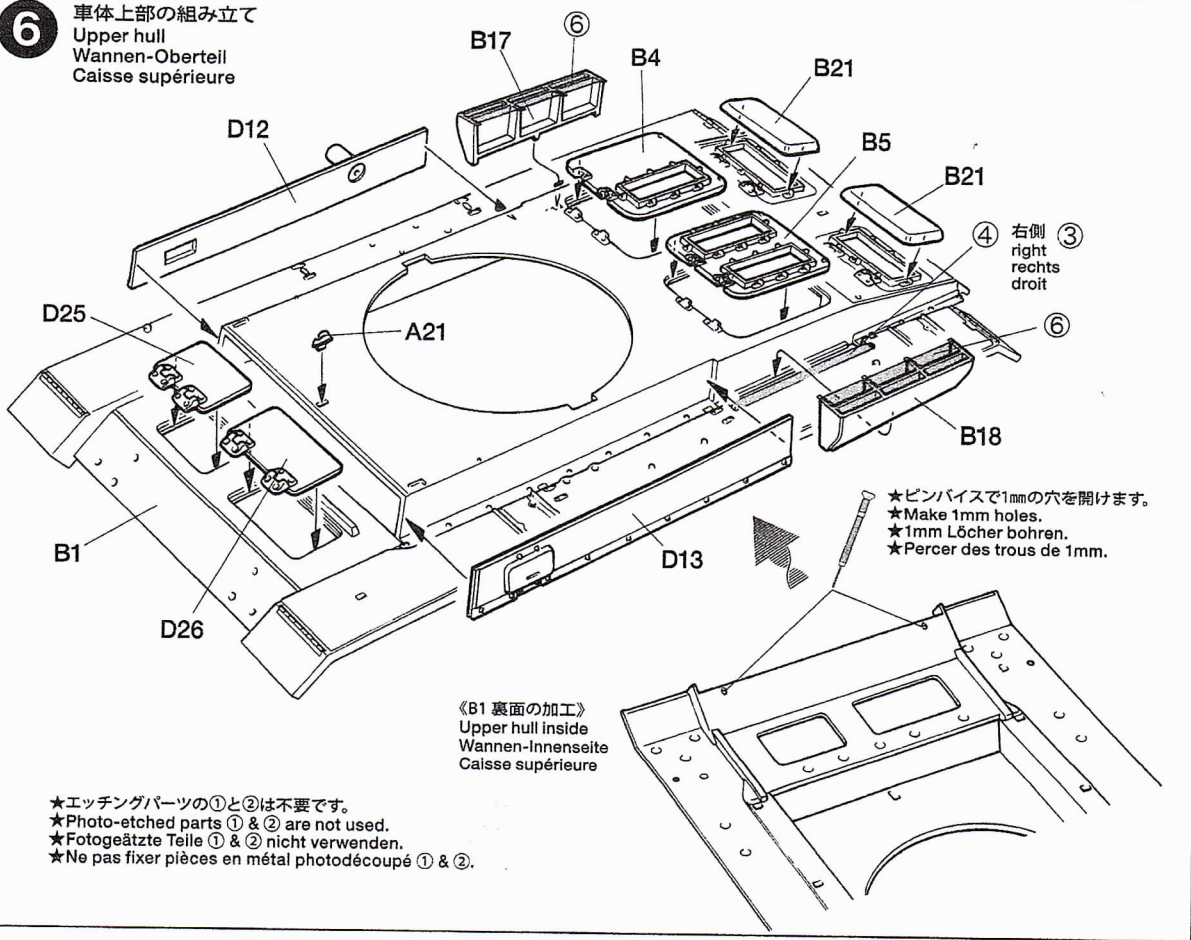



7

車体上部部品の取り付け1  
Attaching upper hull parts 1  
Einbau der Wannen-Einzelteile 1  
Fixation des équipements de la  
caisse supérieure 1

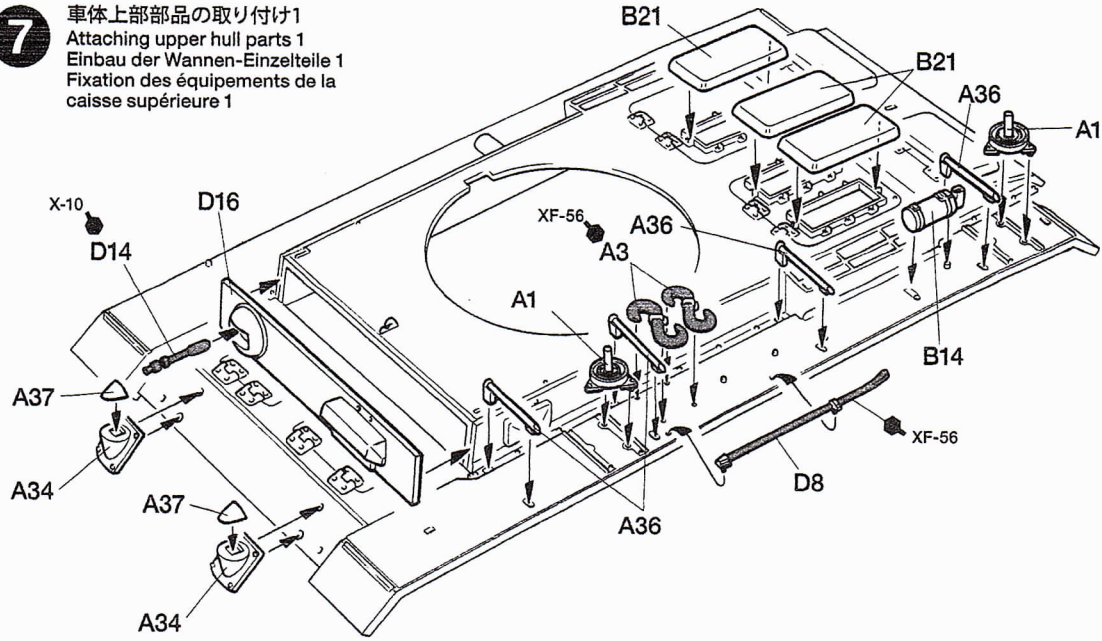

8

車体上部部品の組み立て  
Upper hull parts  
Wannen-Einzelteile  
Equipements de la caisse supérieure

《スペースドアーマー》  
Spaced armor  
Zwischenraum-Panzerung  
Blindage supplémentaire

《ジャッキ》  
Jack  
Winde  
Cric

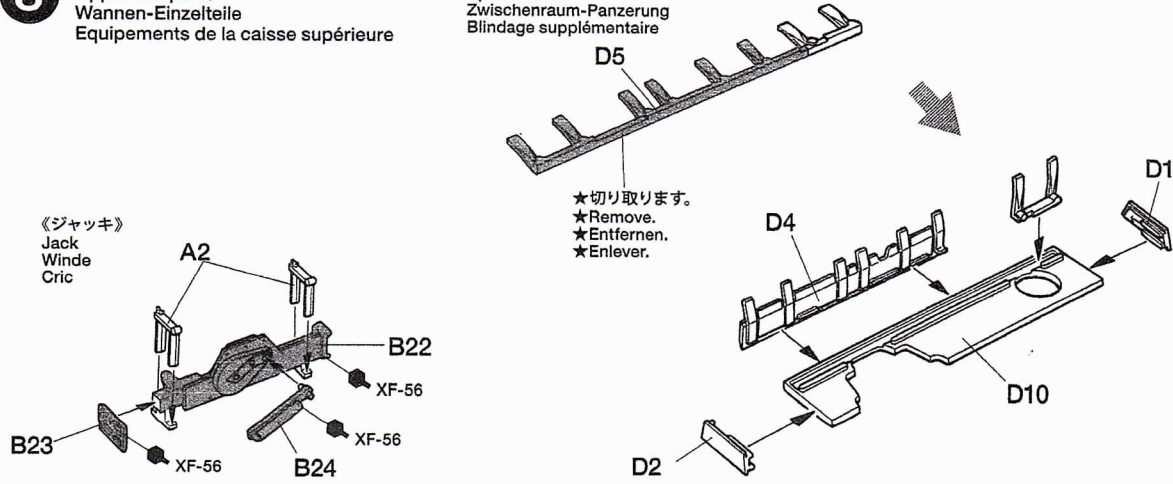

9

車体上部部品の取り付け2  
Attaching upper hull parts 2  
Einbau der Wannen-Einzelteile 2  
Fixation des équipements de la  
caisse supérieure 2

スペースドアーマー  
Spaced armor  
Zwischenraum-Panzerung  
Blindage supplémentaire

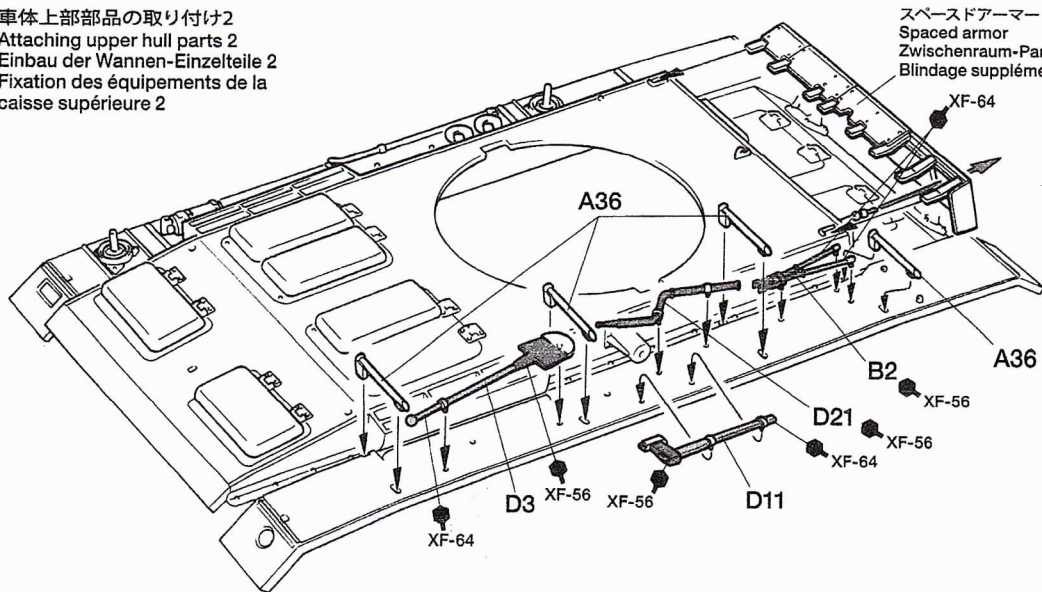



# 10

## 車体部品の組み立て Hull parts assembly Zusammenbau der Rumpfteile Assemblage des équipements de caisse

《ノテックライト》  
Notek light  
Notek-Scheinwerfer  
Phare Notek

★切り取ります。  
★Remove.  
★Entfernen.  
★Enlever.

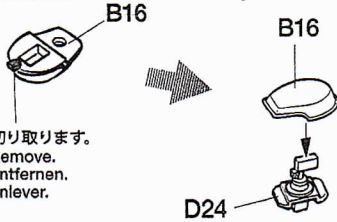

《ヘッドライト》  
Headlight  
Scheinwerfer  
Phare



★2個作ります。  
★Make 2.  
★2 Satz anfertigen.  
★Faire 2 jeux.

《アンテナケース》  
Antenna holder  
Antennenhalterung  
Support d'antenne

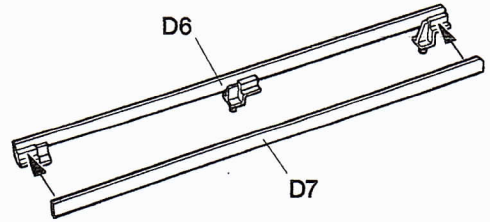

# 11

## 車体上部部品の取り付け3 Attaching upper hull parts 3 Einbau der Wannen-Einzelteile 3 Fixation des équipements de la caisse supérieure 3

予備ロードホイール  
Spare wheel  
Ersatzrad  
Roue de rechange

ジャッキ  
Jack  
Winde  
Cric

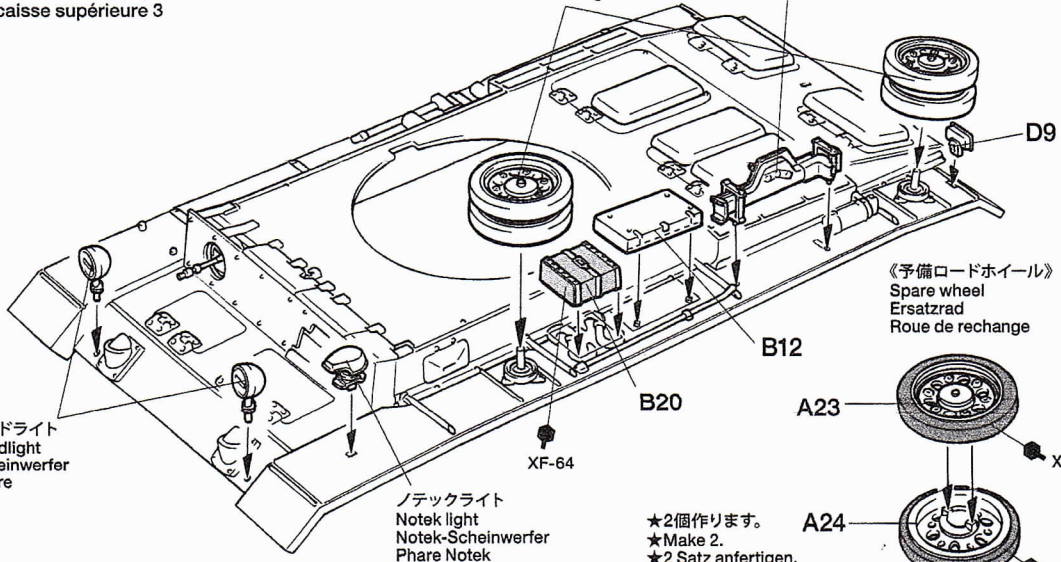

ヘッドライト  
Headlight  
Scheinwerfer  
Phare

ノテックライト  
Notek light  
Notek-Scheinwerfer  
Phare Notek

《予備ロードホイール》  
Spare wheel  
Ersatzrad  
Roue de rechange

★2個作ります。  
★Make 2.  
★2 Satz anfertigen.  
★Faire 2 jeux.

# 12

## ワイヤーロープの取り付け Attaching tow cables Zugseile-Einbau Fixation des câbles de remorquage

アンテナケース  
Antenna holder  
Antennenhalterung  
Support d'antenne

★F23用の取り付け穴(1mm)を車体裏面から2カ所開けます。  
★Open 2 holes (1mm) from inside to attach F23.  
★Zur Anbringung von F23 2 Löcher (1mm) von innen durchbohren.  
★Perçer 2 trous (1mm) par l'intérieur pour fixer F23.

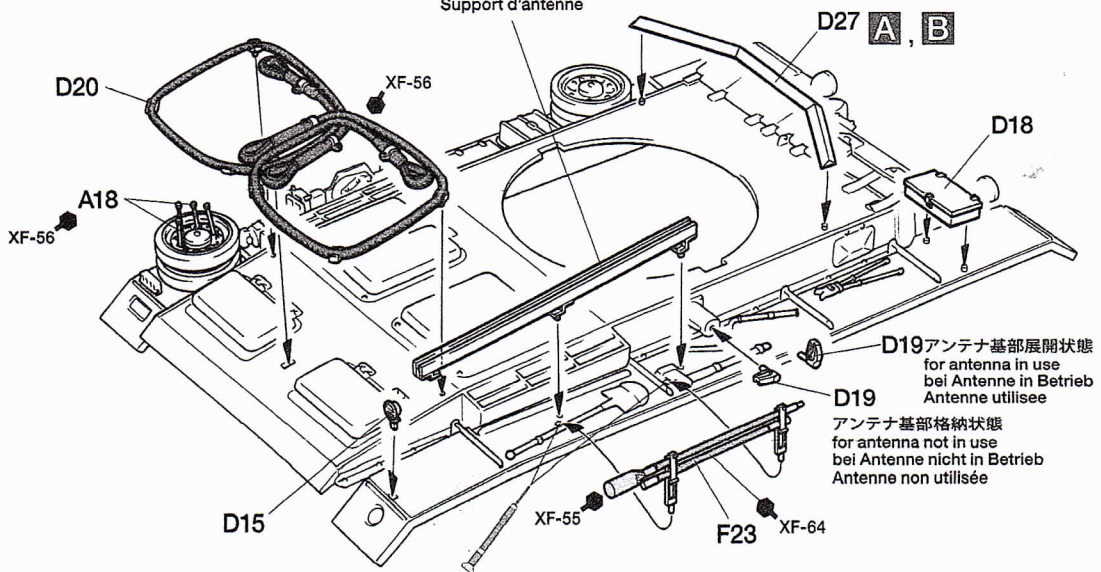

D19 アンテナ基部展開状態  
for antenna in use  
bei Antenne in Betrieb  
Antenne utilisée

D19 アンテナ基部格納状態  
for antenna not in use  
bei Antenne nicht in Betrieb  
Antenne non utilisée



13

車体上部の取り付け  
Attaching upper hull  
Anbau des Wannen-Oberteils  
Installation de la caisse supérieure

車体上部  
Upper hull  
Wannen-Oberteil  
Caisse supérieure

車体下部  
Lower hull  
Wannen-Unterteil  
Caisse inférieure

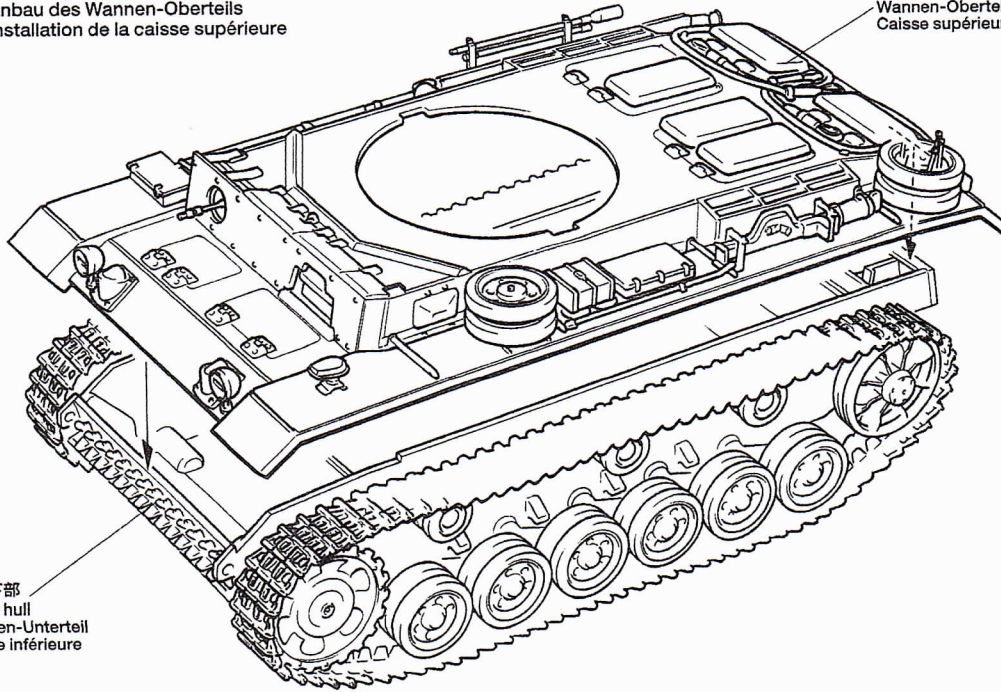

14

砲の組み立て1  
Main gun 1  
Hauptgeschütz 1  
Canon 1

★金属パーツを塗装する際は必ず下地にタミヤメタルプライマーを塗ってからおこない、接着には瞬間接着剤を使います。  
★When painting metal surface, apply Tamiya metal surface primer. Apply instant cement to fix parts.  
★Beim Lackieren von Metalloberflächen zuerst eine Grundierung auftragen. Sekundenkleber auftragen.  
★Pour peindre une surface métallique, Appliquer de l'apprêt pour metal. Appliquer de la colle rapide pour fixer.

《防盾の組み立て》  
Gun mantlet  
Rohrmantelung  
Bouclier

B, C



F4



A F3

砲身(金属)  
Gun barrel  
Kanonenrohr  
Fût de canon

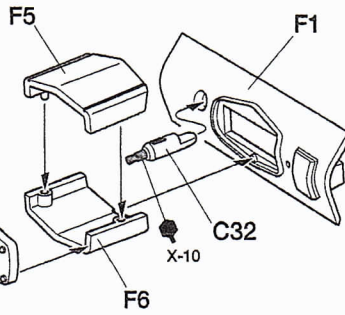

《砲塔前面の組み立て》  
Turret front  
Turm-Vorderseite  
Avant de tourelle

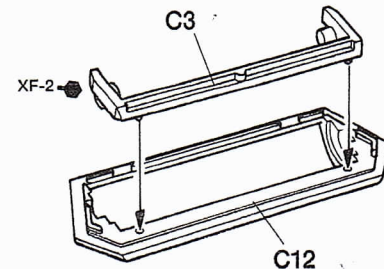

《キャタピラの作り方》  
Track construction  
Ketten-Zusammenbau  
Assemblage des chenilles

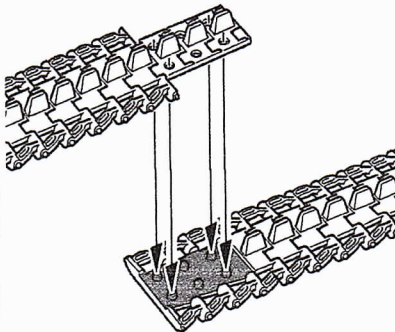

- このキャタピラは接着式です。
- ①キャタピラの端にあるランナー(枠の部分)は不要なので切りとります。
- ②図の影の部分に接着剤をつけます。
- ③接着剤が他の部分につかないように注意しながら、キャタピラの端を図のようにはめ込みます。この時キャタピラの接合部は、はがれやすいのでしっかり接着し、十分乾燥させます。
- キャタピラの接着剤がかかわくまで車体下部に取り付けしないでください。またキャタピラが切れてしまった時は黒糸やホッチキスなどで補強してください。
- このキャタピラは塗装ができます。
- The tracks in this kit can be glued using plastic cement.
- ①Remove any excess plastic from surface to be cemented.
- ②Apply cement. Be careful not to apply too thick.
- ③Join track ends together and allow to set.
- Attach track to hull after cement has completely cured. If track breaks, join with staples or thread.
- The tracks can be painted using plastic paints.
- Die Ketten dieses Bausatzes mit Plastik-Kleber

- zusammenkleben.
- ①Plastik-Grate entfernen, damit sauber verklebt werden kann.
- ②Flüssigkleber bzw. Plastik-Kleber nicht zu dick auftragen.
- ③Ketten-Enden zusammenpressen.
- Wenn der Kleber ausgetrocknet ist, Ketten auf Wanne aufziehen. Falls Kette reißt, mit Draht oder Faden zusammenhalten.
- Die Ketten-Teile können mit jeder Plastikfarbe bemalt werden.
- Les chenilles de ce kit peuvent s'assembler à l'aide de colle pour maquettes plastique standard.
- ①Enlever tout excès de matière de la surface à coller.
- ②Appliquer la colle (une fine couche suffit).
- ③Mettre en contact les deux extrémités et laisser sécher.
- Après séchage installer les chenilles sur les trains de roulement. Si une chenille casse, on peut la réparer à l'aide d'une agrafe ou de fil.
- La peinture des chenilles peut se réaliser à la peinture acrylique.



**15** 砲の組み立て2  
Main gun 2  
Hauptgeschütz 2  
Canon 2

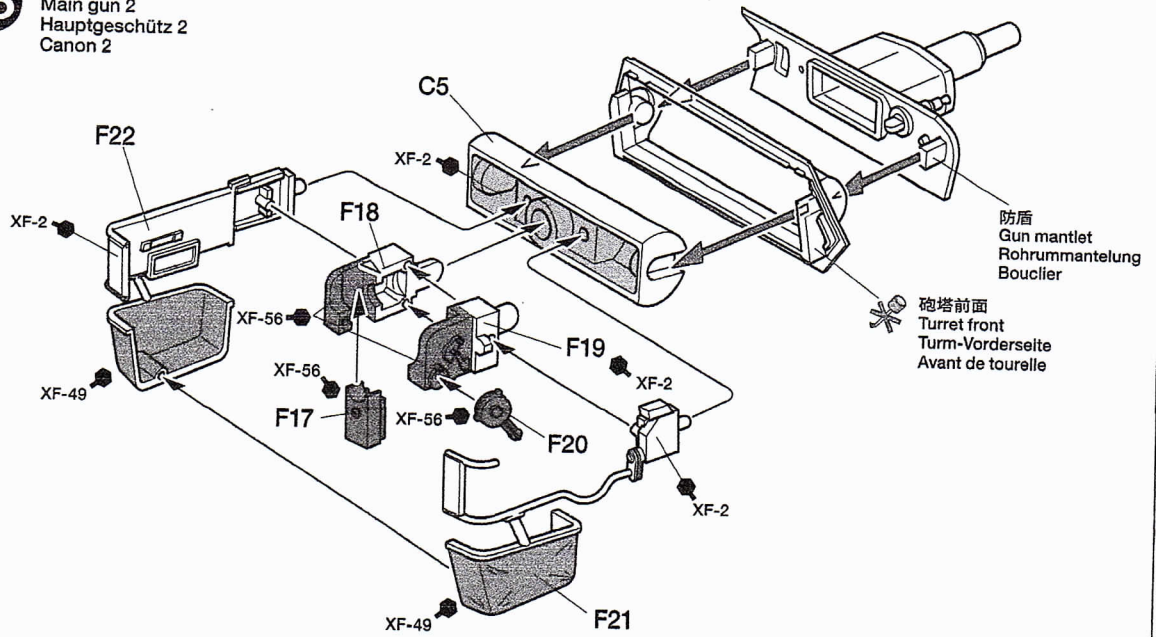

**16** 砲の取り付け  
Attaching main gun  
Hauptgeschütz-Einbau  
Fixation du canon

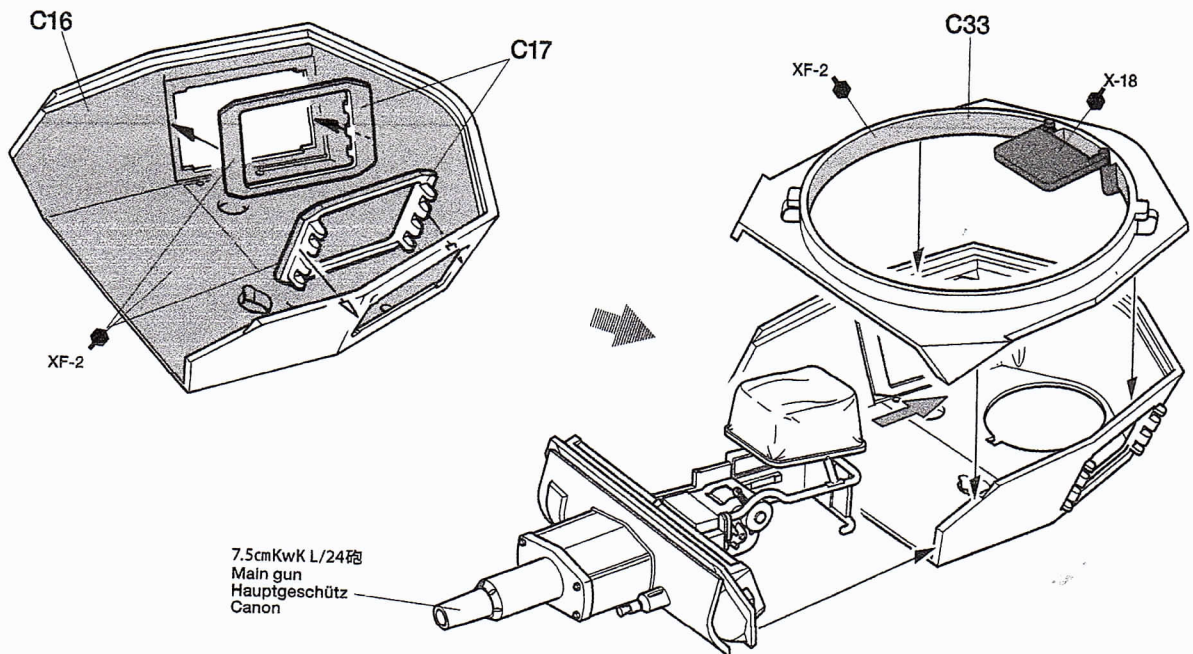

**17** スモークディスチャージャーの組み立て  
Smoke dischargers  
Nebelwerfer  
Lance-fumigènes

- ★のみ組み立てます。
- ★For type
- ★Für Ausführung
- ★Pour le type

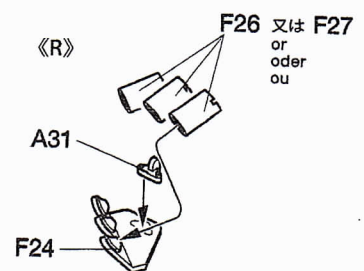
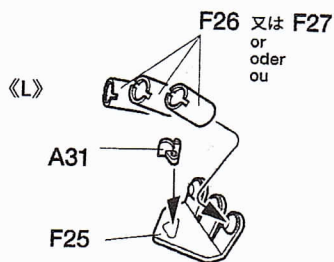



18

砲塔の組み立て1  
Turret assembly 1  
Turm-Zusammenbau 1  
Assemblage de la tourelle 1

《キューボラ》  
Cupola  
Turmkuppel  
Coupole

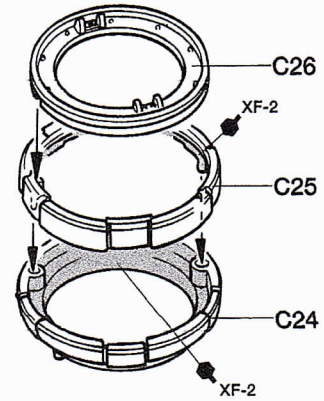
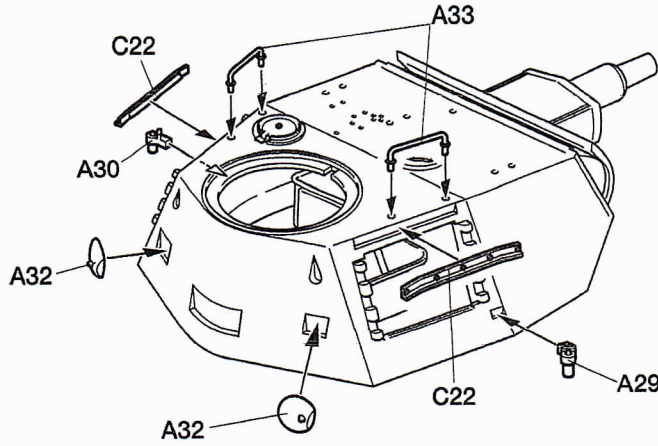

19

砲塔の組み立て2  
Turret assembly 2  
Turm-Zusammenbau 2  
Assemblage de la tourelle 2

キューボラ  
Cupola  
Turmkuppel  
Coupole

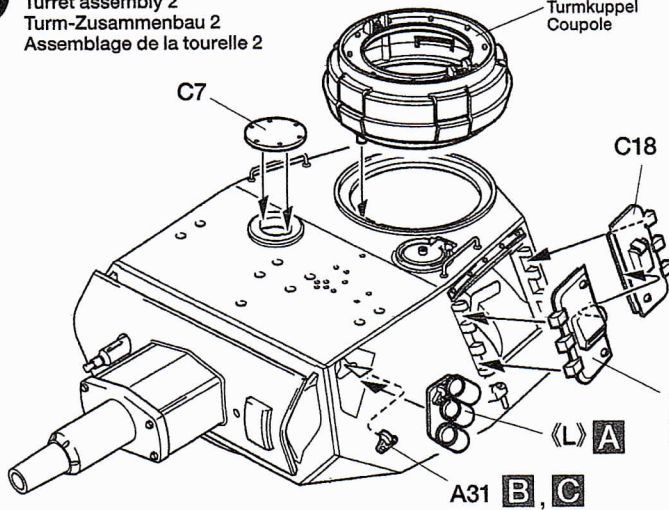

《ハッチ右側》  
Hatch (right)  
Luke (rechts)  
Trappe (droit)

《ハッチ左側》  
Hatch (left)  
Luke (links)  
Trappe (gauche)

ハッチ左側  
Hatch (left)  
Luke (links)  
Trappe (gauche)

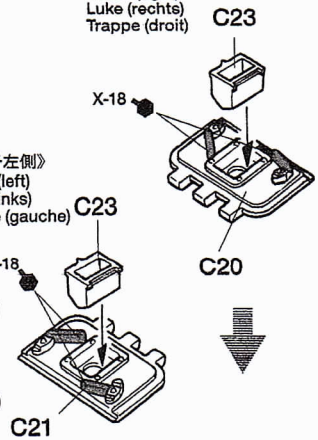

20

砲塔の組み立て3  
Turret assembly 3  
Turm-Zusammenbau 3  
Assemblage de la tourelle 3

《ゲベックカステン》  
Storage box  
Gepäckkasten  
Caisson de rangement

《キューボラハッチ閉状態》  
Hatch closed  
Geschlossener Luke  
Trappe fermée

《キューボラハッチ開状態》  
Hatch open  
Geöffneter Luke  
Trappe ouverte

★ハッチは水平に取り付けます。  
★Attach horizontally.  
★Horizontal einbauen.  
★Fixer horizontalement.

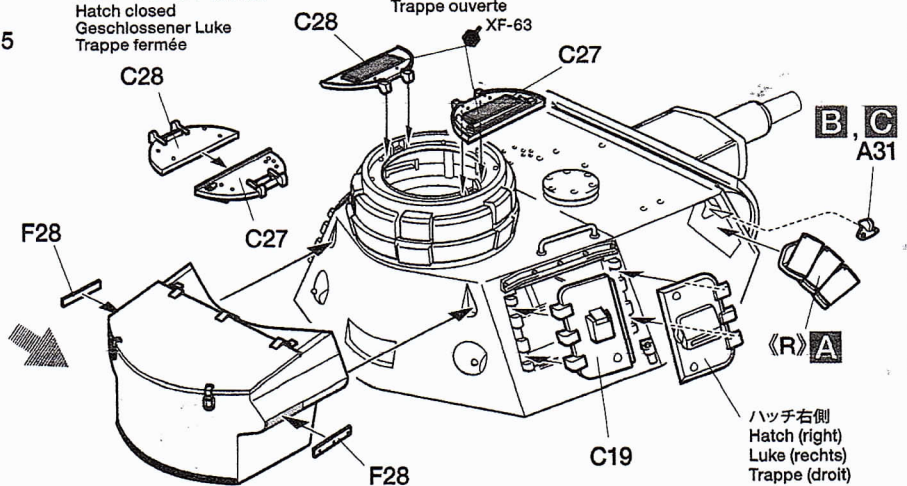
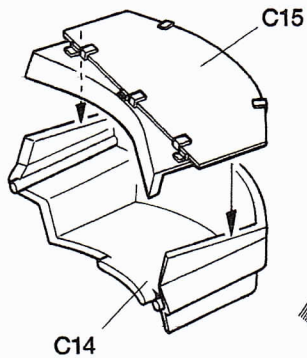



21

砲塔の取り付け  
Attaching turret  
Einbau des Turmes  
Installation de la tourelle

★コマンドーは3タイプから選べます。ただしBとCはアフリカ仕様です。  
★Select 1 figure from 3 types. Note that figure B and C are for Africa version.  
★Wählen Sie von den 3 Arten eine Figur aus. Beachten Sie, dass Figur B und C für die Afrika-Version sind.  
★Choisir une figurine parmi les 3 types proposés. Noter que B et C sont pour la version africaine.

《コマンドー C》  
Commander C  
Kommandant C  
Chef de char C

《コマンドー A》  
Commander A  
Kommandant A  
Chef de char A

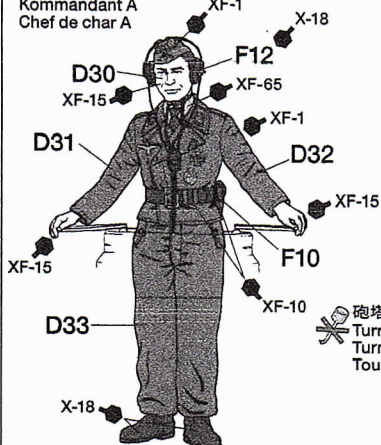

★人形にF12を取り付ける場合、密着させるため耳を削ってください。  
★Cut figure's ears when attaching F12.  
★Das Ohr der Figur wegschneiden, wenn F12 angebracht wird.  
★Enlever les oreilles de la figurine pour fixer F12.

《コマンドー B》  
Commander B  
Kommandant B  
Chef de char B

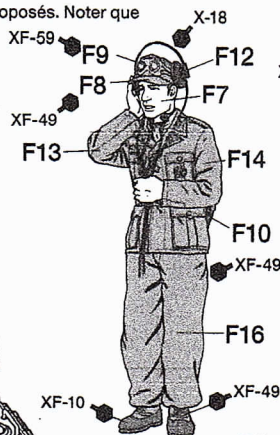

★服装の色はBとCは共通。  
★Uniform color of figure B and C is common.  
★Die Farbe der Uniform für die Figur B und C ist die gleiche.  
★La teinte de l'uniforme des figurines B et C est commune.

★F11は自由にお使いください。  
★Position F11 as you like.  
★F11 nach Belieben aufbringen.  
★Fixer F11 à son gré.

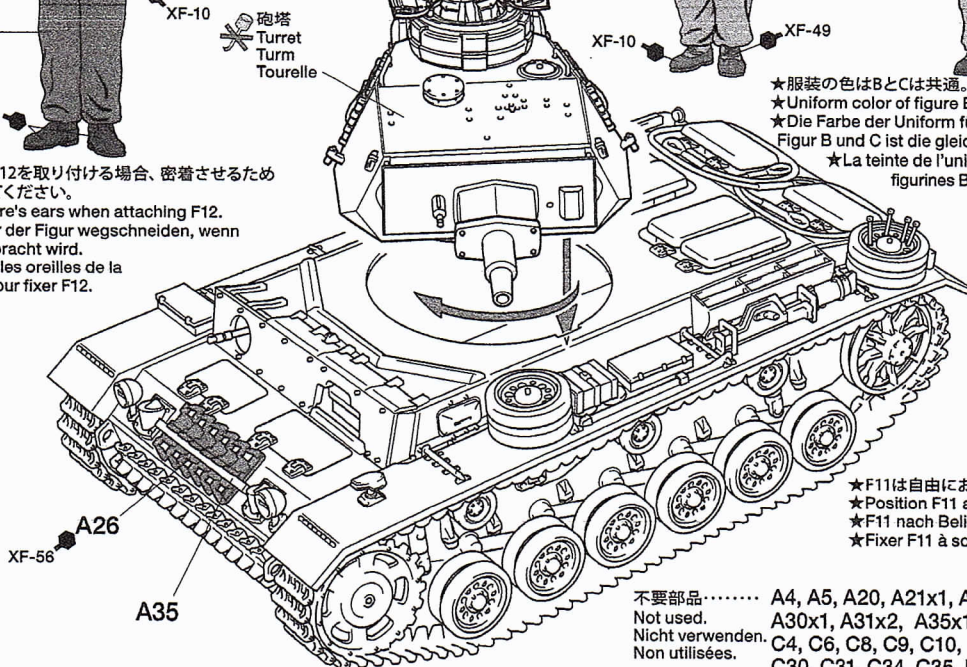

不要部品..... A4, A5, A20, A21x1, A28, A29x1, A30x1, A31x2, A35x1, A38, C1, C2, C4, C6, C8, C9, C10, C11, C13, C29, C30, C31, C34, C35, D22, D23  
Not used.  
Nicht verwenden.  
Non utilisées.

部品請求について

For Japanese use only!

★部品をなくしたり、こわした方は、このステッカーがはられたカスタマーサービス取次店でご注文いただけます。また、当社カスタマーサービスに直接ご注文する場合は、右記の方法でご注文することができます。詳しくは当社カスタマーサービスまでお問い合わせください。



①《郵便振替のご利用法》  
郵便局の払込用紙の通信欄に下のリストを参考にITEM番号、スケール、製品名、部品名、部品コード、数量を必ずご記入ください。振込入住所欄にはお電話番号もお書きいただき、口座番号・00810-9-1118、加入者名(株)タミヤでお振込ください。

②《代金引換のご利用法》  
パーツ代金に加えて代引き手数料(315円)をご負担いただければ、電話またはホームページより代金引換によるご注文をお受けいたします。

③《タミヤカードのご利用法》  
タミヤカードをご利用の場合、代金はご指定金融機関の口座引き落としとなります。ご注文は電話またはホームページよりお受けいたします。

《住所》 〒422-8610 静岡県駿河区恩田原3-7  
株式会社タミヤ カスタマーサービス係

《お問い合わせ電話番号》  
静岡 054-283-0003  
東京 03-3899-3765 (静岡へ自動転送)  
営業時間/平日▶8:00~20:00 土、日、祝日▶8:00~17:00

《カスタマーサービスアドレス》  
[http://tamiya.com/japan/customer/cs\\_top.htm](http://tamiya.com/japan/customer/cs_top.htm)



1/35  
MM  
Military Miniature  
www.tamiya.com

1/35 ドイツIII号戦車N型 ITEM 35290

★価格は予告なく変更となる場合があります。

部品名	価格	部品コード
車体下部	430円	0333133
Aパーツ(1枚)	550円	0003530
Bパーツ	700円	9003436
C・Dパーツ	900円	9003437
Fパーツ	650円	9003855
キャタピラ(1台分)	480円	0443181
エッチングパーツ	900円・送料80円	35199
アルミ砲身	450円	3453036
ポリキャップ(4個)	170円	0443027
マーク	240円	9493091
説明図	320円	1053458
ペインティングガイド	180円	1053463

AFTER MARKET SERVICE CARD

When purchasing replacement parts, please take or send this form to your local Tamiya dealer so that the parts required can be correctly identified. Please note that specifications, availability and price are subject to change without notice.

Parts code	ITEM 35290
0333133	Lower Hull
0003530	A Parts (1 pc.)
9003436	B Parts
9003437	C & D Parts
9003855	F Parts
0443181	Tracks
35199	Photo Etched Grille Set
3453036	Gun Barrel
0443027	Poly Cap (4 pcs.)
9493091	Decal
1053458	Instructions
1053463	Painting Guide



No.904 can be considered as the commander's tank. As part of preparations before the battle, the German army developed new "Kursk markings" to help distinguish their own tanks from Russian tanks on the battlefield. On top of the 6th Panzer Division's existing cross-shaped division symbol, a horizontal bar connected to two vertical bars of unequal length (similar to the divisional markings of the 2nd SS Division Das Reich) was added, resulting in a distinctive dual marking. Furthermore, the vehicles of the 6th Panzer Division's regiments and battalions had identification markings that featured the initial of the commander's last name. Thus the 11th Panzer Regiment's vehicles were all marked with a white "Op," which stood for their commander, Colonel Hermann von Oppeln-Bronikowski. During the Battle of Kursk, the 6th, 7th, and 19th Panzer Divisions were deployed to support the advance of the SS Panzer Divisions near Prokhorovka, in the southern sector of the battle zone. It is thought that the tanks at the time featured a three-tone camouflage consisting of dark green and red brown painted on top of a dark yellow base coat.

#### sPz Abt 502

Die erste Kompanie der sPz Abt 502 war die erste Einheit, die den Tiger I zum Einsatz brachte, als man im September 1942 nahe Leningrad auf Russische Truppen traf. Wegen der unzureichenden Zahl an Tigern bestand ihre Verstärkung aus 18 Panzer III Ausf.N. Ab Mitte 1942 wurde der Panzer III als Panzer an vorderster Front abgelöst; da sie aber zuverlässig waren, wurde ihr Nutzen aufgewertet, indem sie mit den kurzen 75mm Kanonentürmen der frühen Panzer IV ausgerüstet wurden. Meistens wurden sie dem Zug des Bataillons-Hauptquartiers unterstellt, aber einige, wie Turm Nr.116 wurden der 1. Kompanie zugeordnet. Die 2. Kompanie der sPz Abt 502., ausgerüstet mit einer gleichgroßen Zahl von Tigern und Panzer III Ausf. N, wurde abkommandiert als 3. Kompanie der sPz Abt 503, welche an der Stalingrader Front kämpfte. Später war die sPz Abt 502 mit drei Kompanien ebenso voll ausgerüstet, setzte ihre Aktionen an der Ostfront fort und brachte so berühmte Tiger-Asse wie Otto Carius hervor. Das Symbol des Bataillons war ein Mammut, gewählt wegen seiner Stärke und Fähigkeit dem Russischen Winter zu widerstehen und es war eindrucksvoll am Heck der Panzer aufgemalt. Damals war die Lackierung vollständig in Deutsch-Grau üblich, aber im Winter wurde ein weißer Tarnanstrich aufgebracht.

#### 8. Panzerregiment, 15. Panzerdivision

Trotz der Anwesenheit sowohl der 15. als auch der 21. Panzerdivision, wurde Rommels Afrika-Corps von der britischen 8. Armee bei El Alamein besiegt. Mit der alliierten Invasion von Französisch Nordafrika verschob sich das Schlachtfeld westlich nach Tunesien, wo Verstärkungen einschließlich 16 Panzer III Ausf. N Rommels Truppen erreichten. 10 davon wurden dem 8. Panzerregiment der 15. Panzerdivision zugeteilt. Zusätzlich zu der Regiments-Markierung „Wolfschlinge“ trugen viele Panzer der Einheit eine Nummer auf dem Turm, die angab, zu welcher Kompanie sie gehörten. Es bürgerte sich jedoch auch ein Markierungssystem ein, das Spielkartenfarben als Identifikation benutzte, Pik für die Hauptquartiers-Kompanie, Herz für die 1. Kompanie, Karo für die 2. Kompanie und Kreuz für die 3. Kompanie. Waren alle vier gleichzeitig auf einem Fahrzeug, so gehörte es vermutlich dem Kompanie-Kommandeur oder einem kommandierenden Offizier. Als Tarnanstrich wurde ab März 1942 ein Farbschema bestehend aus 2/3 braunen Oberflächen und 1/3 grauen Oberflächen mit ineinander übergelenden Farbgrößen auf die Panzer III Ausf. N aufgebracht.

#### 11. Panzerregiment, 6. Panzerdivision

Weil seine 75mm Kurzrohrkanone eine Verbesserung gegenüber der 50mm Langrohrkanone brachte, wurde der Panzer III Ausf. N von den Fronttruppen freudig begrüßt. Es wurden allen Einheiten genügend Panzer zugeteilt, um eine Kompanie auszurüsten, sie wurden auch oft als Ersatzteillager verwendet. Der Turm Nr.904 war ein solches Exemplar, da das 11. Panzerregiment 1943 in Wahrheit keine 9. Kompanie besaß, die Ziffer 9 bedeutete, dass der Panzer zum Regiments-Hauptquartier gehörte. Während der Schlacht von Kursk im Juli 1943 bestand das 11. Panzerregiment nur aus zwei Bataillonen, davon 1 Panzer III Ausf. N der Hauptquartiers-Kompanie zugeordnet, je 4 zu den 5., 6. und 7. Kompanien und 3 zu 8. Kompanie, also insgesamt 16 Panzer, genug um eine zusätzliche Kompanie aufzumachen. Die Hauptquartiers-Kompanie des 11. Panzerregiments besaß auch einen Panzer III Ausf. M Kommandeurs-Panzer und sechs Panzer II, so dass der Turm Nr.904 als Kommandeurs-Panzer anzusehen war. Als Vorbereitungsschritt vor der Schlacht entwickelte die Deutsche Wehrmacht neue „Kursk-Kennzeichen“, die helfen sollten, auf dem Schlachtfeld die eigenen von den Russischen Panzern zu unterscheiden. Oben auf dem vorhandenen, kreuzförmigen Divisions-Symbol der 6. Panzerdivision wurde ein horizontaler Balken verbunden mit zwei vertikalen Balken ungleicher Länge (ähnlich den Divisions-Kennzeichen der 2. SS-Division „Das Reich“) hinzugefügt, wodurch sich eine markante, doppelte Kennzeichnung ergab. Darüber hinaus hatten die Fahrzeuge der Regimenter und Bataillone der 6. Panzerdivision Identifikations-Kennzeichen bestehend aus den Initialen des Kommandeurs-Nachnamen. Folglich waren die Fahrzeuge des 11. Panzerregiments mit einem weißen „Op“ markiert, das für ihren Kommandeur Oberst Hermann von Oppeln-Bronikowski stand. Während der Schlacht von Kursk waren die 6., 7. und 19. Panzerdivision abgestellt, das Vorrücken der SS Panzerdivisionen bei Prokhorovka im südlichen Abschnitt der Kampfzone zu unterstützen. Man nimmt an, dass die Panzer zu der Zeit einen dreifarbigigen Tarnanstrich trugen, bestehend aus Dunkelgrün und Rotbraun, lackiert auf einer dunkelgelben Grundierung.

#### sPz Abt 502

La 1<sup>ère</sup> compagnie du sPz Abt 502 fut la première unité à utiliser le Tiger I au combat, face aux forces russes près de Leningrad en septembre 1942. Du fait du nombre insuffisant de Tiger, elle fut renforcée par 18 Panzer III N Ausf. N. A partir de mi-1942, les Panzer III furent retirés des unités de première ligne mais du fait de leur fiabilité, leur utilisation fut prolongée en leur adaptant la tourelle à canon de 75mm court des premiers Panzer IV. Ils furent employés par le peloton d'état-major du bataillon mais certains comme le No.116 furent incorporés à la 1<sup>ère</sup> compagnie. La 2<sup>ème</sup> compagnie du sPz Abt 502, dotée de Tiger et de Panzer III Ausf. N en quantités égales, fut détachée et devint la 3<sup>ème</sup> compagnie du sPz Abt 503 qui combattit sur le front de Stalingrad. Par la suite, le sPz Abt 502 fut également constitué de trois compagnies et continua à opérer sur le front russe. Il comptait plusieurs as sur Tiger dont Otto Carius. Le symbole du bataillon était le mammoth choisi pour sa force et sa capacité à résister à l'hiver russe. Il était peint bien en évidence sur l'arrière des tanks. A cette époque, les engins étaient entièrement gris foncé, un badigeon blanc étant appliqué durant l'hiver.

#### 8<sup>ème</sup> Panzer Regiment, 15<sup>ème</sup> Panzer Division

Malgré la présence sur place des 15<sup>ème</sup> et 21<sup>ème</sup> Panzer Divisions, l'Afrika Korps de Rommel fut battu par la 8<sup>ème</sup> Armée Britannique à El Alamein. Après l'invasion de l'Afrique du Nord française par les alliés, les combats de déplacèrent plus à l'ouest en Tunisie ou des renforts incluant 16 Panzer III Ausf. N furent mis à disposition de Rommel. 10 furent assignés au 8<sup>ème</sup> Panzer Regiment de la 15<sup>ème</sup> Panzer Division. En plus du marquage régimentaire du "piège à loup", beaucoup des tanks de l'unité portaient un numéro d'identification de leur compagnie sur la tourelle. Cependant, un nouveau système d'identification basé sur les couleurs de jeu de cartes fut mis en place : pique pour l'état-major, cœur pour la 1<sup>ère</sup> compagnie, carreau pour la 2<sup>ème</sup> compagnie et trèfle pour la 3<sup>ème</sup> compagnie. Lorsque les quatre couleurs étaient présentes sur un même véhicule, c'était probablement celui d'un chef de compagnie ou d'un autre officier. A partir de mars 1942, un schéma de camouflage brun (2/3 des surfaces) et gris (1/3 des surfaces) avec délimitations floues fut appliqué sur les Panzer III Ausf.N de l'unité.

#### 11<sup>ème</sup> Panzer Regiment, 6<sup>ème</sup> Panzer Division

Le canon court de 75mm étant plus performant que le 50mm à tube long, le Panzer III Ausf. N fut bien accueilli par les troupes de première ligne. Assez de tanks furent assignés à chaque unité pour pouvoir constituer une compagnie et ils étaient le plus souvent utilisés comme volant de remplacement. Le char No.904 en est un exemple. Le 11<sup>ème</sup> Panzer Regiment n'avait pas de 9<sup>ème</sup> compagnie en 1943 et le numéro "9" signifiait que le char appartenait à l'état-major du régiment. Durant la Bataille de Kursk en juillet 1943, le 11<sup>ème</sup> Panzer Regiment était uniquement constitué du 2<sup>ème</sup> bataillon mais avec 1 Panzer III Ausf. N assigné à la compagnie d'état-major, 4 dans chacune de 4<sup>ème</sup>, 5<sup>ème</sup>, 6<sup>ème</sup> et 7<sup>ème</sup> compagnies et 3 à la 8<sup>ème</sup> compagnie (16 chars en tout), il y avait assez d'engins pour constituer une compagnie supplémentaire. La compagnie d'état-major du 11<sup>ème</sup> Panzer Regiment avait également un Panzer III Ausf. M de commandement et six Panzer II, alors le char No. 904 peut être considéré comme le char du commandant. En prévision de la bataille, l'armée allemande développa des "marquages Kursk" pour mieux distinguer ses chars des chars russes sur le champ de bataille. Par-dessus le symbole existant en forme de croix de la 6<sup>ème</sup> Panzer Division, une barre horizontale connectée à deux barres verticales de longueur inégales (similaire aux marquages divisionnaires de la 2<sup>ème</sup> SS Division Das Reich) fut ajoutée créant un symbole double particulier. De plus, les véhicules des régiments et bataillons de la 6<sup>ème</sup> Panzer Division portaient des marquages d'identification comportant l'initiale du nom de leur commandant. Par exemple, les véhicules du 11<sup>ème</sup> Panzer Regiment étaient tous marqués "Op," pour le Colonel Hermann von Oppeln-Bronikowski. Durant la Bataille de Koursk, les 6<sup>ème</sup>, 7<sup>ème</sup> et 19<sup>ème</sup> Panzer Divisions furent déployées pour soutenir l'avance des SS Panzer Divisions près de Prokhorovka dans le secteur sud du front. On pense que les chars à ce moment portaient un camouflage trois tons, vert foncé et brun rouge sur une couche de base jaune sombre.



35290 Pz.Kpfw.III Ausf.N Painting Guide (11053463)



# PAINTING

## 《III号戦車N型の塗装》

ドイツ戦車は当初、ジャーマングレイの単色で塗装されていましたが、1943年2月からはダークイエローが基本色とされ、その上から現地部隊でレッドブラウンやダークグリーンの迷彩が施されました。III号戦車N型も同様ですが、冬季には白の水性塗料や水に溶いた石灰を塗りつけて迷彩を施した車両も見られました。北アフリカ戦線に送られた車両は、1942年3月以降は明るいブラウンの基本色の上に茶色がかかったグレイで迷彩が施されました。迷彩の面積比は2対1とされましたが、単色塗装の車両も見られました。装備品など細部の塗装は組立図中にマークとタミヤカラーの色番号で指示してあります。パッケージのイラストも参考にしてください。

## 《Painting the Panzerkampfwagen III Ausf.N》

German tanks were initially painted in German Gray. However, starting from February 1943, all tanks came from the factory in Dark Yellow, with Red Brown and Dark Green camouflage applied by the frontline units themselves. A water-based white coat was commonly painted on for winter camouflage. On the African Front, Bright Brown / Brownish Gray camouflage scheme was implemented from March 1943 (area ratio 2:1) though many units were finished in Bright Brown only.

## 《Lackierung des Panzerkampfwagen III Ausf.N》

Deutsche Panzer waren anfangs in Deutsch-Grau lackiert. Ab Februar 1943 kamen jedoch alle Panzer in Dunkelgelb aus dem Werk, wobei ein Tarnanstrich mit Rotbraun und Dunkelgrün von den Fronteinheiten selbst aufgebracht wurde. Im Winter wurde üblicherweise eine

wasserlösliche weiße Schicht als Winter-Tarnung aufgetragen. An der Ostafrika-Front wurde ab März 1943 ein Tarnfarbschema aus Hellbraun / Grau-Braun (Flächenverhältnis 2:1) angewendet, wenn auch bei vielen Einheiten ausschließlich Hellbraun ausgeführt wurde.

## 《Peinture du Panzerkampfwagen III Ausf.N》

Les chars allemands étaient initialement peints en gris foncé. Cependant, à partir de février 1943, tous les tanks sortaient d'usine en jaune foncé, un camouflage rouge brun et vert foncé étant appliqué par les unités au front. Une couche de badigeon blanc était souvent appliquée durant l'hiver. Sur le front africain, un camouflage brun vif / gris brun (proportion 2:1) fut élaboré à partir de Mars 1943 bien que certaines unités n'utilisent que le brun vif.

# APPLYING DECALS

## 《スライドマークのはり方》

- ①はりたいマークをハサミで切り抜きます。
- ②マークをめるま湯に10秒ほどひたしてからタオル等の布の上に置きます。
- ③台紙のはしを手で持ち、はるところにマークをスライドさせてモデルに移してください。
- ④指に少し水をつけてマークをぬらしながら、正しい位置にずらしします。
- ⑤やわらかな布でマークの内側の気泡を押し出しながら、押しつけるようにして水分をとりまします。

## DECAL APPLICATION

- ①Cut off decal from sheet.

- ②Dip the decal in tepid water for about 10 sec. and place on a clean cloth.
- ③Hold the backing sheet edge and slide decal onto the model.
- ④Move decal into position by wetting decal with finger.
- ⑤Press decal gently down with a soft cloth until excess water and air bubbles are gone.

## ANBRINGUNG DES ABZIEHBILDES

- ①Abziehbild vom Blatt ausschneiden.
- ②Das Abziehbild ungefähr 10 Sek. in lauwarmes Wasser tauchen, dann auf sauberen Stoff legen.
- ③Die Kante der Unterlage halten und das Abziehbild auf das Modell schieben.
- ④Das Abziehbild an die richtige Stelle schieben und dabei mit dem Finger das

## Abziehbild naßmachen.

⑤Das abziehbild mit weichem Stoff ganz andrücken, bis kein überflüssiges Wasser und keine Luftblasen mehr vorhanden sind.

## APPLICATION DES DECALOMANIES

- ①Découpez la décalcomanie de sa feuille.
- ②Plongez la décalcomanie dans de l'eau tiède pendant 10 secondes environ et poser sur un linge propre.
- ③Retenez la feuille de protection par le côté et glissez la décalcomanie sur le modèle réduit.
- ④Placez la décalcomanie à l'endroit voulu en la mouillant avec un de vos doigts.
- ⑤Pressez doucement la décalcomanie avec un tissu doux jusqu'à ce que l'eau en excès et les bulles aient disparu.

## 《瞬間接着剤について》

- ★通常は塗装する前に使用します。その際、接着面の油分を十分に取ってください。塗装後に接着する場合は接着面の塗料を落としてから使用します。この時、塗料が残っていると接着力が極端に低下するので注意しましょう。
- ★接着剤をつけすぎると接着力が落ちるだけでなく、白化しやすくなるので注意してください。
- ★劣化した接着剤は使用しないでください。不要な部品で試してから使用してください。
- ★使用する際は瞬間接着剤の取扱説明をよく読んでからご使用ください。
- Instant cement
- ★Remove any paint or oil from cementing surface

## before affixing parts.

- ★Use only a small amount of cement. Too much cement will make joints turn white and lose adhesion.
- ★Do not use old cement. Test cement first with unnecessary parts such as sprues before use.
- ★Carefully read instructions on use before cementing.
- Sekundenkleber
- ★Entfernen Sie alle Farbe und Ölflecke von der Kleboberfläche bevor sie Teile ankleben.
- ★Verwenden Sie nur geringe Mengen Klebstoff. Bei zuviel Klebstoff kann sich die Verbindung verschieben und die Haftkraft verloren gehen.
- ★Verwenden Sie keinen alten Klebstoff. Testen Sie

den Kleber vor der Anwendung zuerst mit nicht benötigten Teilen etwa vom Spritzling.

- ★Vor dem Kleben die Gebrauchsanleitung sorgfältig lesen.
- Colle rapide
- ★Enlever les traces de peinture ou de graisse des surfaces de contact avant de coller les pièces.
- ★N'utiliser qu'une petite quantité de colle. Un excès peut blanchir les lignes de joint et limiter l'adhésion.
- ★Ne pas utiliser une colle périmée. Tester la colle sur des pièces inutilisées comme des morceaux de grappes avant utilisation effective.
- ★Lire soigneusement les instructions avant de coller.

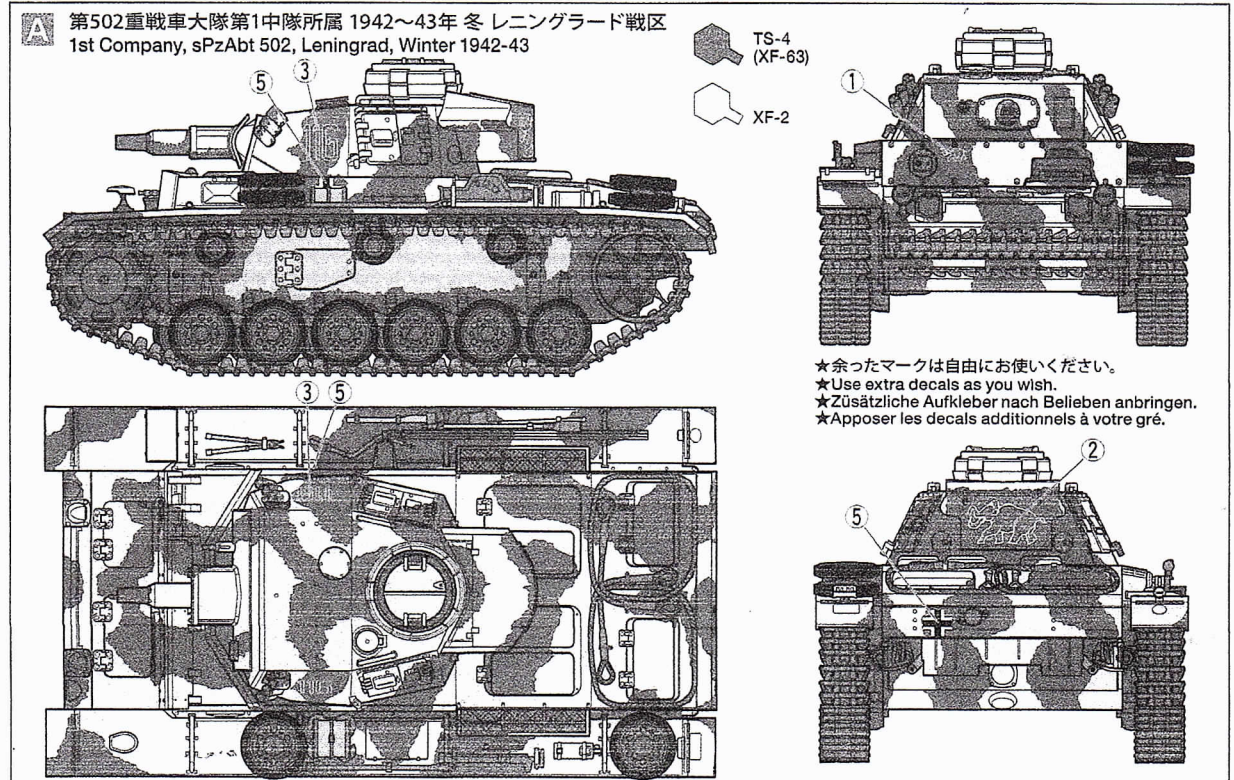



B

第15戦車師団第8戦車連隊所属 1943年 チュニジア  
8th Panzer Regiment, 15th Panzer Division, Tunisia, 1943

XF-15:5+  
XF-64:2

XF-67

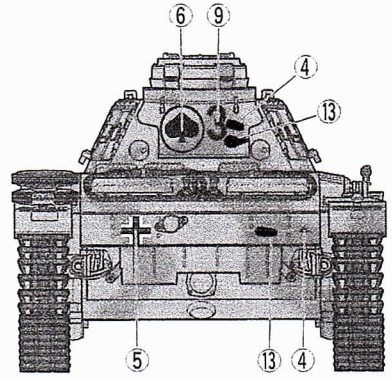
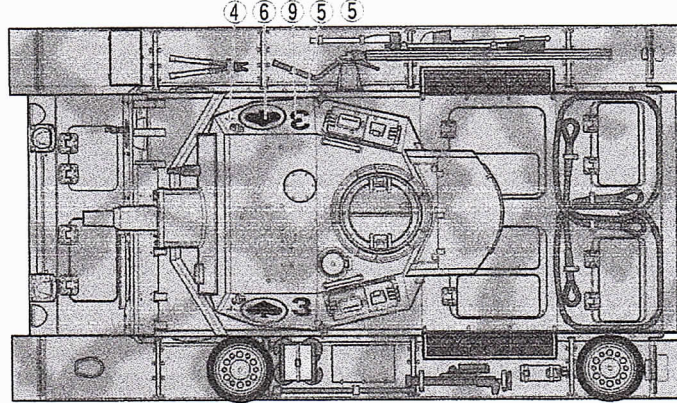
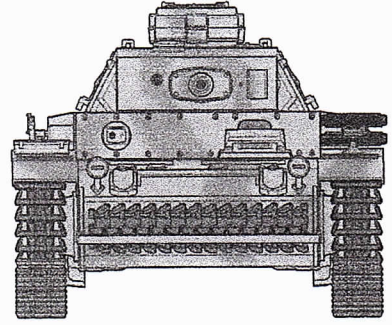
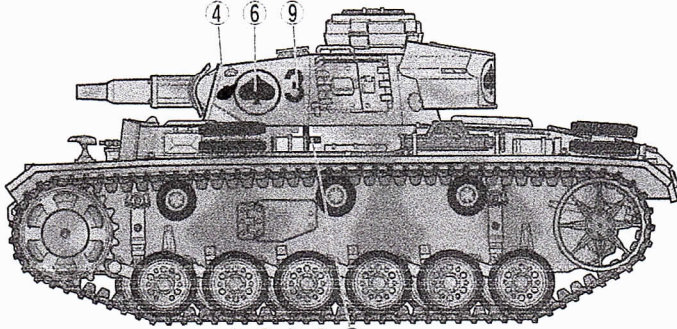
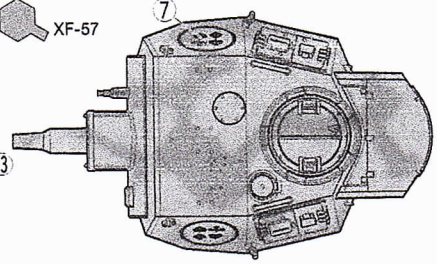
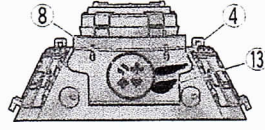
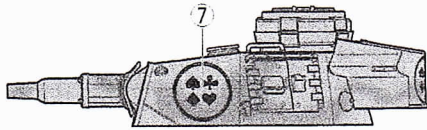

C

第6戦車師団第11戦車連隊所属 1943年 夏 クルスク戦  
11th Panzer Regiment, 6th Panzer Division, Kursk, Summer 1943

TS-3  
(XF-60)

XF-61

XF-64

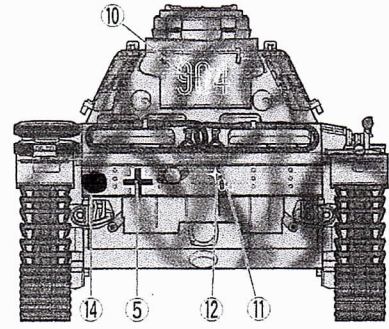
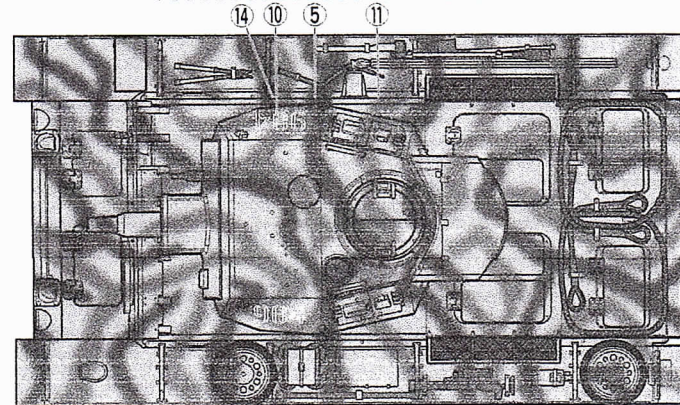
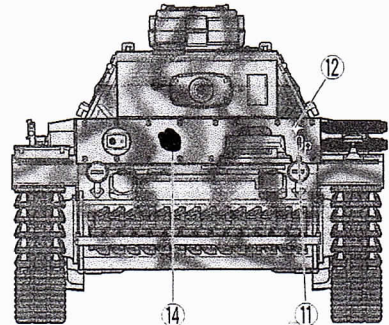
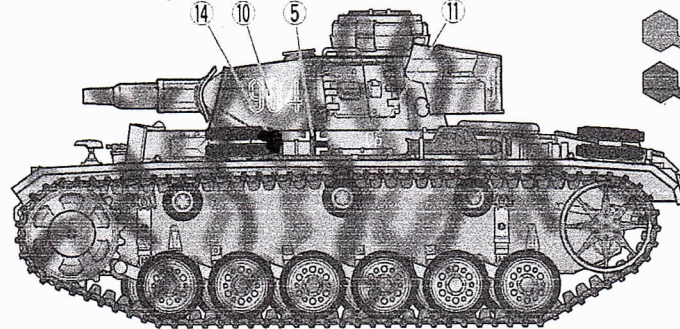



### 第502重戦車大隊

タイガーI戦車を有した第502重戦車大隊の第1中隊は、レニングラード戦区において9月下旬に初めてソ連軍と交戦しました。同じ頃に到着した後続部隊には18輦のⅢ号戦車N型が含まれていましたが、これらはタイガーI戦車の不足を補うもので、初期のN型でした。1942年の中盤以降、Ⅲ号戦車は主力戦車の座から退いていきましたが、初期のIV号戦車が装備していた短砲身の7.5cm戦車砲をもったN型は戦車部隊の隙間を埋める役割を果たしました。大隊が戦ったレニングラードを巡る戦場において、Ⅲ号戦車N型は信頼性の高い機動力と攻撃力をもって、未だ安定性の低いタイガーI戦車を補う適役であったといえます。Ⅲ号戦車N型は主に大隊の本部小隊に配備されましたが、余剰分は116号車のように第1中隊にも配されました。大隊のⅢ号戦車N型は1943年5月までに1輦のみに減じ、8月には姿を消しました。なお、タイガーI戦車とⅢ号戦車N型の数量がほぼ同じであった最初の第502重戦車大隊第2中隊は本隊へは従わず、スターリングラード戦線へ投入された第503重戦車大隊へ配属され、そのままその第3中隊として編入されました。第502重戦車大隊はその後3個中隊編制となり、一時は定数以上のタイガーI戦車を装備し、東部戦線の北部戦区で戦い続け、オットー・カリウス少尉などのエースを輩出しました。そして武装親衛隊が第502重戦車大隊の部隊番号を採用すると1945年1月には本家が第511重戦車大隊と改称し、終戦直前にはヘツァー、タイガーI戦車、そしてキングタイガー戦車を装備した混成部隊となりました。マンモスが大隊章とされたのは、第501重戦車大隊がすでに虎を部隊章としていたことから、大きくて力強く、厳しいロシアの冬に耐えられるマンモスが選ばれたものと推測されます。兵士たちはそれを誇らしく感じていたようで、当初には戦車の後面にひときわ大きなマンモスが描かれていました。当時はジャーマングレイの単色でしたが、冬季には白で迷彩塗装が施されました。

### 第15戦車師団第8戦車連隊

Ⅲ号戦車N型が現れた1942年夏、北アフリカには第15、第21戦車師団がありましたが、ロンメル軍は1942年秋のエル・アラメインの戦いでイギリス第8軍に敗れ、西へと後退していました。さらに、フランス領西北アフリカへの連合軍の上陸作戦により、北アフリカの主戦場はチュニジアへ移りました。ロンメル軍への補給が滞り、16輦のⅢ号戦車N型を含む戦車の補充が届けられなかったのは、11月中旬以降のことでした。合計で10輦のN型が配備された第15戦車師団第8戦車連隊は、同じ頃に新しいマーキングを採用しました。第8戦車連隊はヴォルフス・アングル(狼用の罟)と呼ばれる連隊章を有していましたが、それに加えてトランプの絵柄を用いたマーキング方式が車輦に描かれることになったのです。第8戦車連隊では多くの場合に、戦車の砲塔番号としては中隊番号だけをすー桁の数字を記入していましたが、ここで、トランプ・マークは、中隊内の小隊を示すために描かれたと言われています。すなわちスーワードは中隊本部、ハートは第1小隊、ダイヤモンドは第2小隊、そしてクラブは第3小隊を意味しています。これらマークを囲む一重または二重の円も確認されていますが、意味するところは明らかではありません。トランプ・マークは戦前の戦車部隊でも見られましたが、第8戦車連隊第1大隊長となった人物が、同様にトランプをかつて採用していた第2戦車師団第3戦車連隊に属していた事実が関係している可能性もあります。4種類を一つのマークとしている例が見られ、これは中隊長など指揮官車を示すものと考えられます。ロンメルの両戦車師団は、トリポリタニアで英軍を迎撃し、その後はチュニジアで戦い続けました。この部隊のⅢ号戦車N型は、1942年3月に更新された地中海地域向け塗装色である茶色と灰色をもって、それぞれ面積の2/3と1/3の割合で、境目はぼかした迷彩塗装が施されました。

### 第6戦車師団第11戦車連隊

短砲身7.5cm砲は長砲身5cm砲より強力であったことから、Ⅲ号戦車N型は前線の部隊では歓迎されました。おそらく1個中隊分を上限として各部隊へ広く、主に補充車輦として配備されたものとみられます。904号車もその一例であり、この砲塔番号は通常は第9中隊の本部4号車を意味しますが、1943年当時の第6戦車師団第11戦車連隊に第9中隊はなく、この9という数字は実は連隊本部を意味しました。7月のクルスク戦の時に第11戦車連隊は第2大隊のみでしたが、Ⅲ号戦車N型は本部中隊に1輦、第5中隊に4輦、第6中隊に4輦、第7中隊に4輦、そして第8中隊には3輦と配分されていました。その合計の16輦は1個中隊分ほどの数量ですが、他の部隊では違った配分を行ったかも知れません。第11戦車連隊本部中隊は、他にⅢ号指揮戦車M型を1輦、Ⅱ号戦車を6輦保有していたことから、904号車は軽戦車小隊長車という位置づけでしょう。クルスク戦に臨んで、ドイツ陸軍は自軍の部隊をソ連軍から欺瞞するために、クルスク・マーキングとも呼ばれる特別なマーキング方式を用意しました。第6戦車師団のそれは、武装親衛隊第2戦車師団ダスライヒのものと同様の「水平棒に高さの違う二本の垂直棒」でしたが、先に採用されていた十字の師団章も残し、二重の師団章を描くという特異な例となっています。さらに第6戦車師団では、配下の連隊や大隊の印として、それらの指揮官の姓の頭文字を車輦に記入していたのです。第11戦車連隊長はフォン・オッペルン(プロニコフスキー大佐)であり、連隊の車輦は白いOpの文字も掲げていたのです。ドイツ軍が大戦車戦力を投入したクルスク戦では南部戦区に攻撃の重点が置かれ、その主役の武装親衛隊の戦車軍団がプロホフカ等でソ連軍と激戦を展開しました。第6戦車師団は第7、第19戦車師団と共に、その東側で武装親衛隊軍団を援護するように激しく戦いました。戦車は1943年2月に制定されたダークイエローの基本塗装にダークグリーンとレッドブラウンを加えた、3色迷彩塗装であったと考えられます。

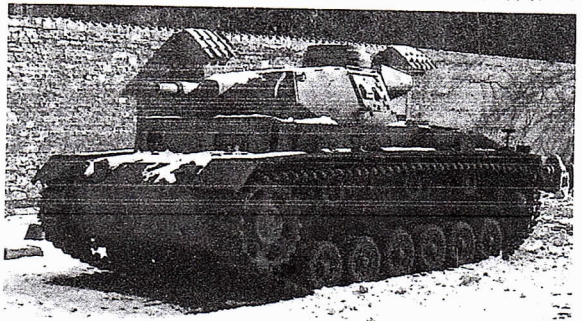

### sPz Abt 502

The 1st company of sPz Abt 502 was the first unit to take the Tiger I into action when it engaged Russian forces near Leningrad in September 1942. Due to insufficient numbers of Tigers, their reinforcements consisted of 18 Panzer III Ausf. N tanks. Starting from mid-1942, the Panzer III was replaced as a front-line tank, but since they were reliable, their usefulness was extended by fitting them with the short 75mm gun turrets from early Panzer IVs. They were mostly assigned to the battalion's HQ platoon, but some, like Turret No.116, were assigned to 1st company. sPz Abt 502's 2nd company, equipped with an equal number of Tiger and Panzer III Ausf. N, was detached and became the 3rd company of sPz Abt 503, which was fighting on the Stalingrad Front. Afterwards, sPz Abt 502 was also fully equipped with three companies and continued their actions on the Eastern Front, fostering such famous Tiger aces as Otto Carius. The battalion's symbol was the mammoth, chosen for its strength and ability to withstand the Russian winter, and was strikingly painted on the rear of the tanks. Overall German gray was the standard paint scheme at the time, but white camouflage was applied during winter.

### 8th Panzer Regiment, 15th Panzer Division

Despite the presence of both 15th and 21st Panzer Divisions, Rommel's Africa-Corps was defeated by the British 8th Army at El Alamein. With the Allied invasion of French North Africa, the battlefield soon shifted west to Tunisia, where reinforcements, including 16 Panzer III Ausf. N, reached Rommel's forces. 10 of these were assigned to 15th Panzer Division's 8th Panzer Regiment. In addition to the "wolf snare" regimental markings, many of the unit's tanks featured a number on the turret to indicate which company it belonged to. However, a new marking system came into use which featured card suits as identifiers, with spades for HQ company, hearts for 1st company, diamonds for 2nd company, and clubs for 3rd officer. When all four were present at the same time on a vehicle, it presumably belonged to the company commander or other commanding officer. As for camouflage, starting from March 1942 a paint scheme consisting of 2/3 brown surfaces and 1/3 gray surfaces with blended borders was applied to the unit's Panzer III Ausf. N tanks.

### 11th Panzer Regiment, 6th Panzer Division

Since its short-barreled 75mm gun was an improvement over the 50mm long-barreled gun, the Panzer III Ausf. N was welcomed by front-line troops. Enough tanks to equip one company were assigned to all units, and they were often used as a replacement pool. Turret No.904 was one such example, since the 11th Panzer Regiment did not actually have a 9th company in 1943, so the number "9" meant the tank belonged to regimental HQ. During the Battle of Kursk in July 1943, the 11th Panzer Regiment only consisted of the 2nd battalion, but with 1 Panzer III Ausf. N assigned to the HQ company, 4 each to 5th, 6th, and 7th companies, and 3 to 8th company for a total of 16, there were enough tanks to make up an extra company. The HQ company of 11th Panzer Regiment also had one Panzer III Ausf. M command tank and six Panzer II tanks, so Turret