

Made in Italy

1:72 scale

No 1409

LOCKHEED MARTIN 

F-35[®] A Lightning II[®] CTOL version

LOCKHEED MARTIN 

LOCKHEED MARTIN[®], F-35A Lightning II[®], associated emblems and logos, and body designs of vehicles are either registered trademarks or trademarks of the Lockheed Martin Corporation in the USA and/or other jurisdictions, used under license by Italeri S.p.A.

EN

The JSF Joint Strike Fighter program was set up to develop a new fifth-generation all-weather multirole combat aircraft able to replace the existing United States and NATO strike-fighters. The aerospace industry team led by Lockheed Martin generated the single-seat, single-engine, F-35 Lightning II. It adopts stealth technology and it is characterized by the trapezoidal wings and by the use of the most advanced hi-tech materials and avionics systems. Developed to perform air superiority, close air support and ground attack missions, it has been designed in different configurations. The F-35A is the conventional takeoff and landing variant, the F-35B is the short takeoff and vertical landing variant and the F-35C, with foldable-wings, has been developed to be used from conventional deck carriers. Thanks to its operational flexibility, the advanced on-board technology and the impressive project innovation, the F-35 Lightning II will be a reference aircraft in the twenty-first century military aviation.

IT

Il programma JSF Joint Strike Fighter venne impostato per sviluppare un nuovo caccia multi-ruolo "all-weather" di quinta generazione in grado di costituire un valido sostituto degli attuali aerei d'attacco al suolo degli Stati Uniti e dei Paesi NATO. Dal progetto nacque il velivolo monoposto Lockheed Martin F-35 Lightning II. Dotato di una straordinaria tecnologia è caratterizzato dall'adozione di un layout aerodinamico, con caratteristiche stealth, ad ala trapezoidale. Progettato per svolgere missioni di superiorità aerea, supporto aereo ravvicinato e attacco al suolo, la sua cellula è declinabile in diverse configurazioni. L'F-35A opera da piste convenzionali, l'F-35B è stato progettato per l'atterraggio e il decollo verticale, l'F-35C è ideale per l'impiego da portaerei dotate di catapulte. L'estrema flessibilità operativa, il carico offensivo che è in grado di trasportare, la tecnologia di bordo e la forte innovazione del progetto, faranno dell'F-35 Lightning II un sicuro protagonista dell'aeronautica militare del XXI secolo.

DE

Mit dem Programm JSF Joint Strike Fighter sollte ein neuer Vielzweck-Allwetterjagdflieger der fünften Generation entwickelt werden, der als gültiger Ersatz für die heutigen Kampfflugzeuge der Vereinigten Staaten und der NATO-Länder gedacht war. Entstanden ist daraus dann das Ein-Mann-Flugzeug Lockheed Martin F-35 Lightning II. Besondere Kennzeichen dieser Maschine sind ihre außerordentliche Technologie, ihr aerodynamisches Layout, ihre Stealth-Eigenschaften und ihre trapezförmigen Flügel. Entwickelt wurde sie für Aufgaben im Rahmen der Luftüberlegenheit, zur Unterstützung anderer Flugzeuge wie auch bei Bodenangriffen, wobei das Ausgangsmodell verschieden konfiguriert werden kann. Die F-35A benutzt konventionelle Start- und Landebahnen, die F-35B ist für das vertikale Starten und Landen ausgelegt, die F-35C ist ideal für den Einsatz auf Flugzeugträgern mit Katapult. Dank ihrer großen Flexibilität im Einsatz, der hohen Tragfähigkeit für das Angriffsmaterial, ihrer Bordtechnologie und der außerordentlichen Innovation des Projekts wird die F-35 Lightning II mit Sicherheit eine bedeutende Rolle für die Luftwaffe des 21. Jahrhunderts spielen.

FR

Le programme JSF Joint Strike Fighter est imposé pour développer un nouvel avion de chasse polyvalent « all-weather » de cinquième génération capable de constituer un substitut valable des avions d'attaque au sol actuels des États-Unis et des Pays de l'OTAN. À partir de ce projet, l'avion monoplace Lockheed Martin F-35 Lightning II a été créé. Doté d'une technologie extraordinaire, il est caractérisé par l'adoption d'une configuration aérodynamique, avec des caractéristiques furtives, à aile trapézoïdale. Conçu pour réaliser des missions de supériorité aérienne, appui aérien rapproché et attaque au sol, sa cellule est déclinable en différentes configurations. Le F-35A opère depuis des pistes conventionnelles, le F-35B a été conçu pour l'atterrissage et le décollage vertical, le F-35C est idéal pour l'emploi de porte-avions équipés de catapultes. L'extrême flexibilité opérationnelle, la charge offensive qu'il est capable de transporter, la technologie de bord et la grande innovation du projet, feront de F-35 Lightning II un protagoniste sûr de l'aéronautique militaire du XXIème siècle.

ES

El programa JSF Joint Strike Fighter se configuró para desarrollar un nuevo caza multifunción «all-weather» de quinta generación capaz de construir un válido sustituto de los actuales aviones de ataque a tierra de los Estados Unidos y de los Países OTAN. Del proyecto nació el avión monopla Lockheed Martin F-35 Lightning II. Dotado de una tecnología extraordinaria, se caracteriza por la adopción de una configuración aerodinámica, con características stealth, con ala trapezoidal. Proyectado para llevar a cabo misiones de superioridad aérea, soporte aéreo de aproximación y ataque a tierra, su célula se puede diseñar con varias configuraciones. El F-35A opera desde pistas convencionales, el F-35B ha sido proyectado para el aterrizaje y el despegue vertical y el F-35C es ideal para su empleo en portaaviones provistos de catapultas. Su extremada flexibilidad operativa, la carga ofensiva que puede transportar, su tecnología de a bordo y la fuerte innovación del proyecto, harán del F-35 Lightning II un protagonista seguro de la aeronáutica militar del siglo XXI.

RU

Программа JSF (Joint Strike Fighter) была специально создана для разработки нового многофункционального «всепогодного» истребителя пятого поколения, который мог бы стать достойной заменой уже существующим штурмовикам для атаки наземных целей на вооружении в США и странах НАТО. В результате этого проекта был создан одноместный самолёт «Локхид-Мартин F-35 Молния II». Будучи оснащённым экстраординарной технологией, истребитель характеризуется аэродинамической конструкцией с использованием стелс-технологии и наличием крыльев трапециевидного сечения. Разработанный для выполнения различных высокосложных воздушных задач, для поддержки на короткой дистанции в воздухе и атаки наземных целей, его внутренний корпус может принимать различные конфигурации. Модель F-35A - со стандартным взлётом и посадкой, модель F-35B - с вертикальным взлётом и посадкой, модель F-35C - идеально подходит для палубы авианосца, взлёт с использованием катапульты. Чрезвычайная оперативная гибкость, возможность перевозить различный боевой запас, бортовые технологии и высокая инновация проекта - всё это позволит истребителю F-35 «Молния II» стать настоящим протагонистом военно-воздушных сил в XXI веке.



- EN** WARNING: Model for adult collector age 14 and over
IT ATTENZIONE: Modello per collezionisti adulti di età superiore ai 14 anni
FR ATTENTION: Modèle pour modélistes de 14 ans et plus.
DE ACHTUNG: Modellbausatz für Modellbauer über 14 Jahre.
NL WAARSCHWING: Geschikt voor 14 jaar en ouder.
ES ATENCION: Modelo para modelistas mayores de 14 años.

EN ATTENTION - Useful advice!

Study the instructions carefully prior to assembly. Remove parts from frame with a sharp knife or a pair of scissor and trim away excess plastic. Do not pull off parts. Assemble the parts in numerical sequence. Use plastic cement ONLY and use cement sparingly to avoid damaging the model. Black arrows indicate parts to be glued together. White arrows indicate on which frame the parts must be assembled WITHOUT using cement. These letters (A - B - C...) indicate on which frame the parts will be found. Paint small parts before detaching them from frame. Remove paint where parts are to be cemented. Crossed out parts must not be used.

IT ATTENZIONE - Consigli utili!

Prima di iniziare il montaggio studiare attentamente il disegno. Staccare con molta cura i pezzi dalle stampate, usando un taglia-balsa oppure un paio di forbici e togliere con una piccola lima o con carta vetro fine eventuali sbavature. Mai staccare i pezzi con le mani. Montarli seguendo l'ordine delle numerazioni delle tavole. Eliminare dalla stampata il numero del pezzo appena montato facendogli sopra una croce. Le frecce nere indicano i pezzi da incollare, le frecce bianche indicano i pezzi da montare senza colla. Usare solo colla per polistirolo. Le lettere (A - B - C...) ai lati dei numeri indicano la stampata ove si trova il pezzo da montare. I pezzi sbarrati da una croce non sono da utilizzare.

DE ACHTUNG - Ein nützlicher Rat!

Vor der Montage die Zeichnung aufmerksam studieren. Die einzelnen Montageteile mit einem Messer oder einer Schere vom Spritzling sorgfältig entfernen. Eventuelle Grate werden mit einer Klinge oder feinem Schmirgelpapier beseitigt. Keinesfalls die Montageteile mit den Händen entfernen. Bei der Montage der Tafelnummern folgen. Pfeile zeigen die zu klebenden Teile während die weissen Pfeile die ohne Leim zu montierenden Teile anzeigen. Bitte nur Plastikklebstoff verwenden. Die Buchstaben (A - B - C...) neben den Nummern zeigt, auf welchem Spritzling der zu montierende Teil zu finden ist. Die mit einem Kreuz markierten Teile sind nicht zu verwenden.

FR ATTENTION - Conseils utiles!

Avant de commencer le montage, étudier attentivement le dessin. Détacher avec beaucoup de soin les morceaux des moules en usant un massicot ou bien un pair de ciseaux et couper avec une petite lame avec de papier de verre fin ébarbagés éventuels. Jamais détacher les morceaux avec les mains. Monter les en suivant l'ordre de la numération des tables. Eliminer de la moule le numéro de la pièce qui vient d'être montée, en le bifant avec une croix. Les flèches noires indiquent les pièces à coller, les flèches blanches indiquent les pièces à monter sans colle. Employer seulement de la colle pour polystyrol. Les lettres (A - B - C...) aux côtés des numéros indiquent la moule où se trouve la pièces à monter. Les pièces marquées par une croix ne sont pas à utiliser.

ES ATENCION - Consejos útiles!

Estudiar las instrucciones cuidadosamente antes de comenzar el montaje. Separar las piezas de las bandejas con un cuchillo afilado o un par de tijeras y retirar el exceso de plástico o rebada. No arrancar las piezas. Montar las piezas en orden numérico. Utilizar SOLAMENTE pegamento para plástico y en poca cantidad para evitar que se dane el modelo. Las flechas negras indican las piezas que se deben pegar juntas. Las flechas blancas indican las piezas que deben ensamblarse SIN usar pegamento. Las letras (A - B - C...) indican en que bandeja se encuentran las piezas. Pintar las piezas pequeñas antes de separarlas de la bandeja. Retirar la pintura de los lugares por donde se deban pegar las piezas.

RU ПРЕДУПРЕЖДЕНИЕ - полезные!

ПЕРЕД ТЕМ, КАК ПРИСТУПИТЬ К СБОРКЕ, ВНИМАТЕЛЬНО ИЗУЧИТЬ ЧЕРТЕЖ. СЧЕНЫ ОСТОРОЖНО ОТСОЕДИНИТЬ РАСПЕЧАТАННЫЕ ЭЛЕМЕНТЫ, ИСПОЛЬЗОВАТЬ ДЛЯ ЭТОГО КАНЦЕЛЯРСКИЙ НОЖ ИЛИ ПАРУ НОЖИЦ, СНЯТЬ НЕРОВНОСТИ С ПОМОЩЬЮ ТОНКОГО ЛЕЗВИЯ ИЛИ С ПОМОЩЬЮ АБРАЗИВНОЙ БУМАГИ, НЕ ОТСОЕДИНЯТЬ ЭЛЕМЕНТЫ РУКАМИ. ВЫПОЛНИТЬ СБОРКУ СОГЛАСНО ПОРЯДКУ НУМЕРАЦИИ ТАБЛИЦ, УДАЛИТЬ ИЗ СПИСКА ТОЛЬКО ТО СБОРАННОЮ ДЕТАЛЬ, ПЕРЕНЕЖИВА ЕЕ. ЧЕРНЫЕ СТРЕЛКИ УКАЗЫВАЮТ ДЕТАЛИ ДЛЯ СКЛЕИВАНИЯ, БЕЛЫЕ СТРЕЛКИ УКАЗЫВАЮТ ДЕТАЛИ, КОТОРЫЕ СОБИРАЮТСЯ БЕЗ КЛЕЯ. ИСПОЛЬЗОВАТЬ ТОЛЬКО КЛЕЙ ДЛЯ ПЕНОПЛАСТА. БУКВЫ (А - В - С...) С ПРОНУМЕРОВАННЫХ СТОРОН УКАЗЫВАЮТ ЛИСТ, ГДЕ НАХОДИТСЯ ДЕТАЛЬ. ПЕРЕКРЫТЫЕ ДЕТАЛИ НЕ ИСПОЛЬЗОВАТЬ.

A

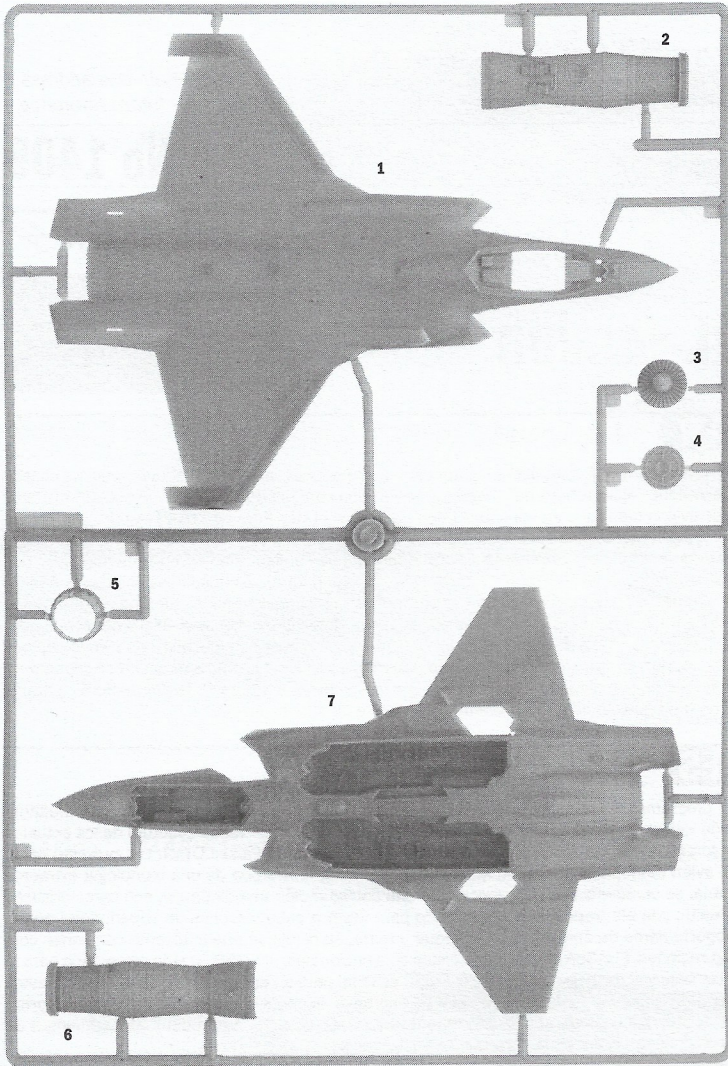

B

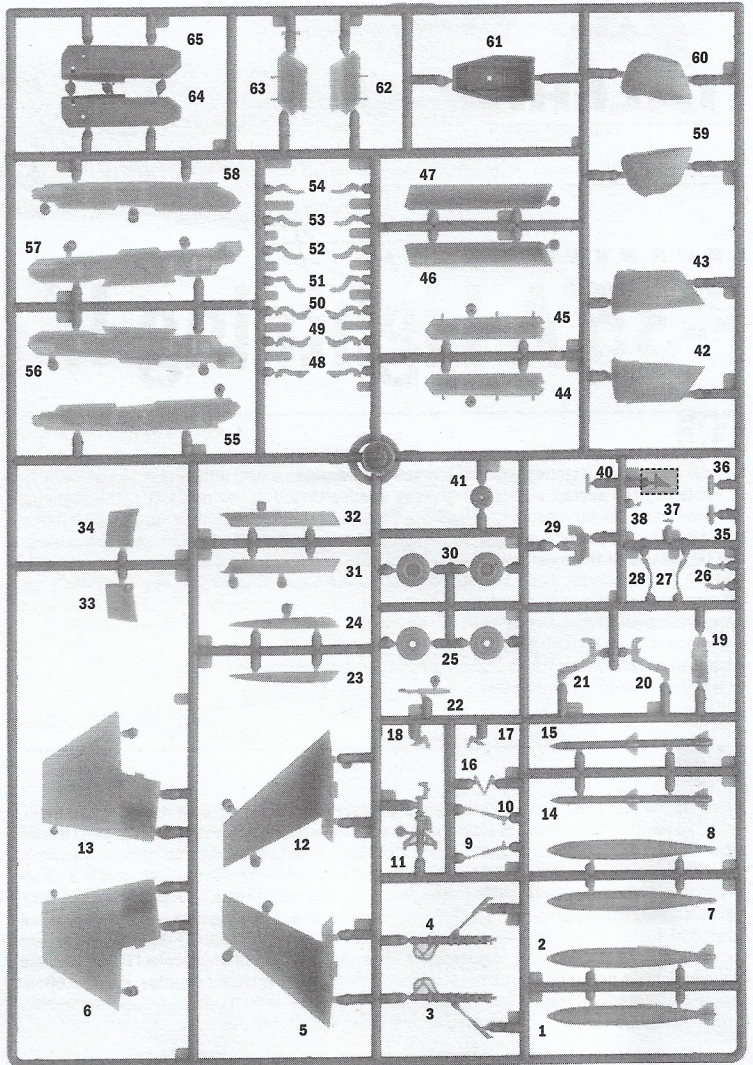

C

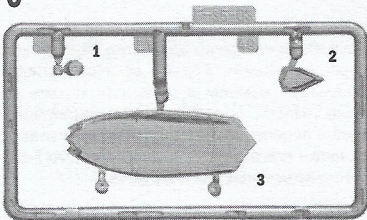

Parti da non utilizzare
 Parts not for use
 Pièces à ne pas utiliser
 Teile werden nicht verwendet
 Partes a no utilizar
 Onderdelen niet te gebruiken



Separare
 Cut
 Retirer
 Entfernen
 Separar
 Gesneden



Aprire i fori
 Drill holes
 Ouvrir les trous
 Die Locher Ausbohren
 Perforar los agujeros
 Open gaten

SUGGESTED COLORS

A

GLOSS WHITE
 FS.11785
 ITALERI ACRYLICPAINT 4696AP

B

FLAT GUN METAL
 FS.37200
 ITALERI ACRYLICPAINT 4681AP

C

METAL GLOSS SILVER
 FS.17178
 ITALERI ACRYLICPAINT 4678AP

D

FLAT BLACK
 FS.37038
 ITALERI ACRYLICPAINT 4768 AP

E

GLOSS RED
 FS.11302
 ITALERI ACRYLICPAINT 4605AP

F

FLAT LIGHT GHOST GRAY
 FS.36300
 ITALERI ACRYLICPAINT 4762AP

G

FLAT DARK GREEN
 FS.34079
 ITALERI ACRYLICPAINT 4726AP

H

GLOSS GREEN
 FS.14090
 ITALERI ACRYLICPAINT 4669AP

STEP 1

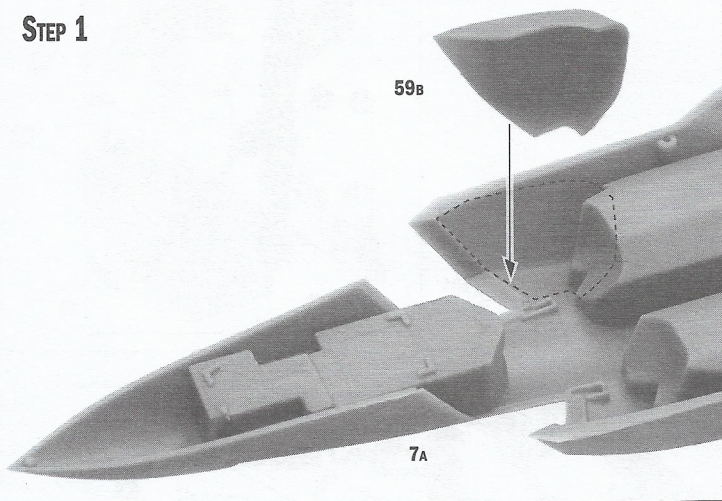

STEP 2

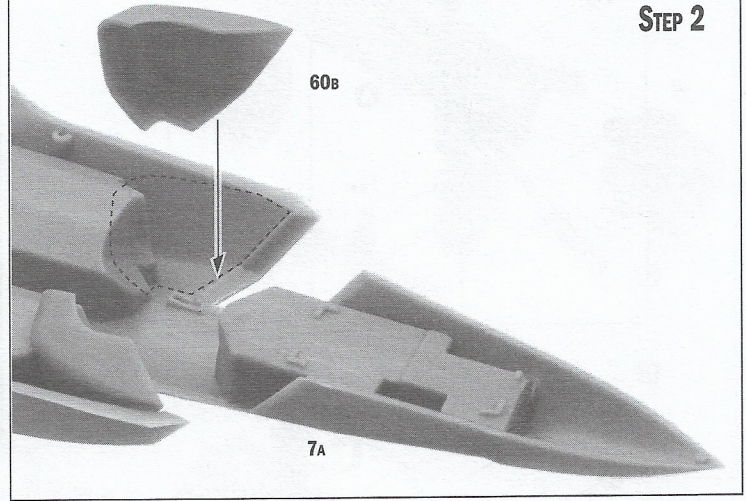

STEP 3

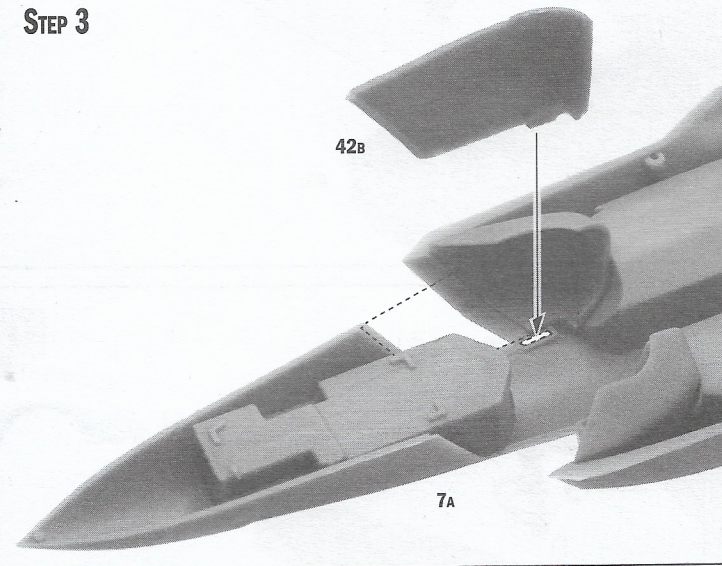

STEP 4

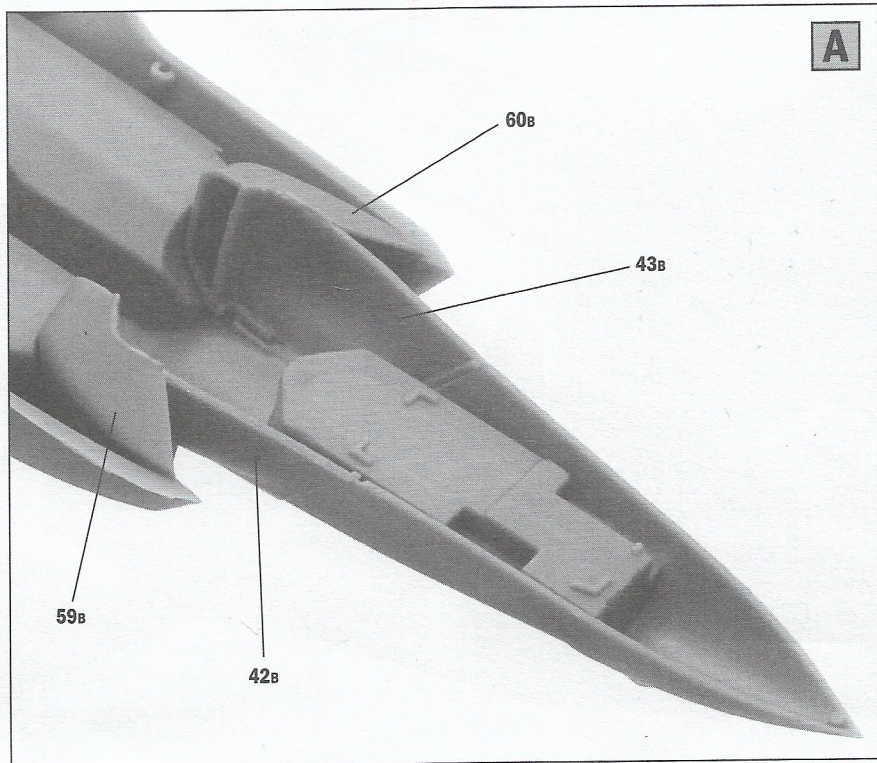
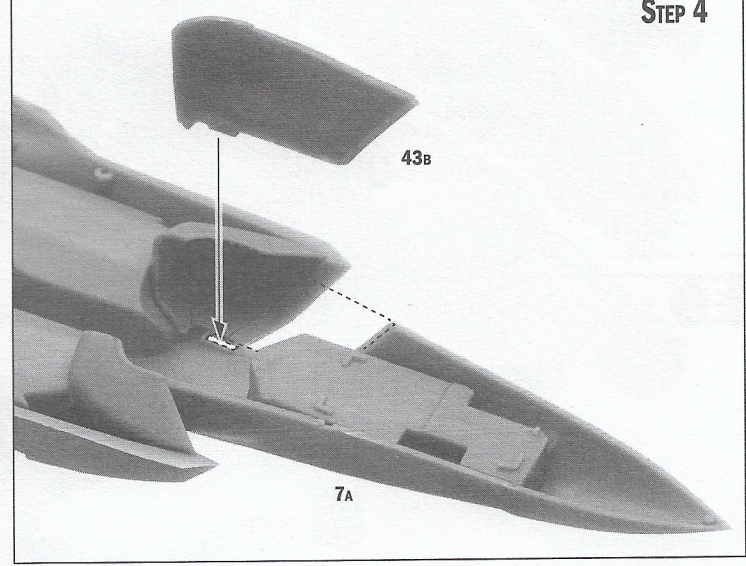

2

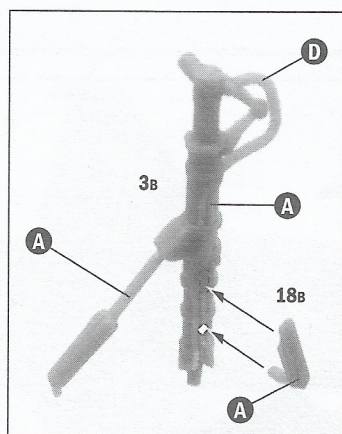

B

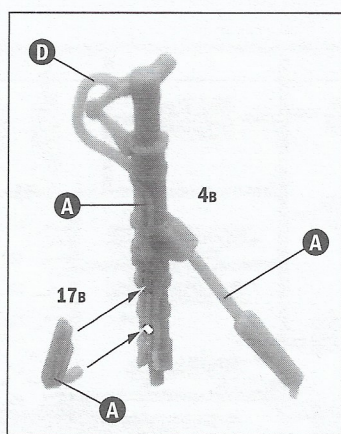
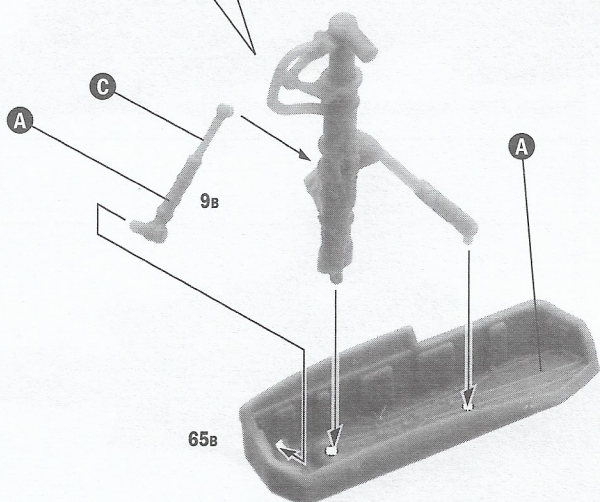

C

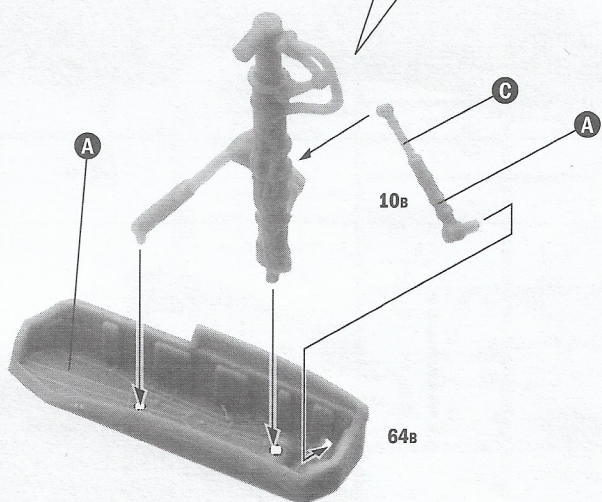

3

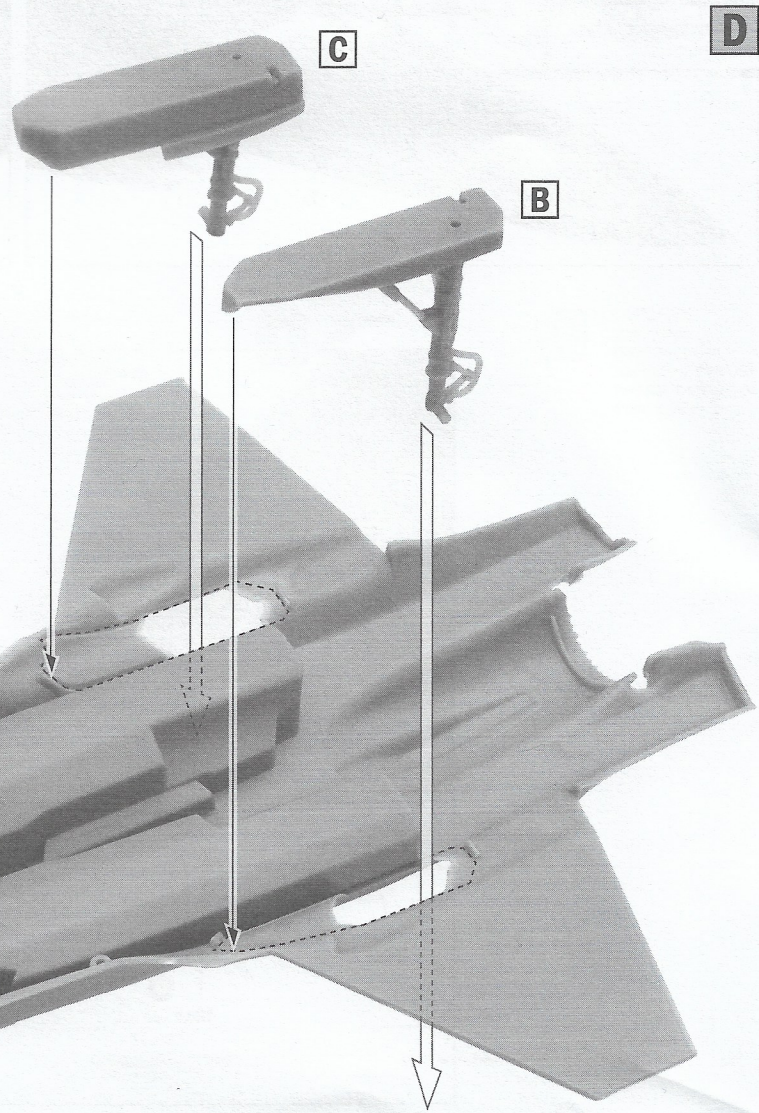

D

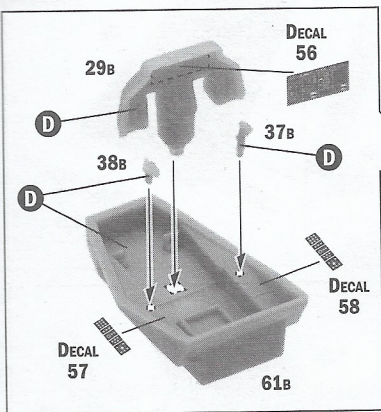

**PARTS 26B
ONLY FOR OPEN CANOPY
VERSION**

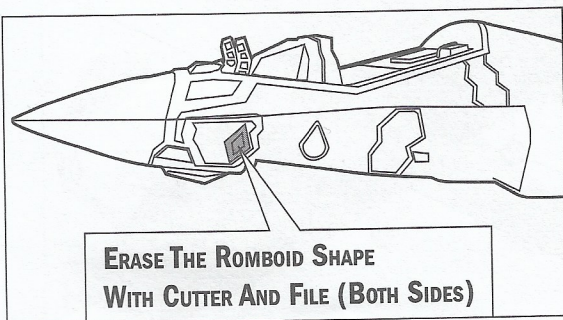
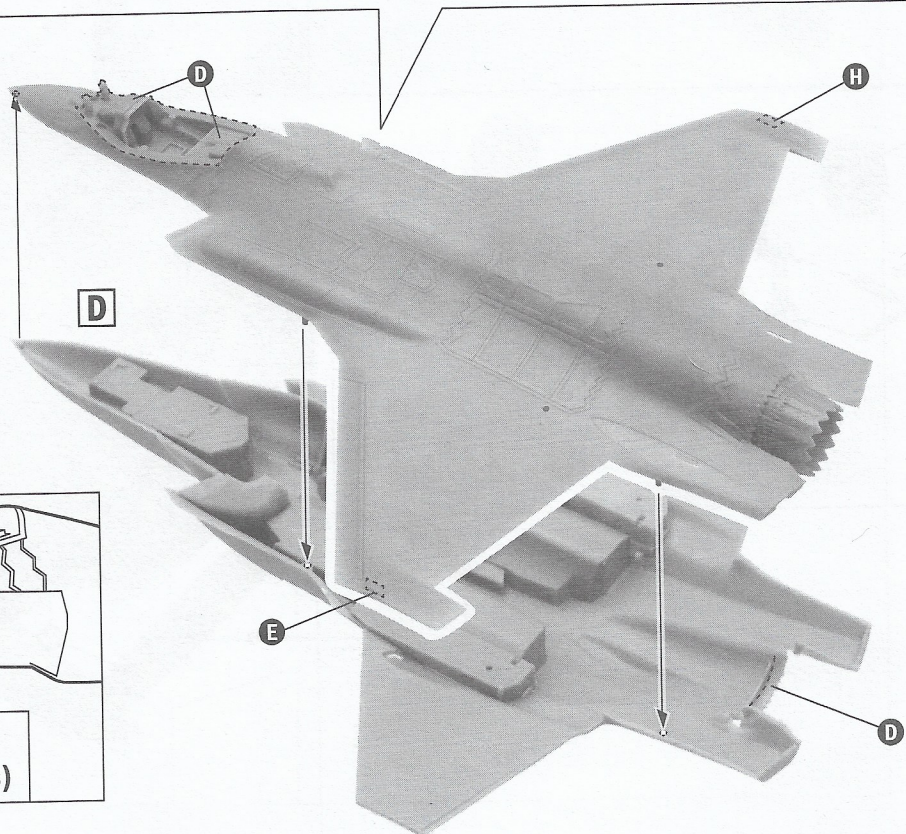
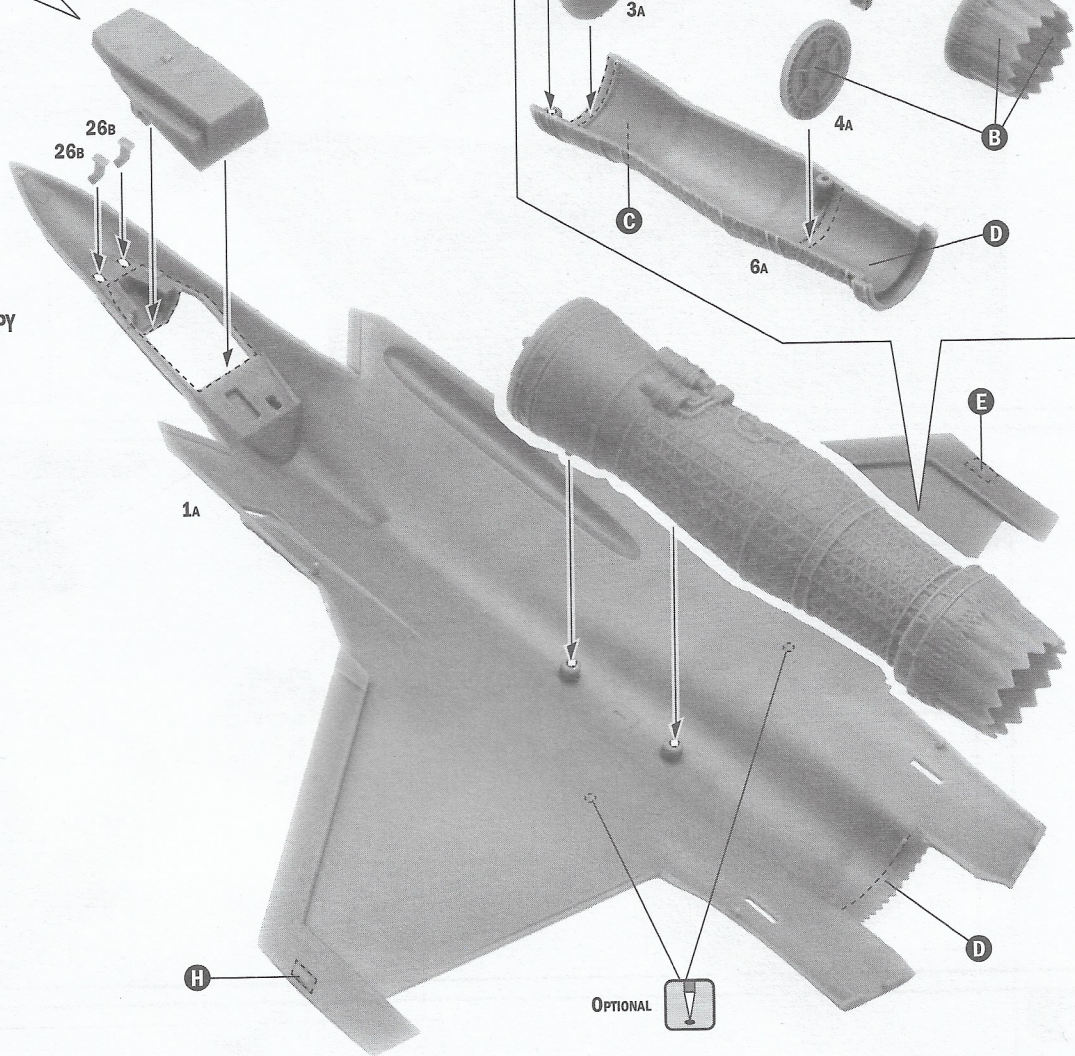

5

PARTS 35B - 36B - 39B
ARE OPTIONAL

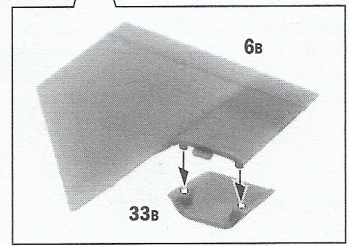
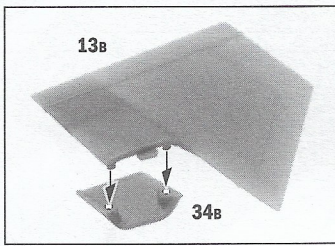
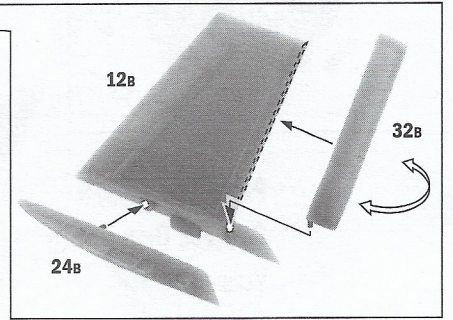
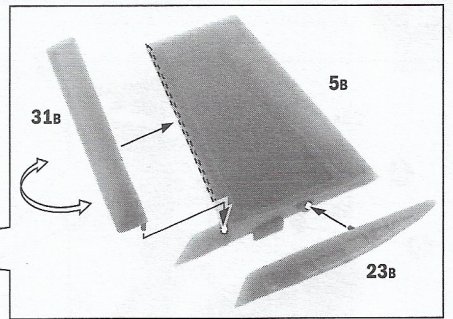
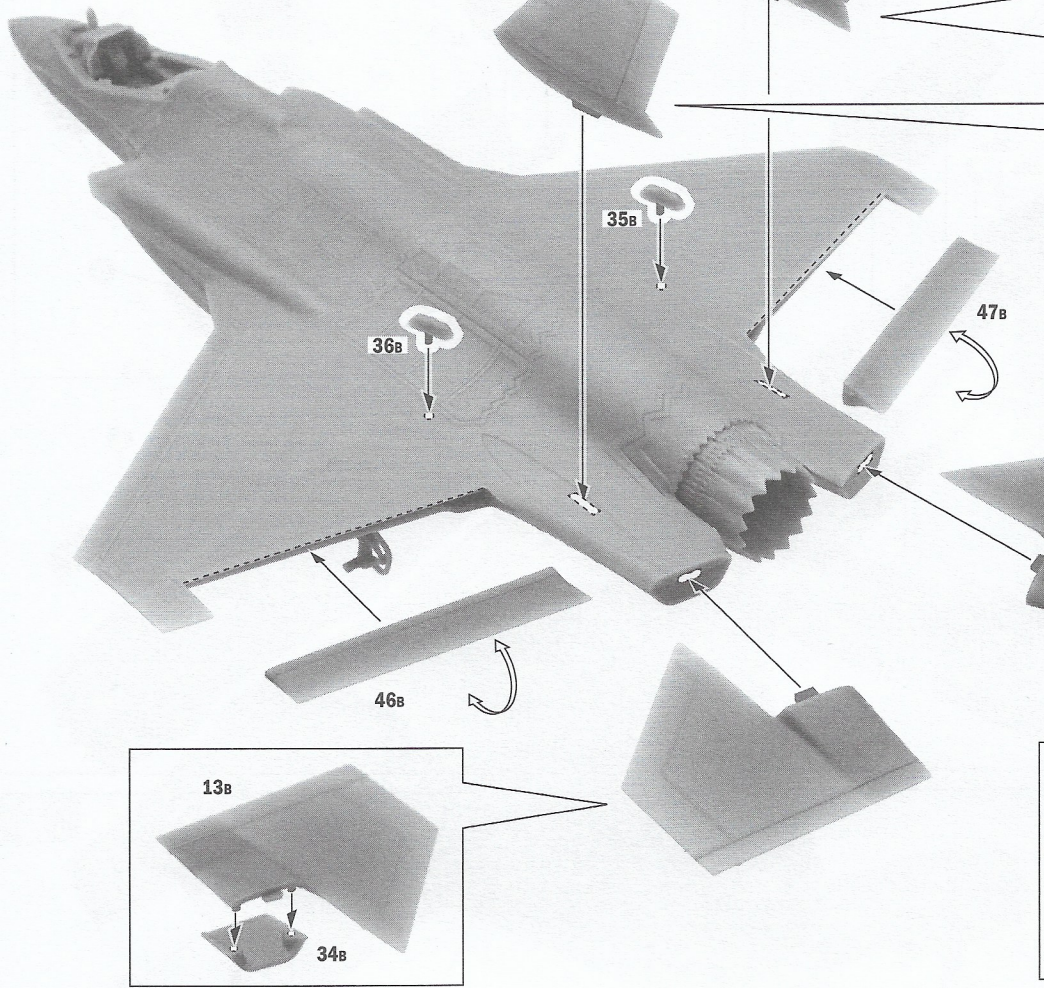

6

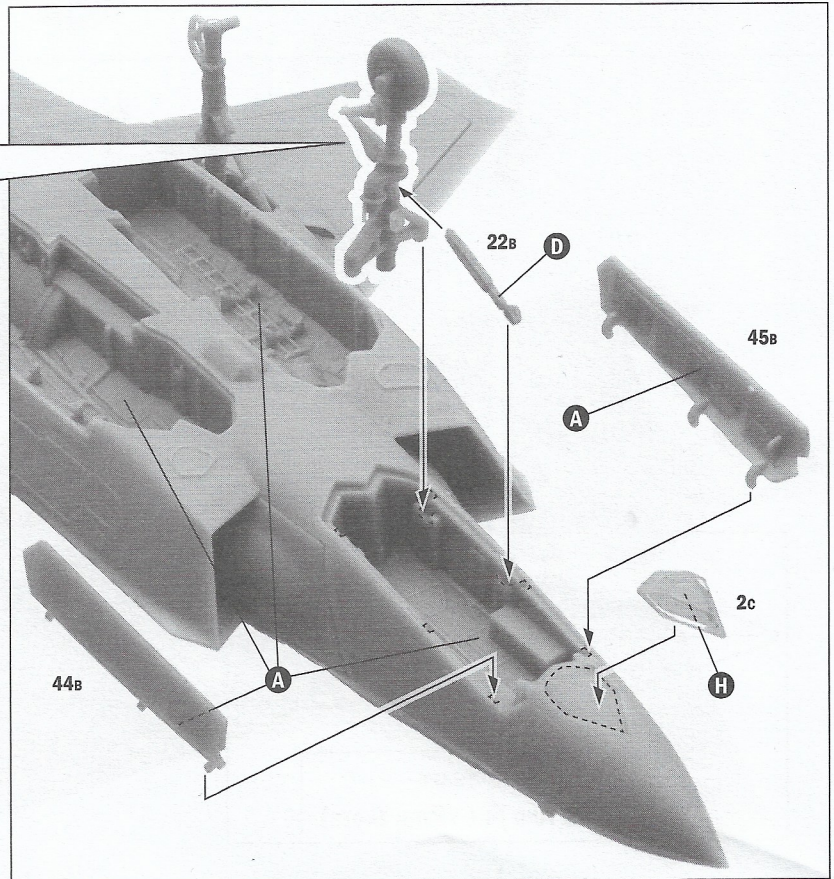
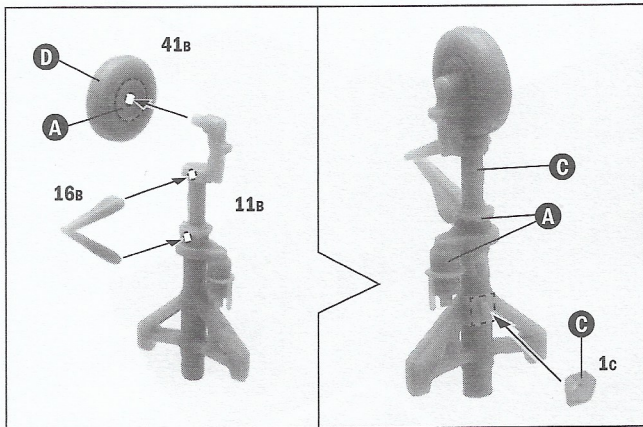

7

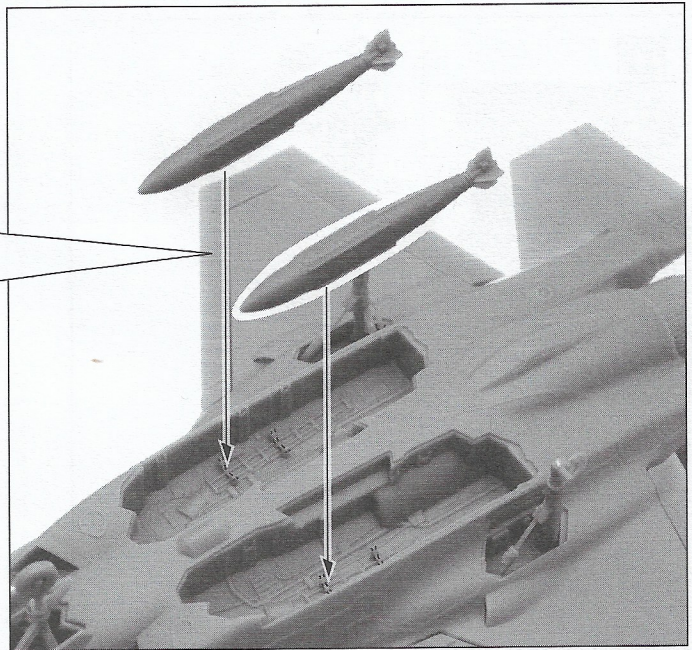
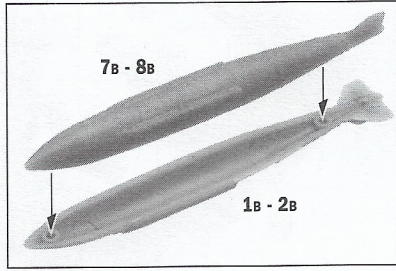

FOR PAINTING AND PLACEMENT OF DECALS SEE :
COMMON ARMAMENTS AT PAGE 10

8

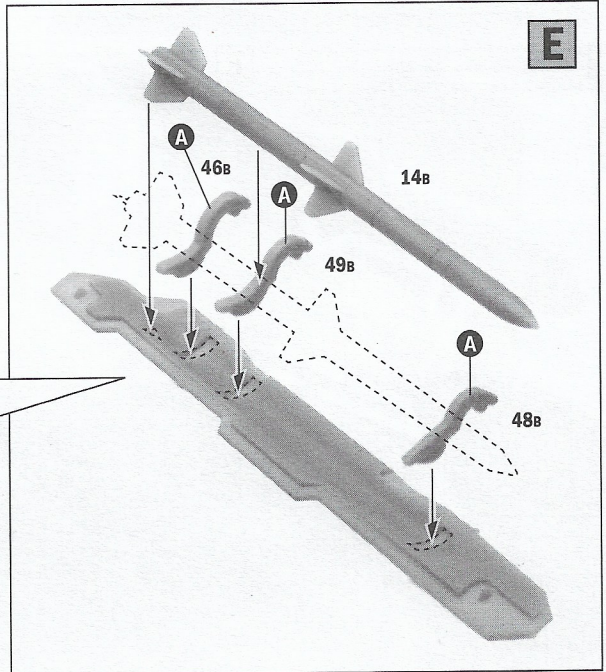
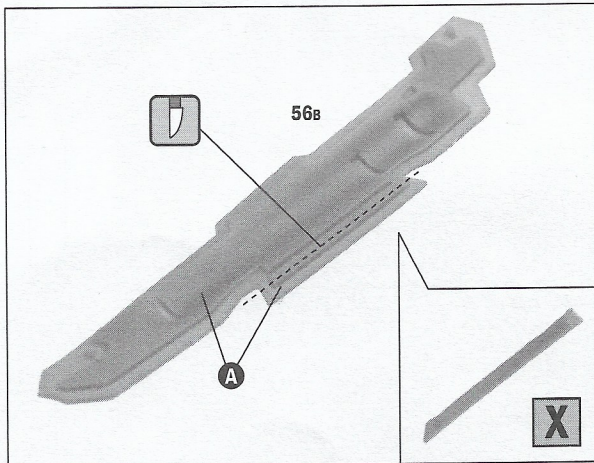

FOR PAINTING AND PLACEMENT OF DECALS SEE :
COMMON ARMAMENTS AT PAGE 10

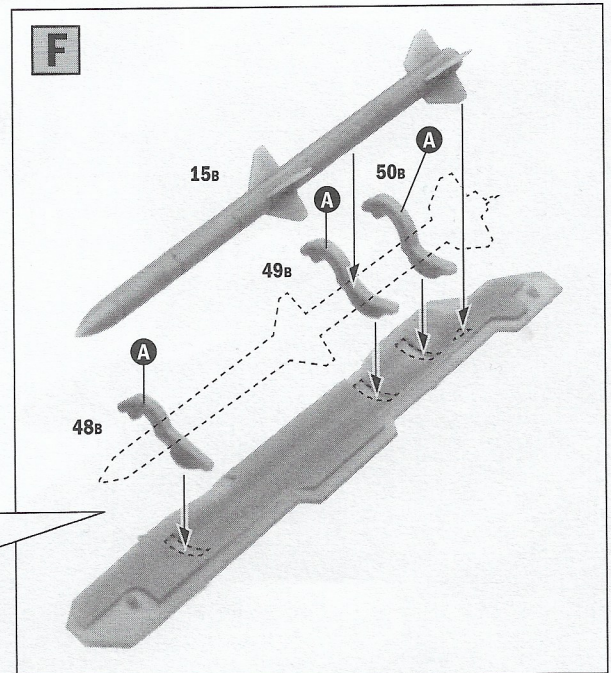
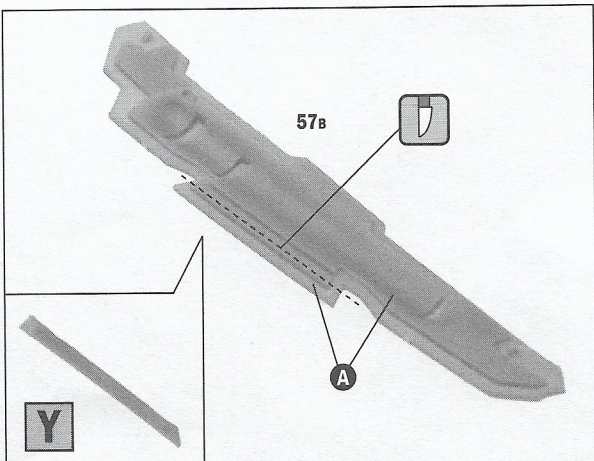

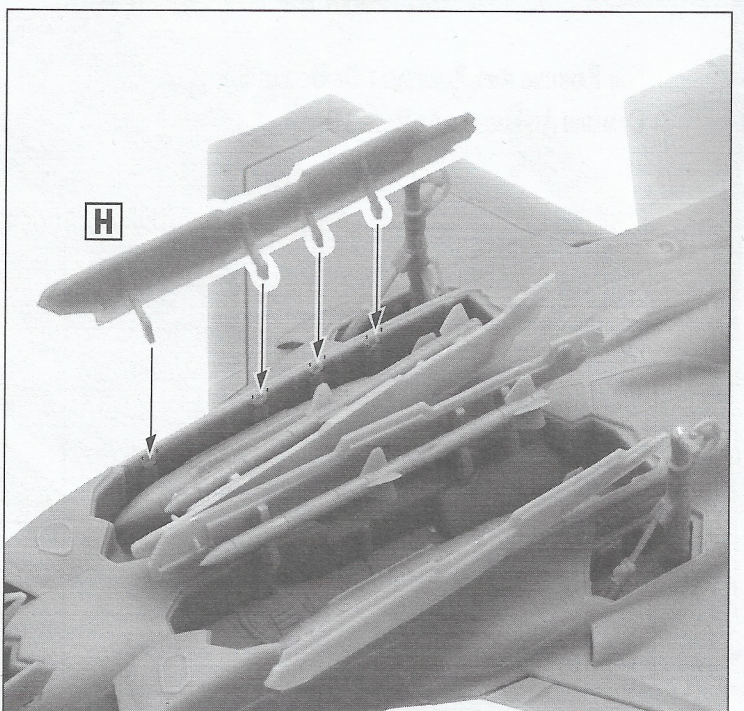
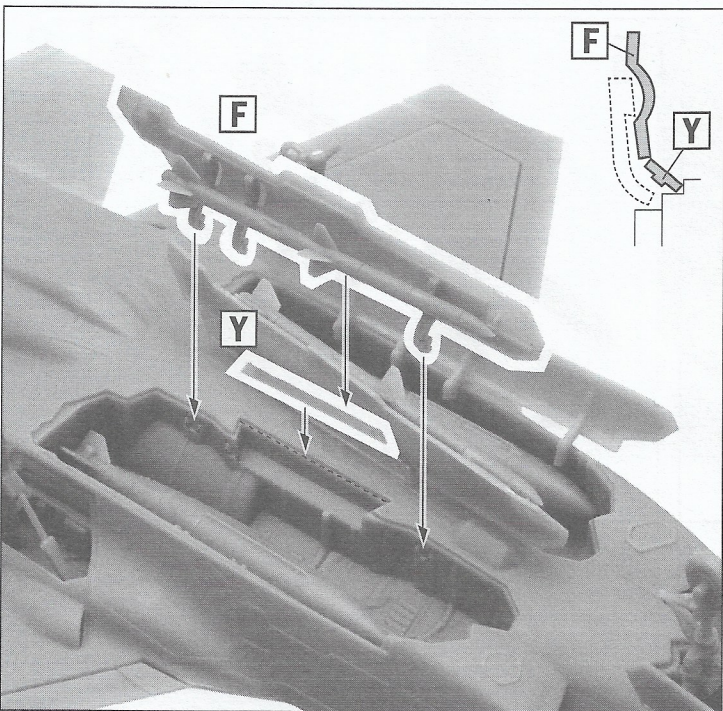
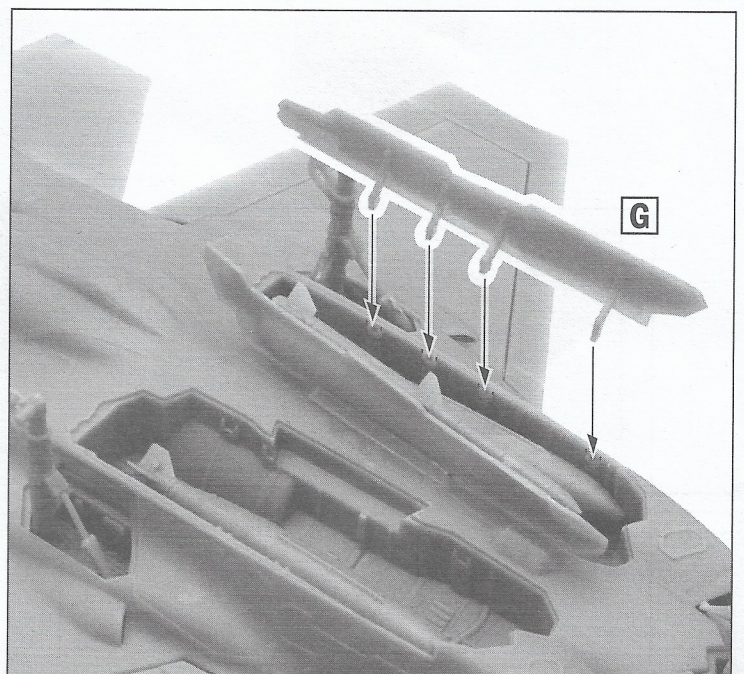
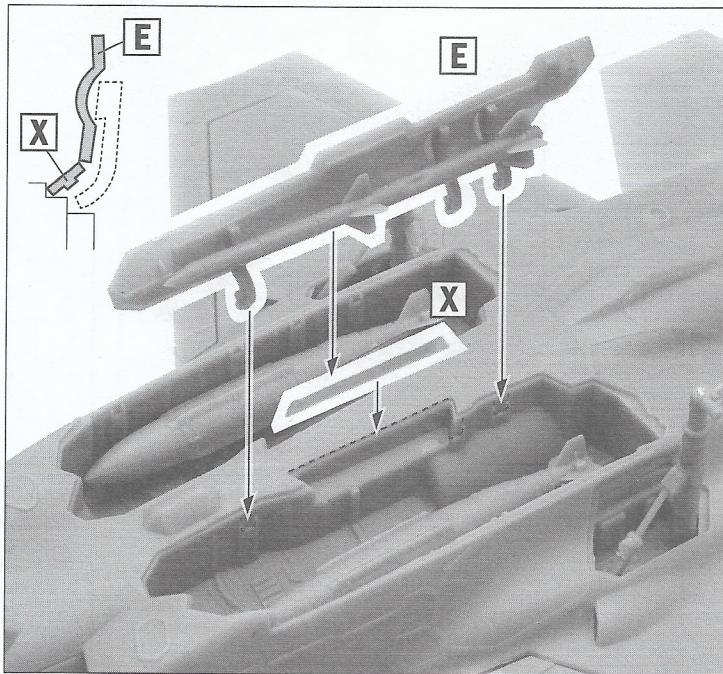
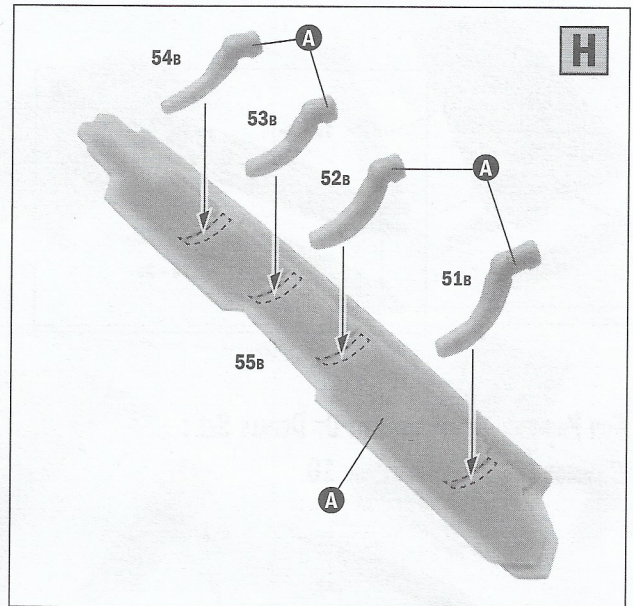
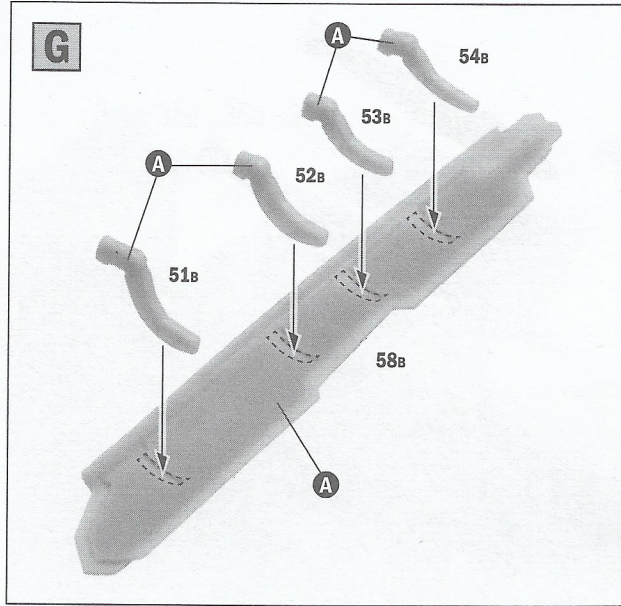

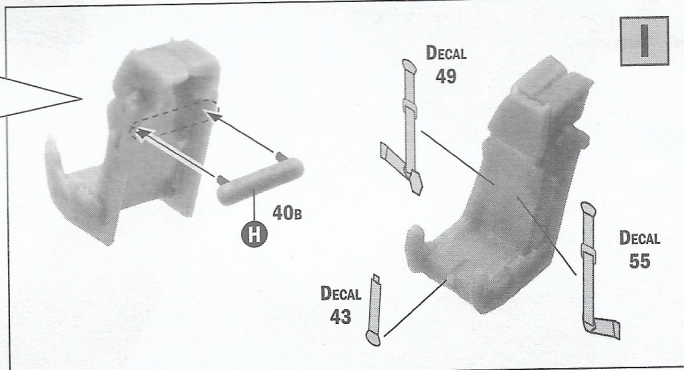
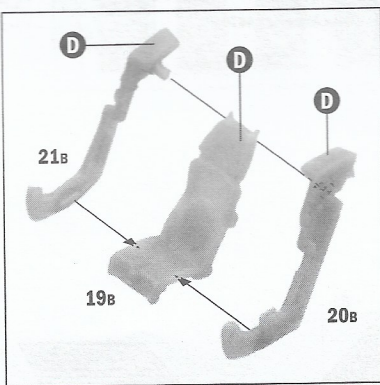
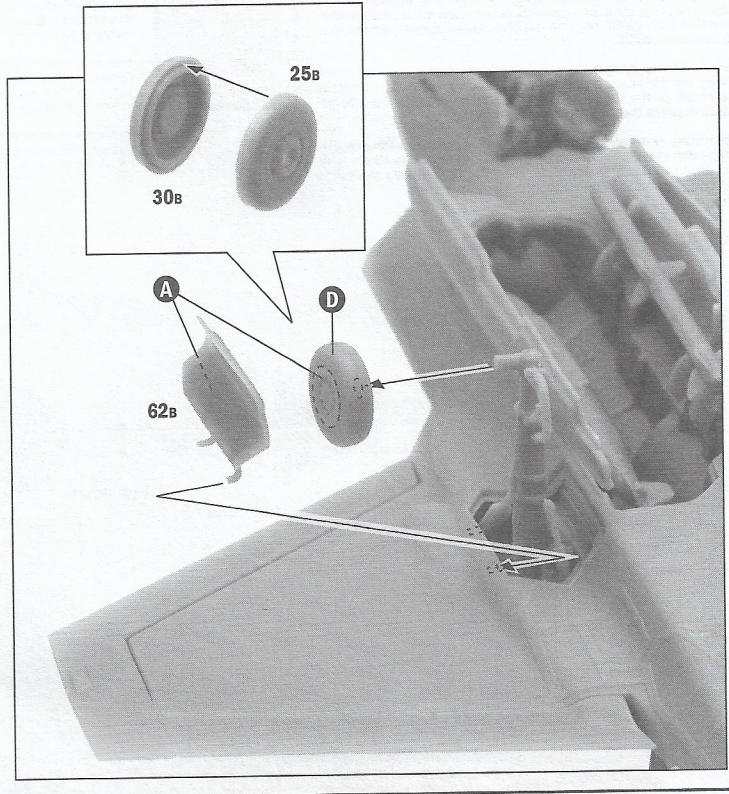
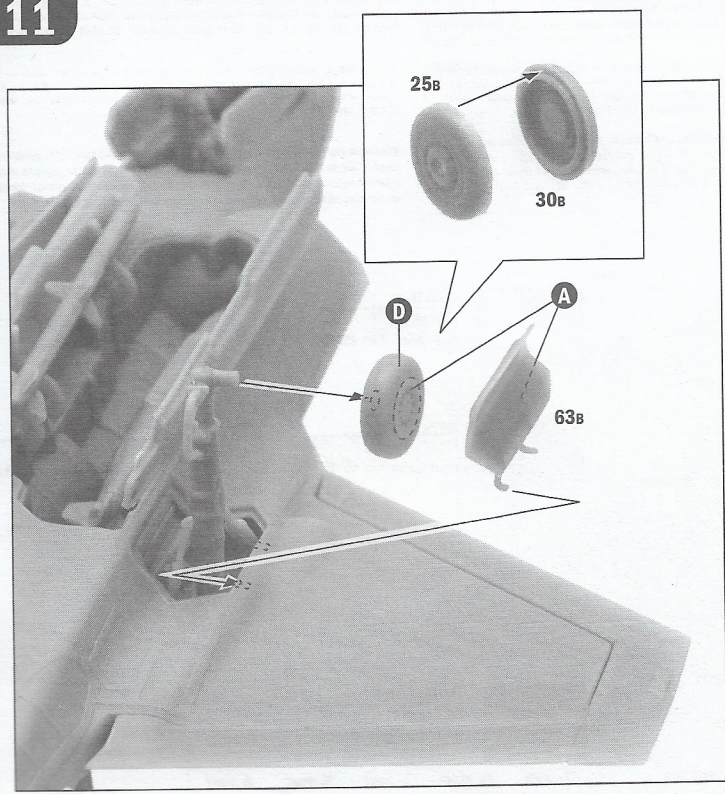

OPEN VERSION

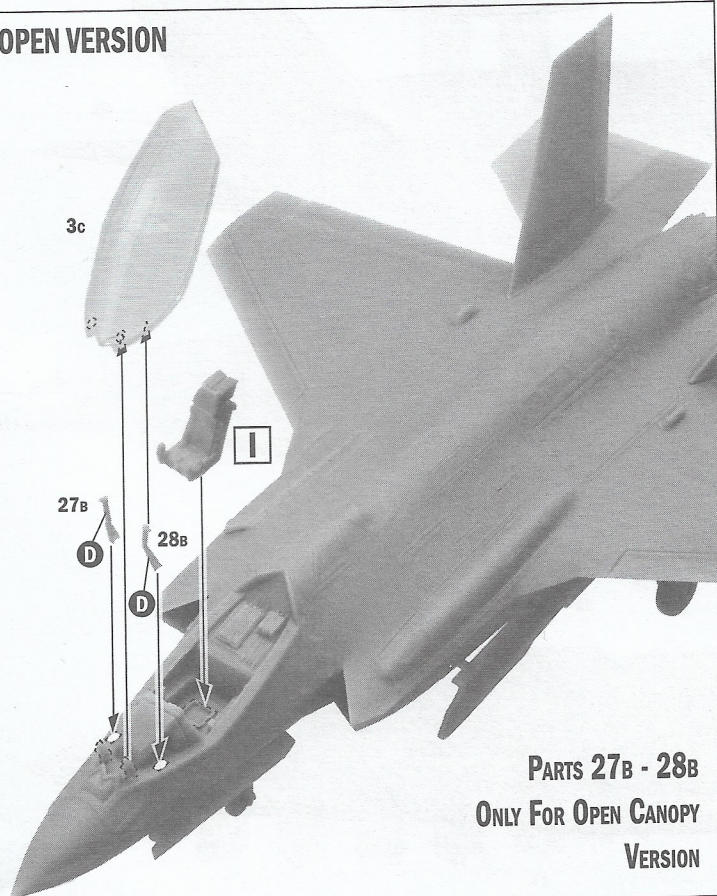

PARTS 27B - 28B
ONLY FOR OPEN CANOPY
VERSION

CLOSE VERSION

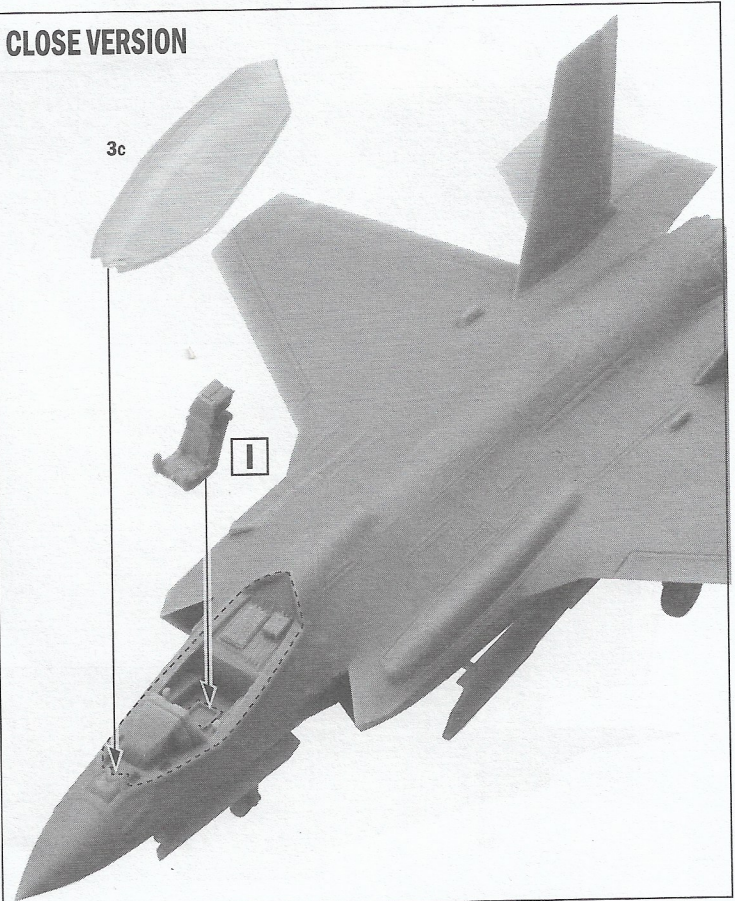

Istruzioni per l'applicazione delle decalcomanie. Ritagliare le decalcomanie occorrenti dal foglio, immergerle in un bicchiere di acqua pulita per circa 20", metterle in posizione sul modello e farle scivolare dalla carta: per una migliore aderenza comprimerle con una pezzuola pulita.

Direction for applying the decals: cut the required decals out of the sheet; dip the into a glass of clean water for about 20"; position the decals on the kit, letting them slide from the paper. For a better adesion, press them by means of a clean rag.

Påsättning av decalcer: klipp ut den decal som skall användas och doppa den i ett glas vatten under en 20". Sätt decalen på plats på modellen och låt den sakta glida av pappret. För att den skall sitta ordentligt, tryck till med en torr duk.

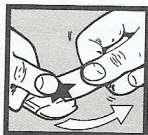

Anweisungen für Abziehbilder-Anbringung: Die benötigten Abziehbilder vom Blatt abscheiden, in ein Glas reines Wasser für etwa 20" eintauchen, auf das Modell legen und dann vom Papierbogen abnehmen. Um eine bessere Haftung zu erzielen, die Abziehbilder mit einem reinen Tuch andrücken.

Instruction pour l'application des décalcomanies. Couper les décalcomanies choisies et les plonger environ 20" dans un peu d'eau propre. Les placer sur le modèle en les faisant glisser de leur feuille et presser avec un morceau de chiffon pour éliminer les bulles d'air.

Istrucciones Para la aplicación de las calcomanías: cortar las requeridas, sumergirlas en un recipiente de agua limpia durante 20", colocar las calcomanías sobre el modelo, haciéndolas deslizar sobre el papel. Para una mejor adherencia, presionarlas con un trapero limpio.

Transfers: knip het benodigde deel uit, demp et ca. 20" onder water, oudt het transfer tegen het model en schuif het vanaf het papier op zijn plaats. Met een schoon doekje aandrukken.

デカール使用法 絵紙から、それぞれのマークを切り取ります。ぬるま湯に20秒くらいつけて、引き上げます。マークをすべらすようにして絵紙からとり、指定の位置にはってください。やわらかな布でマーク上を押して気泡を取ってください。マーク画には、かわくまで手をふれないでください。

Указания по применению декалей: Отрежьте нужную вам часть декали от общего листа, поместите ее на 20" минуты в чистую воду, затем, выбрав необходимое место на модели, переведите тува изображение, сдвинув его с бумажной основы. Для лучшего прилипания промакните декаль чистой тряпочкой.

Common Armaments

AIM-120 AMRAAM

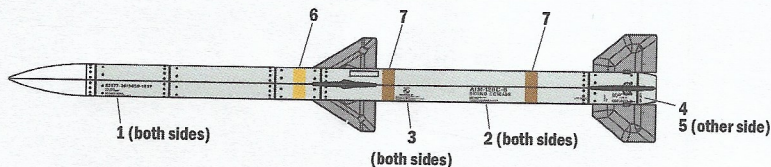

Gloss White
FS.17875
ITALERI ACRYLIC PAINT 4696AP

METAL FLAT STEEL
FS.37178
ITALERI ACRYLIC PAINT 4679AP

FLAT LIGHT GHOST GRAY
FS.36622
ITALERI ACRYLIC PAINT 4763AP

GBU-31 JDAM

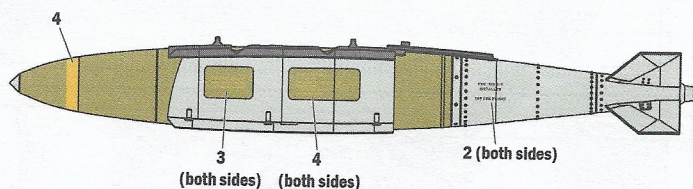

FLAT DARK GREEN
FS.17875
ITALERI ACRYLIC PAINT 4696AP

METAL FLAT STEEL
FS.37178
ITALERI ACRYLIC PAINT 4679AP

FLAT LIGHT GHOST GRAY
FS.36622
ITALERI ACRYLIC PAINT 4763AP

Common Parts

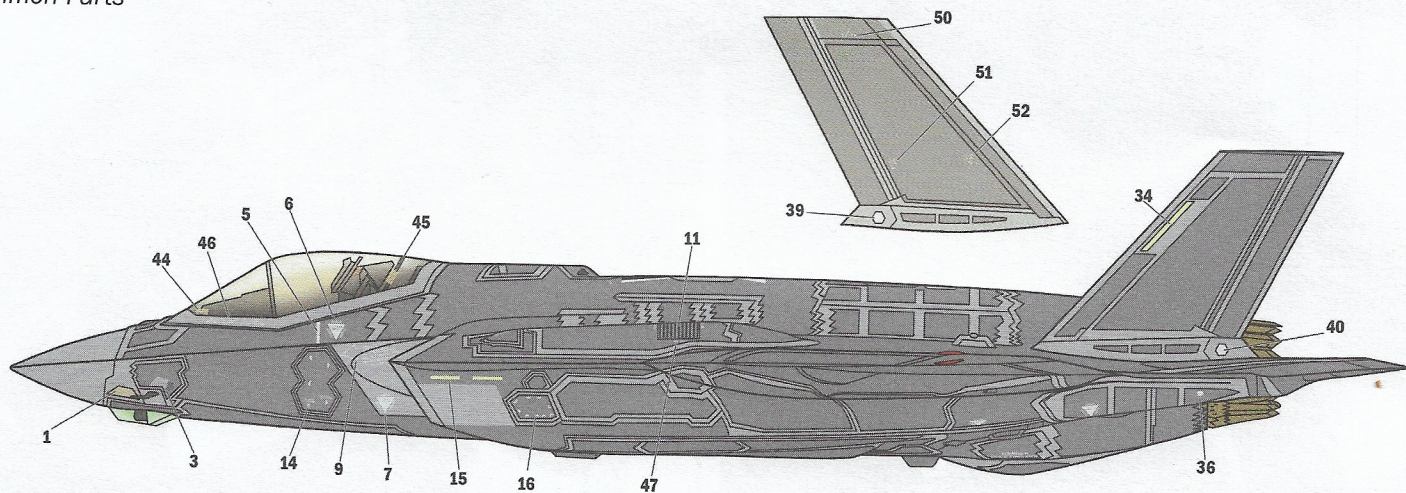

FLAT GUNSHIP GRAY
FS.36118
ITALERI ACRYLIC PAINT 4752AP

FLAT GULL GRAY
FS.36622
ITALERI ACRYLIC PAINT 4763AP

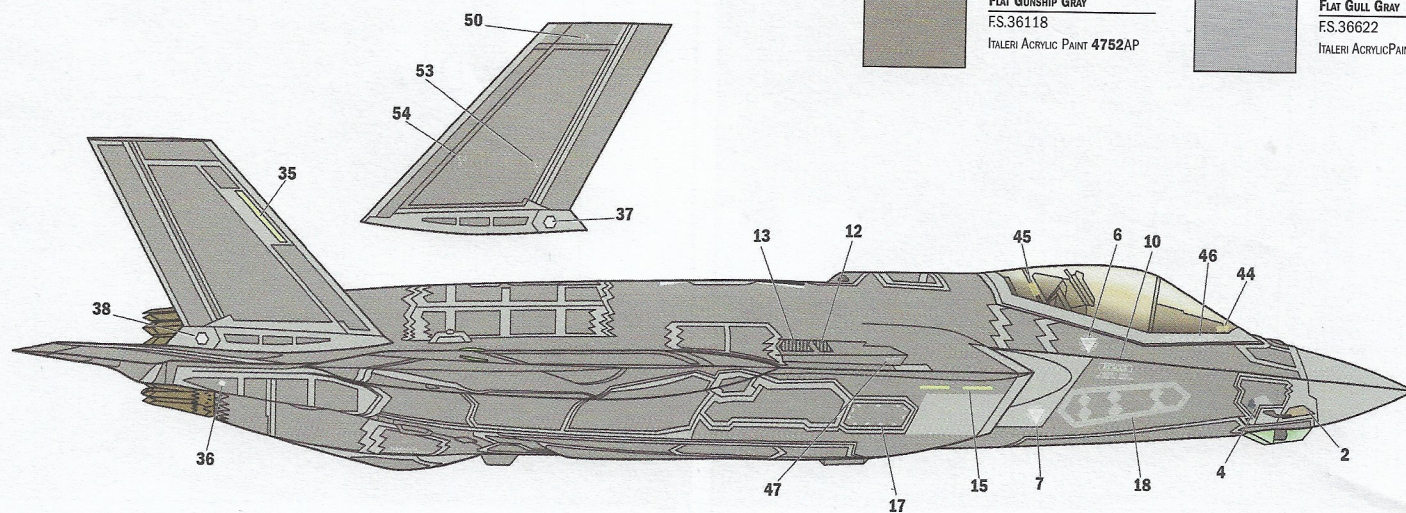

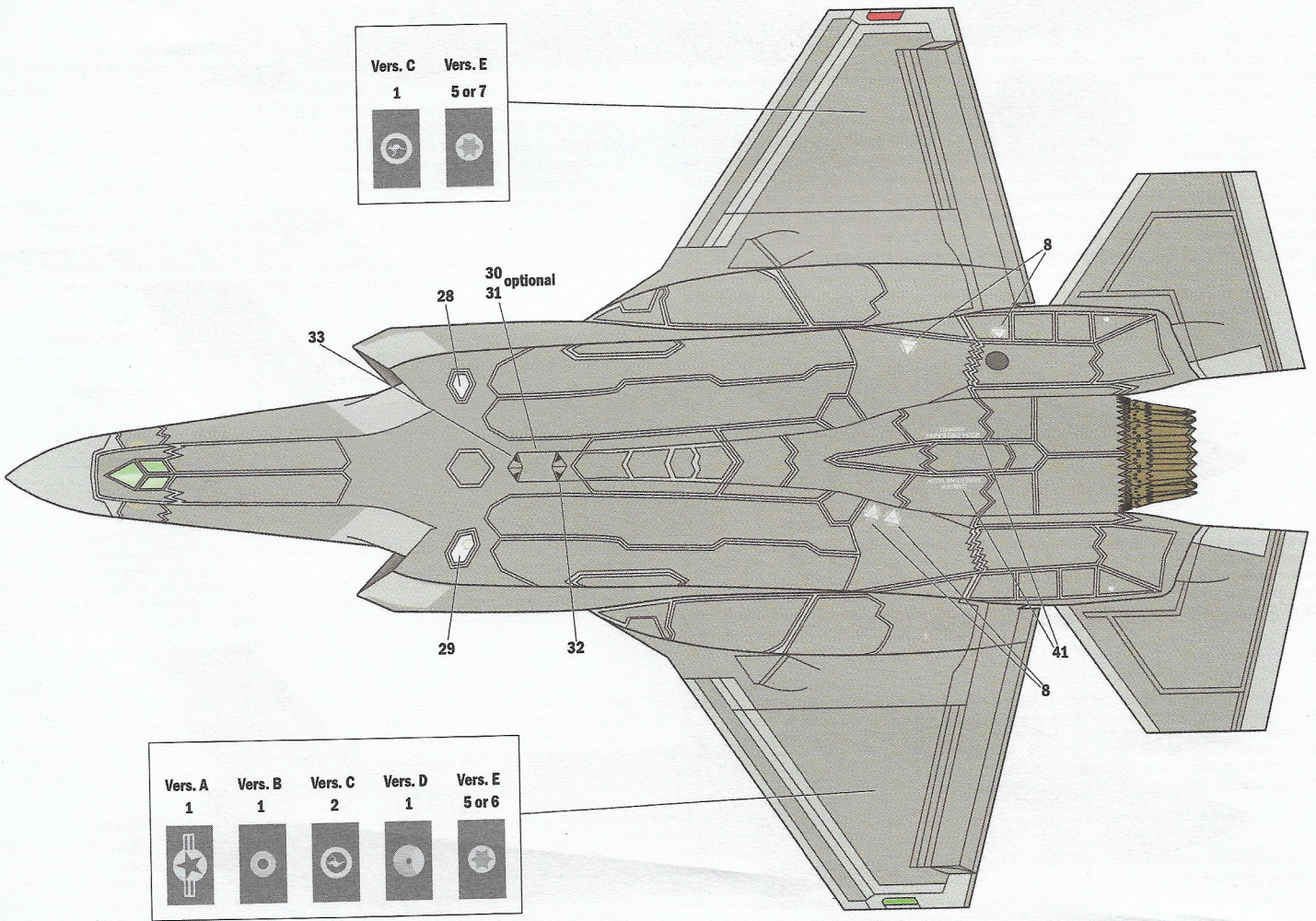
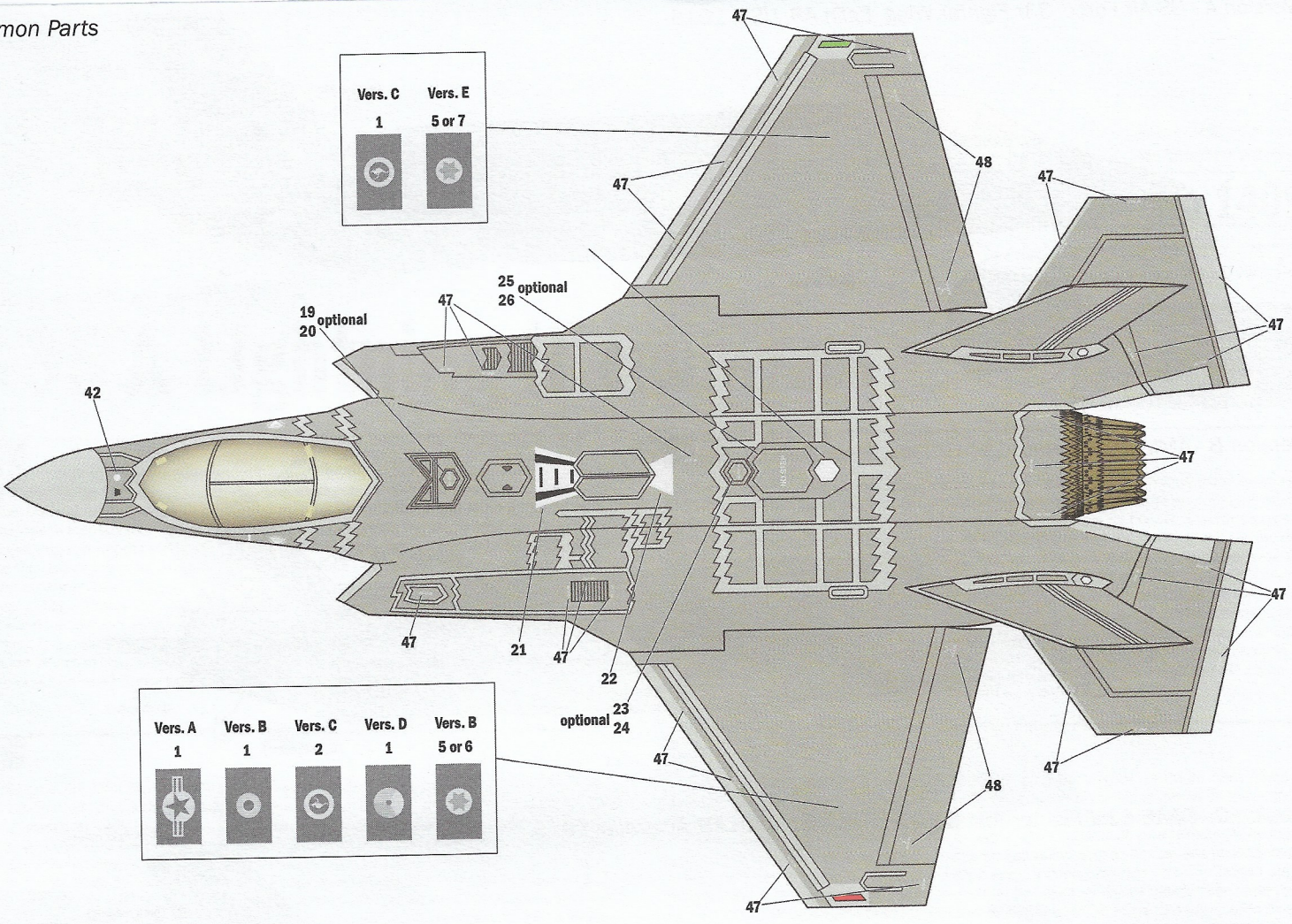

Version A - US Air Force, 33rd Fighter Wing, Eglin AB, USA, 2015.

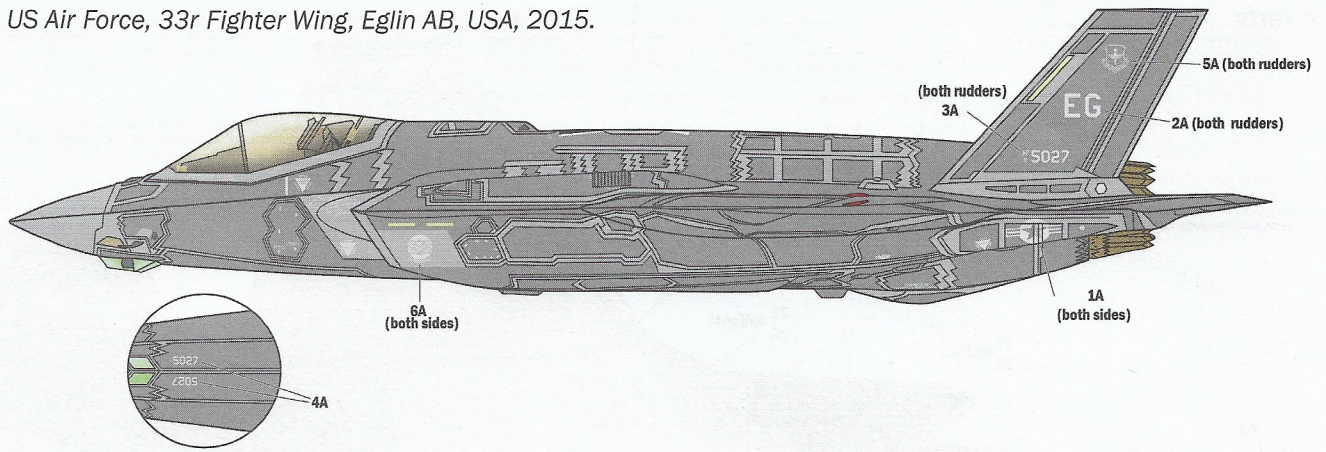

Version B - AMI, 32° Stormo, 13° Gruppo, Amendola AB, Italy, 2017.

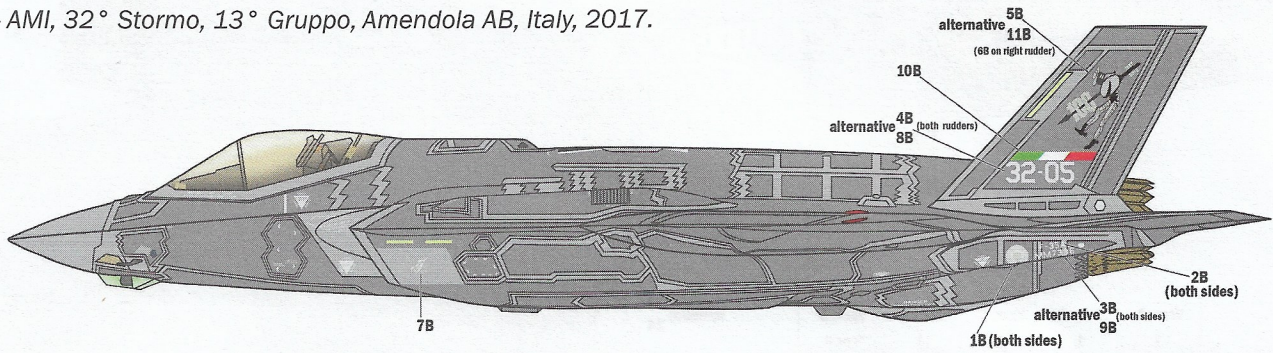

Version C - RAAF, 61st Fighter Test Squadron, Williamtown AB, Australia, 2016.

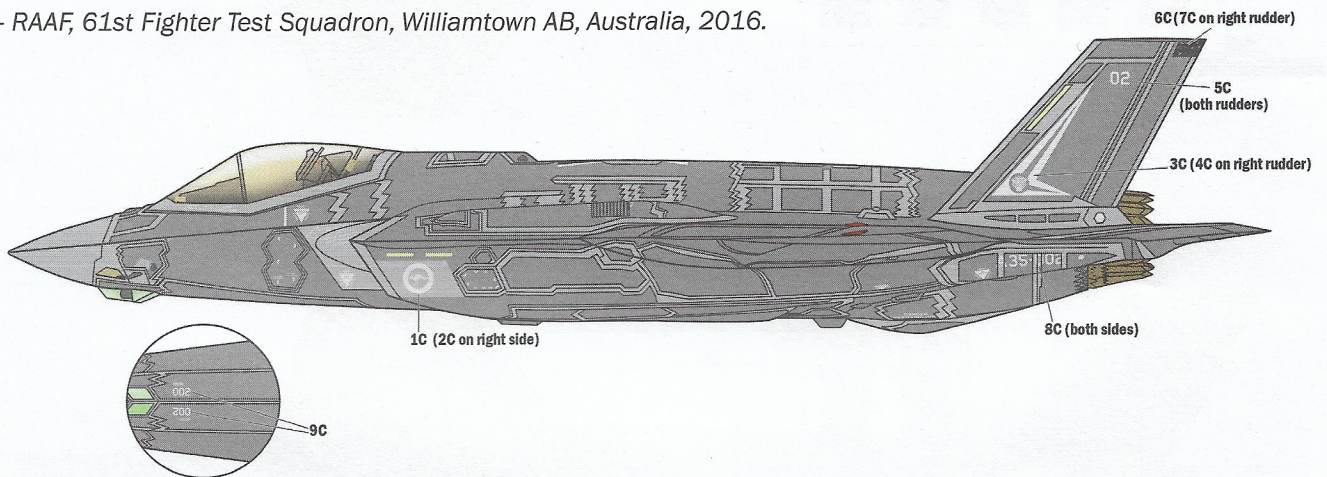

Version D - RNLAf, Leeuwarden AB, Holland, 2016.

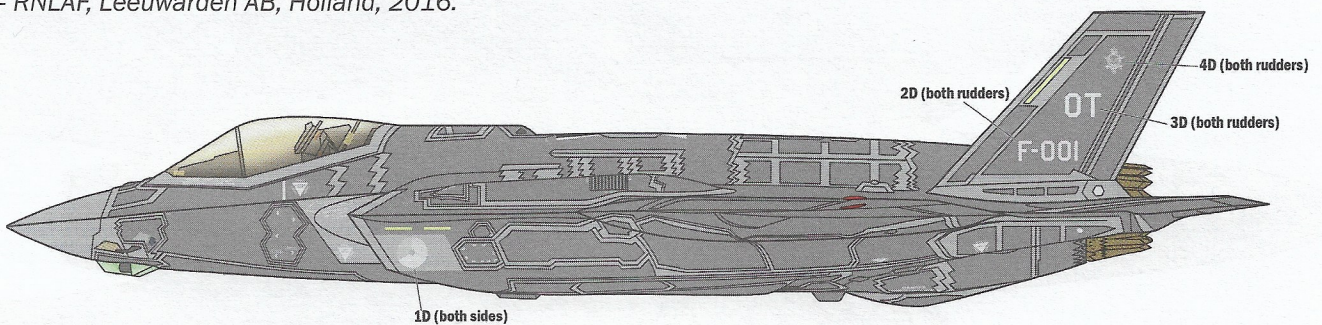

Version E - Heyl Ha'Avir, Nevatim AB, Israel, 2017.

