

# VOLONTAIRE / MARIE JEANNE



85604

**F**

Chalutier traditionnel construit par les ANCIENS CHANTIERS DUBIGEON (ACD) de Nantes, Le VOLONTAIRE (SM767) fut lancé en février 1950. Il était armé par l'ASSOCIATION DES CHALUTIERS MALOUINS, avec pour port d'attache SAINT-MALO. Très moderne pour l'époque, il était équipé d'un moteur diesel BW (Burmeister et Wain) de 1100 CV. Prévu à sa construction pour pêcher des 2 bords, il a été modifié par suppression des potences à chalut de bâbord. L'essentiel de ses campagnes fut mené avec 2 potences sur tribord.

Il effectuait normalement 3 pêches morutières par an sur les bancs de TERRE-NEUVE.

Désarmé au début des années 70, il fut démolé à Bilbao (Espagne) en mars 1973.

**CARACTERISTIQUES**

Longueur hors-tout : 68,50 m  
 Longueur à la flottaison: 63 m  
 Largeur hors-tout : 10,80 m  
 Tirant d'eau : 5,80 m  
 Déplacement : 1116 t  
 Motorisation : diesel BW de 1100 CV  
 Vitesse : 12 nœuds  
 Equipage : 43 hommes

**GB**

A traditional trawler made by the Anciens Chantiers Dubigeon (ACD) in Nantes, the Volontaire (SM767) was launched in February 1950. It was armed by the Malo Trawler Association, and its home port was Saint-Malo in Brittany.

Very modern for the time, it was equipped with a 1100 horsepower BW (Burmeister and Wain) diesel engine. Originally designed to fish from both sides, it was later modified to remove the trawl gallows from port side. Most of its outings were made with two gallows on starboard.

It usually went out cod fishing three times year off the coast of Newfoundland.

Decommissioned at the beginning of the 1970s, it was dismantled in Bilbao in March 1973.

**TECHNICAL DATA**

Total length : 68.50 m  
 Length of waterline : 63 m  
 Total width : 10.80 m  
 Draft : 5.80 m  
 Displacement : 1116 t  
 Engine : 1100 HP BW diesel  
 Speed : 12 knots  
 Crew : 43

**D**

Der traditionelle Trawler der ANCIENS CHANTIERS DUBIGEON (ACD) aus Nantes, Le VOLONTAIRE (SM767) kam im Februar 1950 auf den Markt. Es wurde von der ASSOCIATION DES CHALUTIERS MALOUINS ausgerüstet und sein Heimathafen war SAINT-MALO.

Sehr modern für die damalige Zeit war seine Ausstattung mit einem 1100-PS Dieselmotor von Burmeister und Wain. Ursprünglich war es so konzipiert, dass von beiden Seiten gefischt werden konnte. Doch dann wurde es umgebaut, indem die Backbord-Schleppnetzfishereiausleger entfernt wurden. Die meisten seiner Fischzüge wurden mit 2 Auslegern an Steuerbord durchgeführt.

Normalerweise wurden pro Jahr drei Fischzüge auf Kabeljau an den Neufundlandbänken durchgeführt.

Anfang der 70er Jahre wurde es aufgelegt und im März 1973 in Bilbao (Spanien) zerstört.

**TECHNISCHE DATEN**

Gesamtlänge : 68,50 m  
 Länge an der Wasserlinie : 63 m  
 Gesamtbreite : 10,80 m  
 Tiefgang : 5,80 m  
 Verdrängung : 1116 t  
 Motorisierung : Diesel BW mit 1100 PS  
 Geschwindigkeit : 12 Knoten  
 Besatzung : 43 Personen

**RU**

Традиционный траулер, построенный на старинной верфи DUBIGEON (ACD) в Нанте, VOLUNTEER (SM767) был выпущен в феврале 1950 года. Он был вооружен АССОЦИАЦИЕЙ ТРАУЛЕРОВ СЕН-МАЛО, для порта приписки Сен-Мало.

Очень современный для своего времени, траулер был оснащен дизельным двигателем BW (Burmeister u Wain) мощностью 1100 л.с. Предполагалось, что он будет построен для рыбалки с обеих сторон, но был изменен путем удаления консоли траловых сетей с левого борта. Большинство его кампаний проводились с 2 консолями по правому борту.

Обычно на траулере проводилось 3 промысла трески в год у берегов НОВОЙ ЗЕМЛИ.

Снятый с эксплуатации в начале 1970-х годов, демонтирован в Бильбао (Испания) в марте 1973 года.

**ПАРАМЕТРЫ**

Общая длина : 68,50 м  
 Длина по ватерлинии : 63 м  
 Общая ширина : 10,80 м  
 Осадка : 5,80 м  
 Водоизмещение : 1116 т  
 Привод : дизельный двигатель BW 1100 л.с.  
 Скорость : 12 узла  
 Экипаж : 43 человека

**E**

El VOLONTAIRE (SM767), barco de arrastre tradicional construido por los antiguos astilleros DUBIGEON (ACD) de Nantes, se lanzó en febrero de 1950. Fue armado por la ASSOCIATION DES CHALUTIERS MALOUINS, con SAINT-MALO como puerto base.

Muy moderno para la época, iba equipado con un motor diésel BW (Burmeister & Wain) de 1100 CV. Construido para pescar desde ambos lados, se modificó eliminando los pescantes de babor. La mayoría de sus campañas se llevaron a cabo con dos redes de arrastre a estribor.

Normalmente efectuaba 3 pescas bacaladeras al año en los bancos de TERRANOVA.

Desarmado a principios de los años 70, fue demolido en Bilbao (España) en marzo de 1973.

**CARACTERÍSTICAS**

Longitud total	: 68,50 m
Eslora de flotación	: 63 m
Anchura total	: 10,80 m
Calado	: 5,80 m
Desplazamiento	: 1116 t
Planta motriz	: diésel BW de 1100 CV
Velocidad	: 12 nudos
Tripulación	: 43 hombres

**NL**

De VOLONTAIRE (SM767), een traditionele trawler gebouwd door ANCIENS CHANTIERS DUBIGEON (ACD) te Nantes, werd in februari 1950 in gebruik genomen. Het schip werd uitgerust door de ASSOCIATION DES CHALUTIERS MALOUINS met SAINT-MALO als thuishaven.

Zeer modern voor haar tijd, het schip was voorzien van een BW (Burmeister en Wain) dieselmotor van 1100 PK. Het schip was oorspronkelijk ontworpen om aan weerskanten te kunnen vissen en werd later aangepast door het verwijderen van de verhoogde dwarsbalken voor de sleepnetten aan bakboord. De voornaamste wijziging was het installeren van 2 verhoogde dwarsbalken aan stuurboord.

De boot voerde over het algemeen 3 visvangsten op kabeljauw per jaar op de Grand Banks van NEWFOUNDLAND uit.

De uitrusting werd in het begin van de jaren 70 verwijderd en in maart 1983 werd het schip te Bilbao (Spanje) gesloopt.

**EIGENSCHAPPEN**

Lengte over alles	: 68,50 m
Lengte op de waterlijn	: 63 m
Breedte over alles	: 10,80 m
Diepgang	: 5,80 m
Waterverplaatsing	: 1116 t
Motorisering	: BW diesel van 1100 PK
Snelheid	: 12 knopen
Bemanning	: 43 personen

**P**

Traineira tradicional construída pelos antigos estaleiros DUBIGEON (ACD) de Nantes, o VOLONTAIRE (SM767) foi lançado em fevereiro de 1950. Era armada pela ASSOCIATION DES CHALUTIERS MALOUINS, tendo como porto SAINT-MALO.

Muito moderna para a época, estava equipada com um motor a Diesel BW (Burmeister e Wain) de 1100 CV. Quando foi construída, estava prevista para pescar dos dois lados, sendo modificada, eliminando as gruas das redes de arrasto da longarina lateral a bombordo. O essencial das suas campanhas foi efetuado com 2 gruas a estibordo.

Normalmente, efetuava 3 pescas de bacalhau por ano nos cardumes da TERRA NOVA.

Desarmada no início dos anos 70, foi demolida em Bilbao (Espanha) em março de 1973.

**CARACTERÍSTICAS**

Comprimento exterior	: 68,50 m
Comprimento em flutuação	: 63 m
Largura exterior	: 10,80 m
Calado	: 5,80 m
Deslocamento	: 1116 t
Motorização	: Diesel BW de 1100 CV
Velocidade	: 12 nós
Tripulação	: 43 homens

**I**

Peschereccio tradizionale costruito dai vecchi cantieri DUBIGEON (ACD) di Nantes, il VOLONTAIRE (SM767) fu lanciato nel febbraio 1950. Fu armato dall'ASSOCIATION DES CHALUTIERS MALOUINS, e il suo porto di attracco era SAINT-MALO.

Molto moderno per l'epoca, era dotato di un motore diesel BW (Burmeister e Wain) da 1.100 CV. Progettato per pescare dai 2 bordi, fu quindi modificato eliminando le reti per la pesca a strascico da babordo e sostituendole con 2 reti a tribordo.

Di norma il peschereccio effettuava 3 pesche all'anno sui banchi di TERRANOVA.

Dismesso all'inizio degli anni '70, fu quindi demolito a Bilbao (Spagna) nel marzo del 1973.

**CARATTERISTICHE**

Lunghezza fuori tutto	: 68,50 m
Lunghezza al galleggiamento	: 63 m
Larghezza fuori tutto	: 10,80 m
Pescaggio	: 5,80 m
Dislocamento	: 1.116 t
Motori	: diesel BW da 1.100 CV
Velocità	: 12 nodi
Equipaggio	: 43 uomini



## PEINTURES ESSENTIELLES / ESSENTIAL PAINTS

 3 Vert Brunswick brillant Gloss Brunswick green Glänzend-Dunkelgrün	 11 Argent Silver Silber	 12 Cuivre jaune Copper Kupfer	 18 Orange brillant Gloss Orange Glänzend-Orange	 25 Bleu mat Matt blue Mattblau	 27 Gris mer mat Matt sea grey Matt-Seegrau	 33 Noir mat Matt black Matt-Schwarz	 34 Blanc mat Matt white Matt-Weiss
 53 Gris métallique Gunmetal Metallgrau	 60 Ecarlate mat Matt scarlet Matt-Scharlachrot	 64 Gris clair mat Matt light grey Matt-Hellgrau	 71 Chêne satiné Satin oak Satin-Eichgrün	 73 Lie de vin mat Matt wine Matt-Wein	 101 Vert moyen mat Matt mid green Matt-Mittelgrün	 110 Bois naturel mat Matt natural wood Matt-Naturholz	 113 Rouille mat Matt rust Matt-Rost

- Si aucune teinte n'est spécifiée, peindre dans les couleurs de la version choisie. Se reporter aux pages 11 et 12 pour le détail du schéma de peinture.
- When no color is specified, paint the item with colors of chosen version. Refer to pages 11 - 12 for painting pattern.
- Wenn keine Farbe angegeben ist, Teile mit den Farben des gewählten Version. Beachten Sie die Seiten 11 - 12 für die Lackierung und Markierung.
- Cuando ningún color es especificado, pintarle con los colores del tema de la versión elegida. Vea las páginas 11 - 12 para obtener detalles de pintura.

**2** Numéro de phase  
Step number  
Schrittnummer  
Número de fase

**56** Référence de couleur  
Colour reference no  
Farbangabe  
Referencia de color

**37** Numéro de pièce  
Part number  
Teilenummer  
Número de pieza

**6** Numéro de decal  
Decal number  
Nummer von Abziehbild  
Número de calcomanía



- Utiliser du fil Ø 0,3 mm, non fourni dans la boîte.
- Use thread Ø 0,3 mm, not supplied in the box.
- Einen Faden Ø 0,3 mm verwenden, in der Schachtel nicht enthalten.
- Utilicese hilo Ø 0,3 mm, no incluido en la cajita.

a

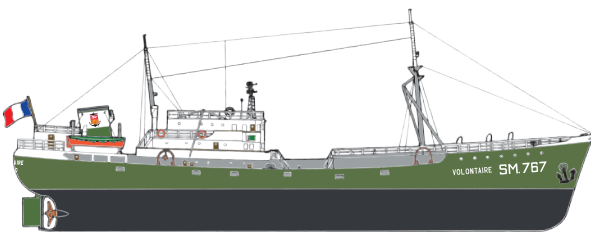

• SM.767 VOLONTAIRE - SAINT MALO

b

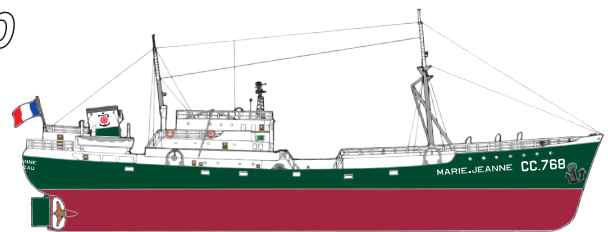

• CC.768 MARIE-JEANNE - CONCARNEAU

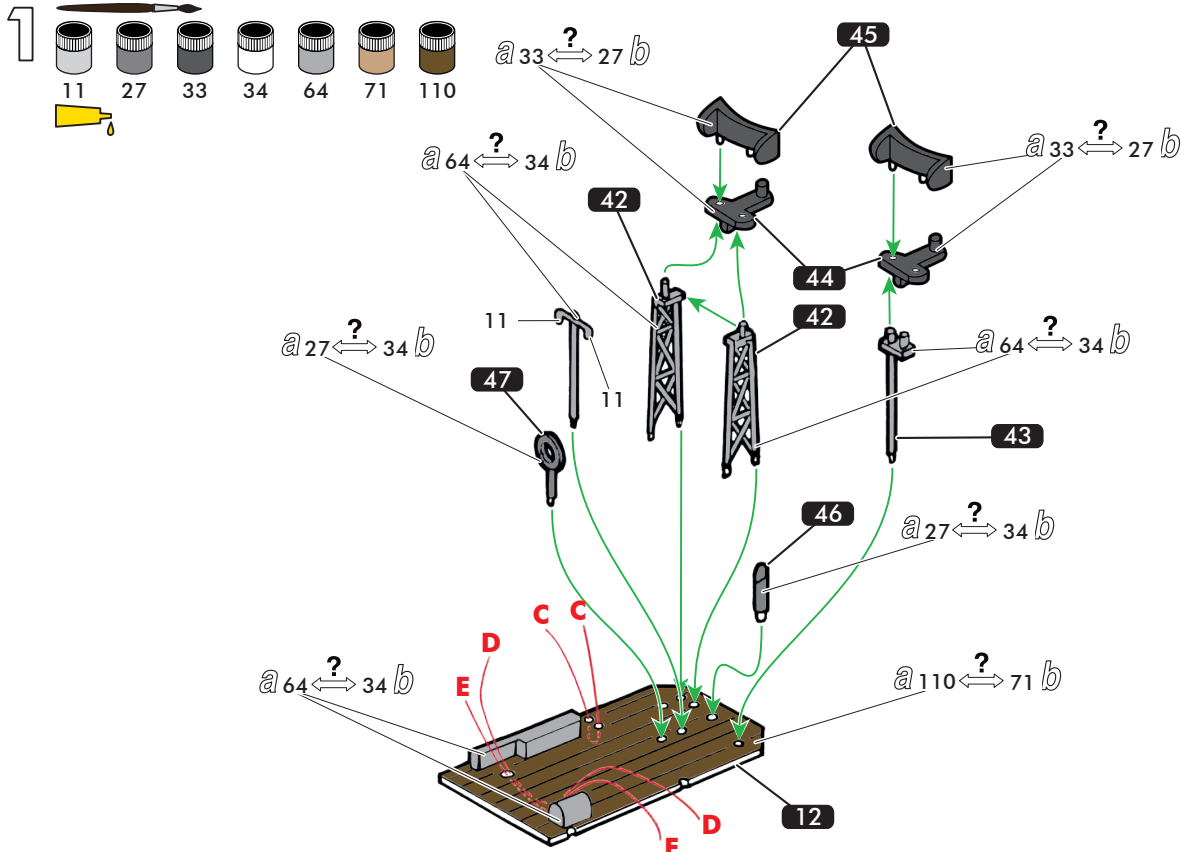



4

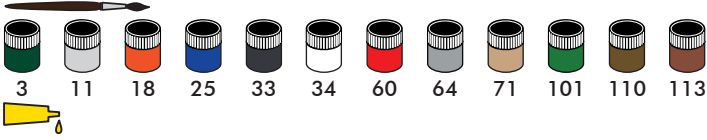

M1  
60% 101 + 25% 25 + 15% 33

Assemblage symétrique  
Symmetric assembly  
Symmetrische Zusammenstellung  
Ensamblaje simétrico

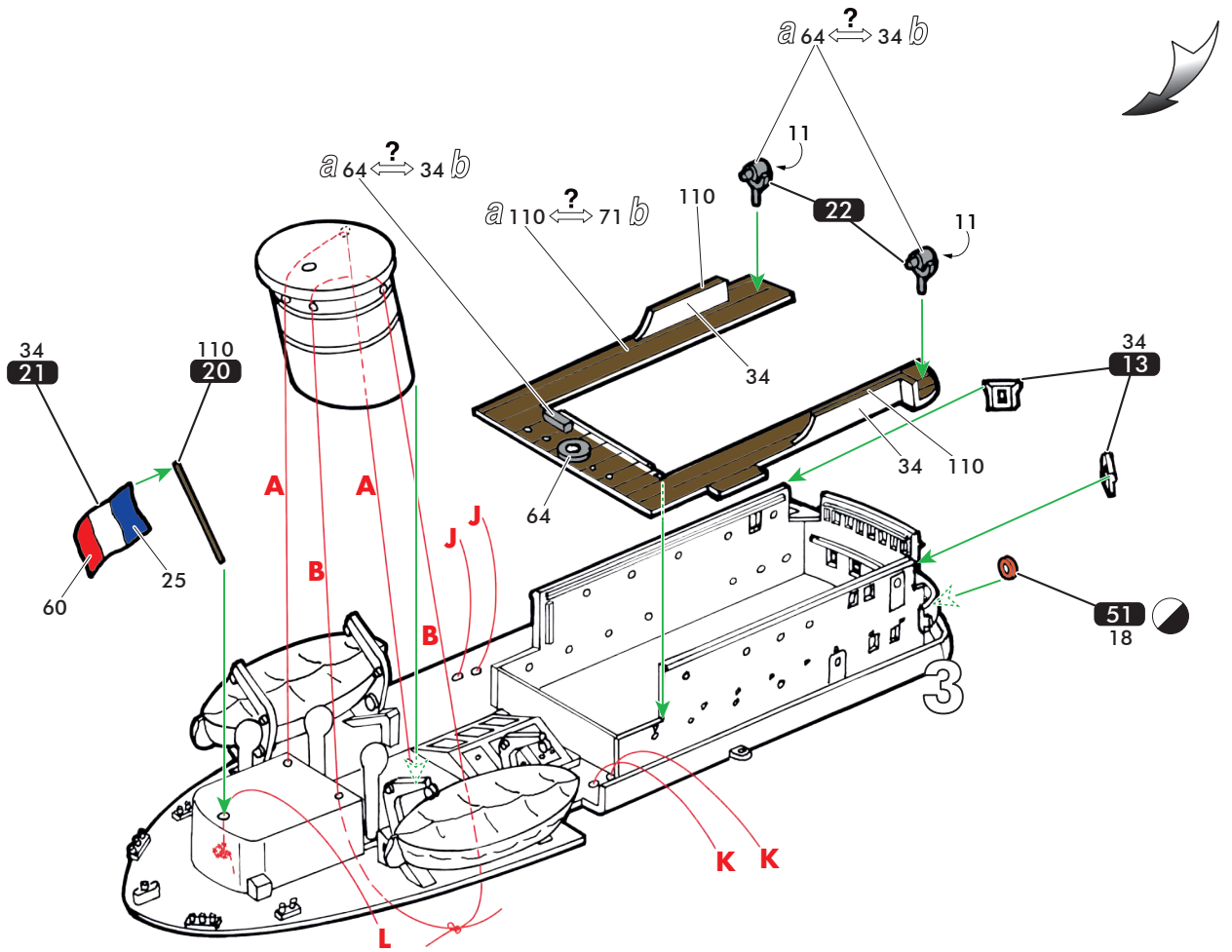
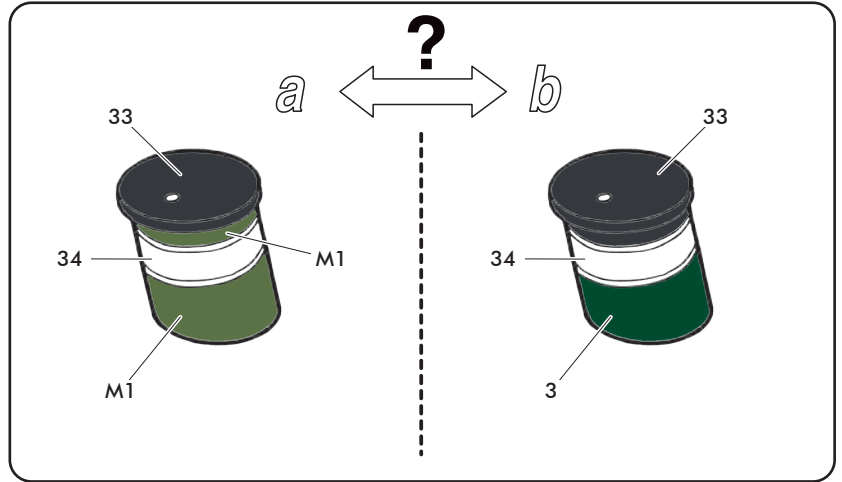
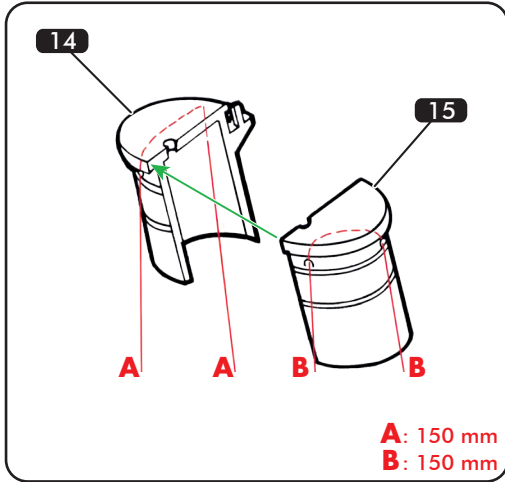

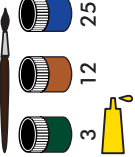

60% 101 + 25% 25 + 15% 33

M1

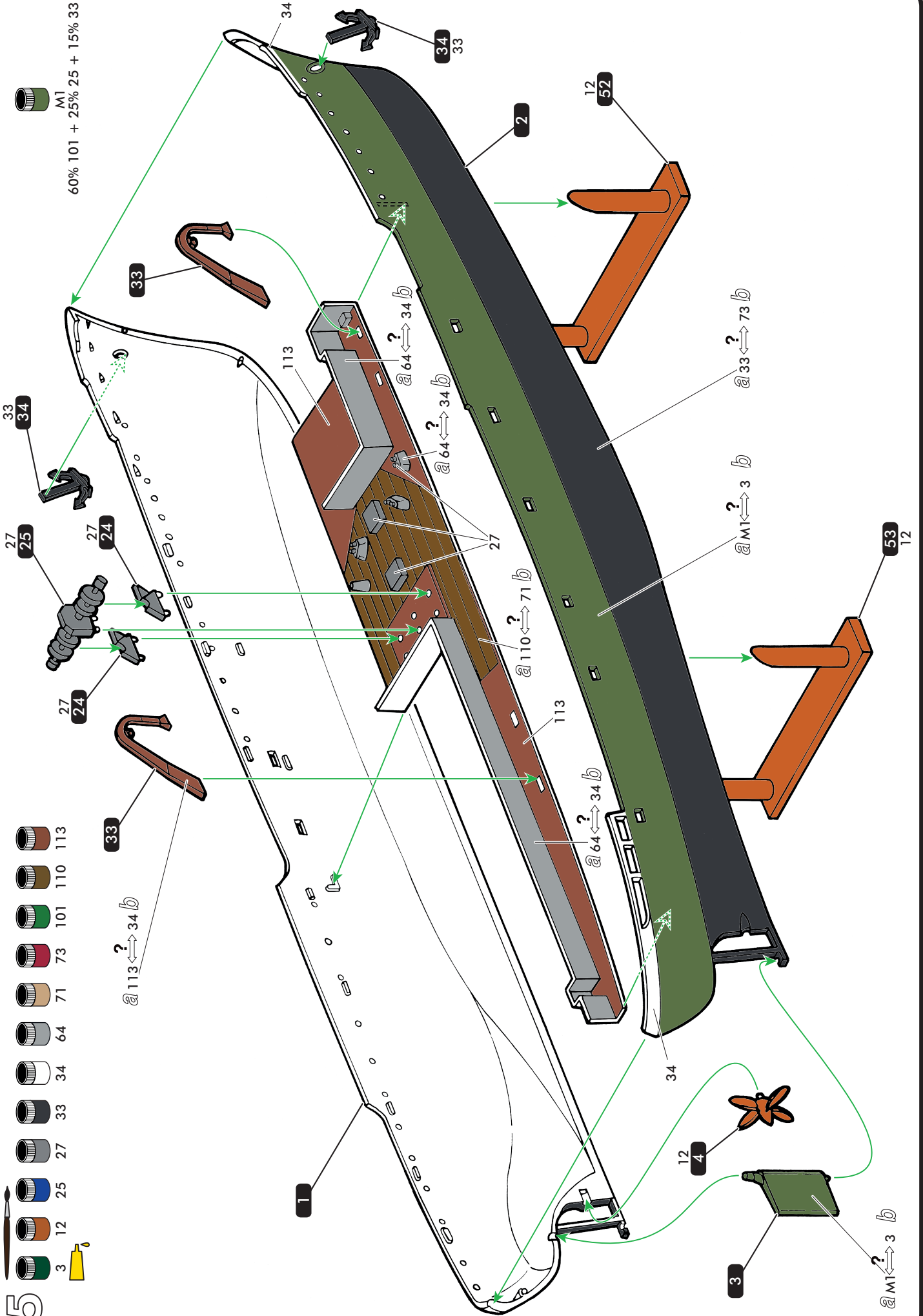

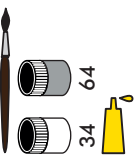

a 64 ↔ 34 b

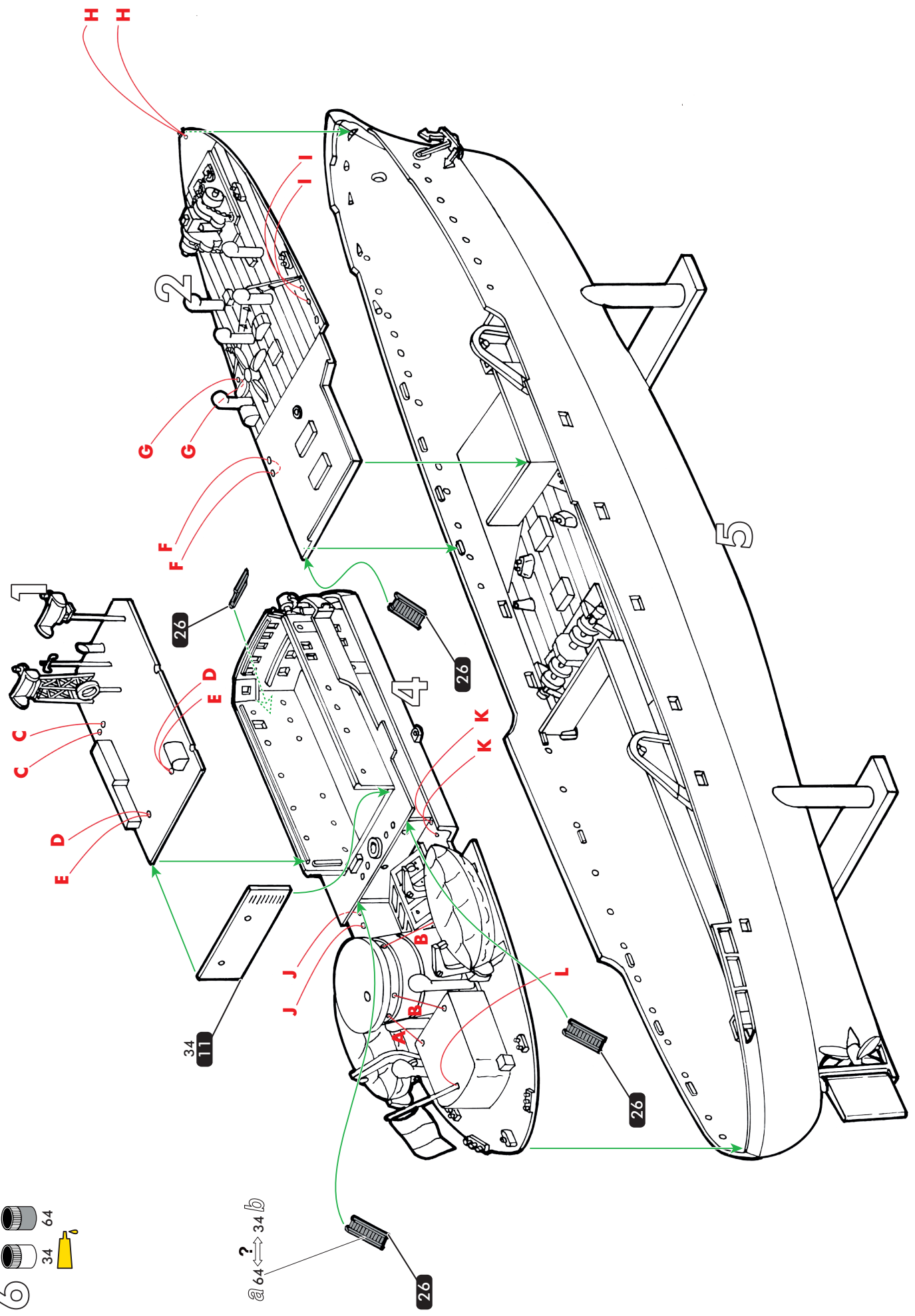



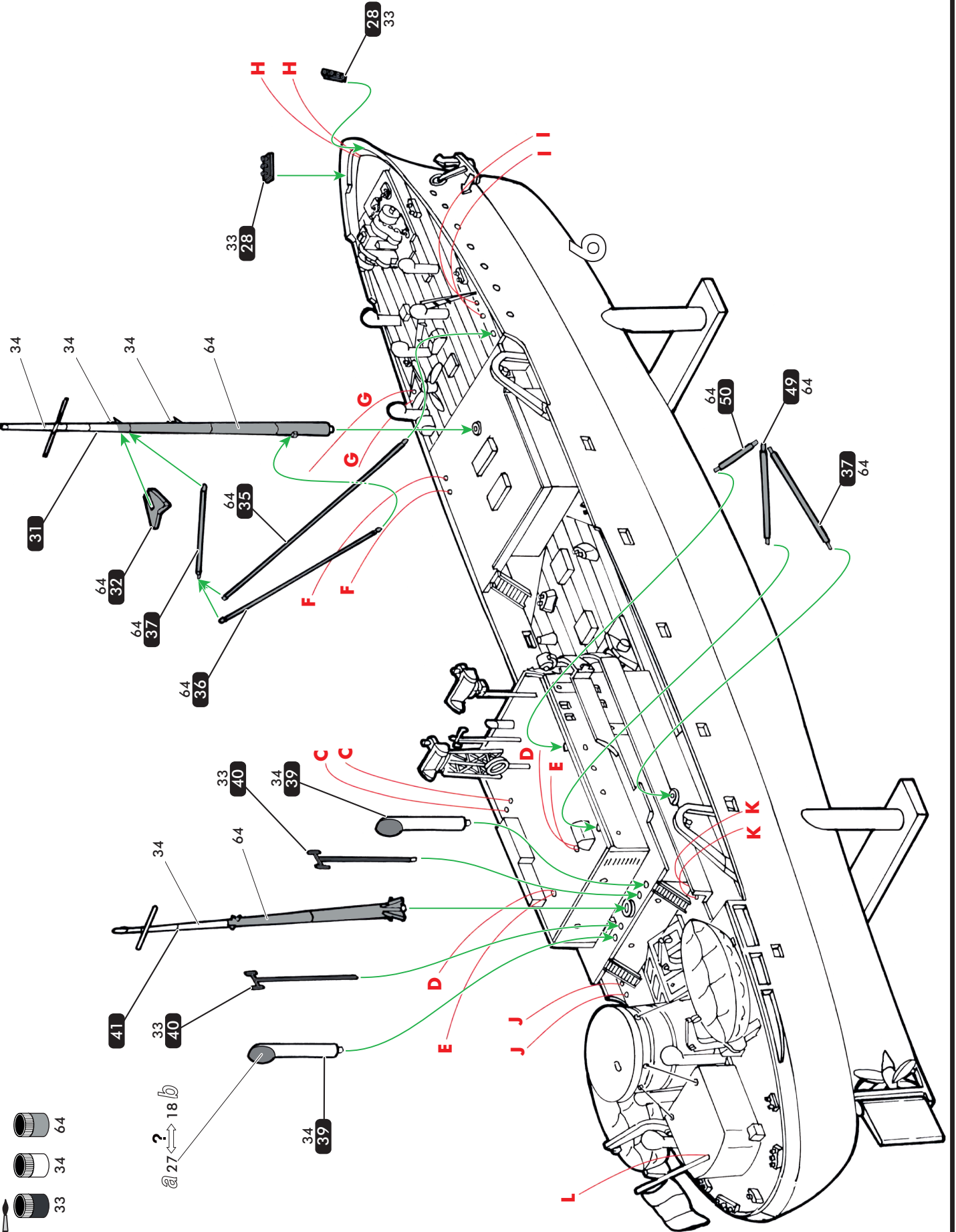
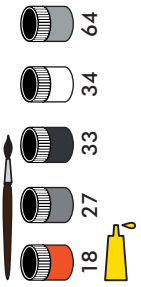

8  
Couper  
To Cut  
Schneit  
Cortar

34

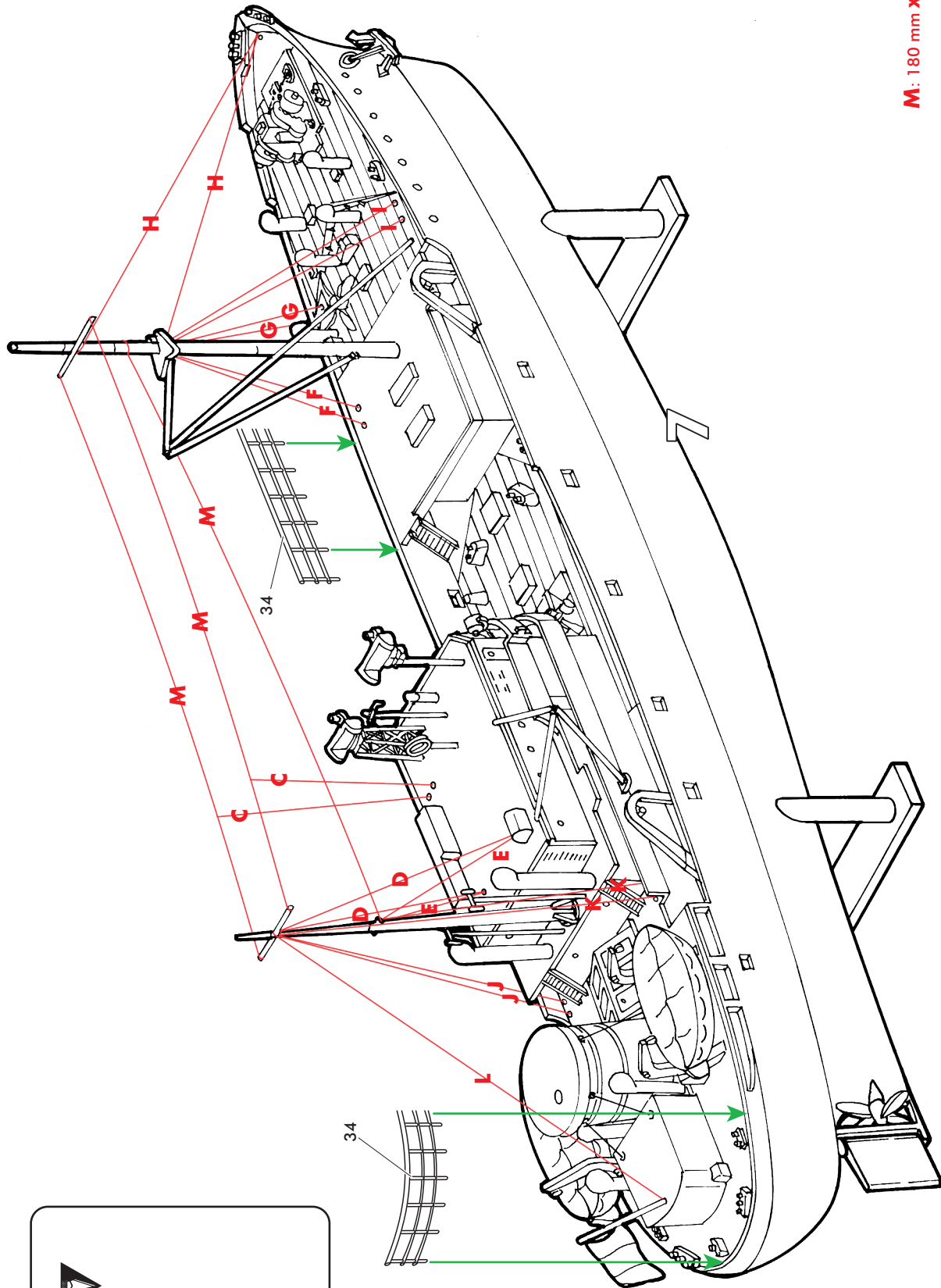
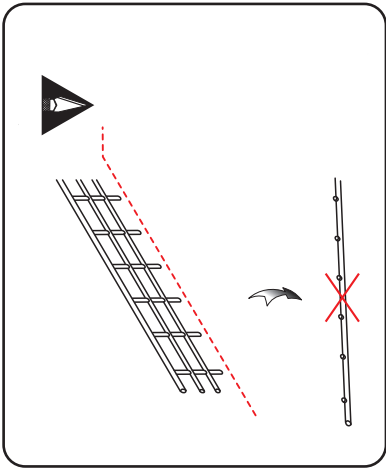

M: 180 mm x 3



