

1/48



TIGER I

GERMAN TIGER I LATE PRODUCTION

ドイツ重戦車 タイガーI 後期生産型

READ BEFORE ASSEMBLY

注意 ●このキットは組み立てモデルです。作る前に必ず説明書を最後までお読みください。また小学生などの低年齢の方が組み立てるときは、保護者の方もお読みください。また接着剤や塗料は、必ずプラスチック用をお使いください。(別売) ●工具の使用には十分注意してください。特にナイフ、ニッパーなどの刃物によるケガや事故に注意してください。●接着剤や塗料は使用する前にそれぞれの注意書きをよく読み、指示に従って正しく使用し、使用するときは換気に十分注意してください。●小さなお子様のいる所での作業はやめてください。小さな部品の飲み込みや、ビニール袋をかぶっての窒息などの危険な状況が考えられます。

CAUTION ●Read carefully and fully understand the instructions before commencing assembly. A supervising adult should also read the instructions if a child assembles the model. ●When assembling this kit, tools including knives are used. Extra care should be taken to avoid personal injury. ●Read and follow the instructions supplied with paint and/or cement, if used (not included in kit). Use plastic cement and paints only. ●Keep out of reach of small children. Children must not be allowed to put any parts in their mouths or pull vinyl bags over their heads.

VORSICHT ●Bevor Sie mit dem Zusammenbau beginnen, sollten Sie alle Anweisungen gelesen und verstanden haben. Falls ein Kind das Modell zusammenbaut, sollte ein beaufsichtigender Erwachsener die Bauanleitung ebenfalls gelesen haben. ●Beim Zusammenbau dieses Bausatzes werden Werkzeuge einschließlich Messer verwendet. Zur Vermeidung von Verletzungen ist besondere Vorsicht angebracht. ●Wenn Sie Farben und/oder Kleber verwenden (nicht im Bausatz enthalten), beachten und befolgen Sie die dort beiliegenden Anweisungen. Nur Klebstoff und Farben für Plastik verwenden. ●Bausatz von kleinen Kindern fernhalten. Kindern darf keine Möglichkeit gegeben werden, irgendwelche Teile in den Mund zu nehmen oder sich Plastiktüten über den Kopf zu ziehen.

PRECAUTIONS ●Bien lire et assimiler les instructions avant de commencer l'assemblage. La construction du modèle par un enfant doit s'effectuer sous la surveillance d'un adulte. ●L'assemblage de ce kit requiert de l'outillage, en particulier des couteaux de modélisme. Manier les outils avec précaution pour éviter toute blessure. ●Lire et suivre les instructions d'utilisation des peintures et ou de la colle, si utilisées (non incluses dans le kit). Utiliser uniquement une colle et des peintures spéciales pour le polystyrène. ●Garder hors de portée des enfants en bas âge. Ne pas laisser les enfants mettre en bouche ou sucer les pièces, ou passer un sachet vinyl sur la tête.

PAINTS REQUIRED

● 塗装指示のマークです。タミヤカラーのカラーナンバーで指示しました。
This mark denotes numbers for Tamiya Paint colors.

TS-3 ●ダークイエロー / Dark yellow / Dunkelgelb /
(XF-60) Jaune foncé

X-10 ●ガンメタル / Gun metal / Metall-Grau /
Gris acier

XF-1 ●フラットブラック / Flat black / Matt Schwarz /
Noir mat

XF-15 ●フラットフレッシュ / Flat flesh / Fleischfarben
Matt / Chair mate

XF-56 ●メタリックグレイ / Metallic grey / Grau-Metallic
/ Gris métallisé

XF-61 ●ダークグリーン / Dark green / Dunkelgrün /
Vert foncé

XF-64 ●レッドブラウン / Red brown / Rotbraun /
Rouge brun

XF-65 ●フィールドグレイ / Field grey / Feldgrau /
Gris campagne

XF-84 ●ダークアイアン(履帯色) / Dark Iron /
Dunkels Eisen / Fer Fonce

RECOMMENDED TOOLS

《用意する工具》
Recommended tools
Benötigtes Werkzeug
Outillage nécessaire

ナイフ
Modeling knife
Modelliermesser
Couteau de modéliste



ピンセット
Tweezers
Pinzette
Précettes



接着剤(プラスチック用)
Cement
Kleber
Colle



ニッパー
Side cutters
Seitenschneider
Pince coupante

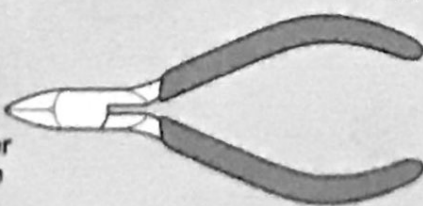

ハサミ
Scissors
Schere
Ciseaux

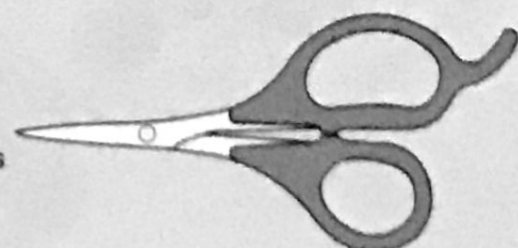

OPTIONS

●1/48 ドイツ重戦車
タイガーIシリーズ
コーティングシート
セット (Item12653)
Zimmerit Coating Sheet
for 1/48 Scale Tiger I
(Mid-Late Production)
(Item 12653)

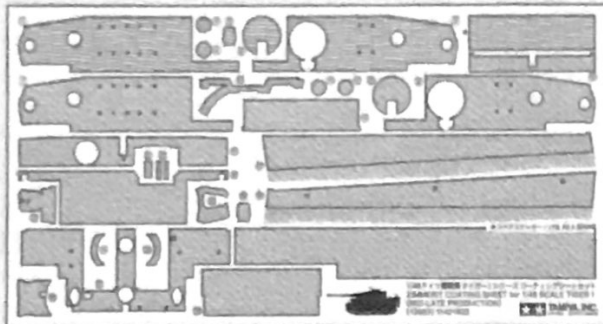

●1/35ドイツ戦車コーティングブレードセット
(Item35187)
Zimmerit Coating Applicator (Item 35187)

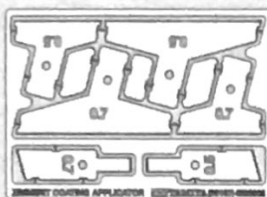

★別売の1/48ドイツ重戦車タイガーIシリーズコーティングシートセットや、1/35ドイツ戦車コーティングブレードセットを使用してツィメリットコーティングが施せます。コーティングをする場合は組み立てる前に、別紙のZIMMERIT COATINGのページとともにセット付属の説明図を参照して行ってください。
★Zimmerit coating can be reproduced using separately available Zimmerit Coating Sheet for 1/48 Scale Tiger I (Item 12653) or Zimmerit Coating Applicator (Item 35187). Refer to the ZIMMERIT COATING page on a separate sheet, and set-included instruction manual before applying Zimmerit coating.
★Der Zimmeritbewurf kann auf zwei verschiedene Weisen aufgebracht werden: Mit den separat angebotenen Zimmeritaufklebern für den 1:48er Tiger I (BestNr.: 12653) oder mit dem Zimmerit Auftragwerkzeug (BestNr.: 35187). Beachten Sie das Zusatzblatt für das Aufbringen des Zimmerit und das Handbuch des Bausatzes um die Zimmeritbeschichtung aufzutragen.
★Le revêtement Zimmerit peut être reproduit au moyen de la planche de stickers Zimmerit pour Tiger I 1/48 (réf.12653) ou de l'applicateur de Zimmerit (réf.35187) disponibles séparément. Se reporter au feuillet REVETEMENT ZIMMERIT séparé et au manuel d'instructions avant d'appliquer le revêtement Zimmerit.

ASSEMBLY



- 組立説明図の中で塗装指示のない部品はTS-3 (XF-60) で塗装します。
- When no color is specified, paint the item with TS-3 (XF-60).
- Wenn keine Farbe angegeben ist, Teile mit TS-3 (XF-60) bemalen.
- Lorsqu'aucune teinte n'est spécifiée, peindre en TS-3 (XF-60).

《使わない部品》 / Not used.
Nicht verwenden. / Non utilisées.

A3×2, A4×1, A5×1, A18, A20, B1, B16
B20, B23, B25, H1, H2, H13, H14

ポリキャップ (大) / Poly cap (large)×2
Kunststoff-Nabe (groß) / Pièce de jonction (grande)

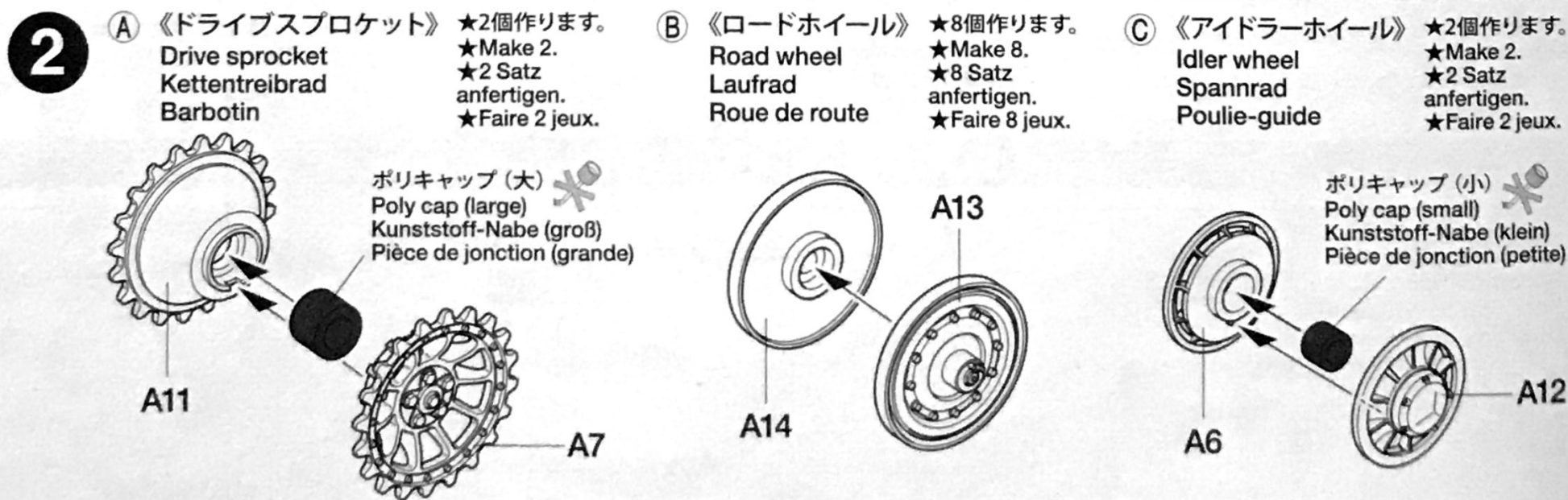
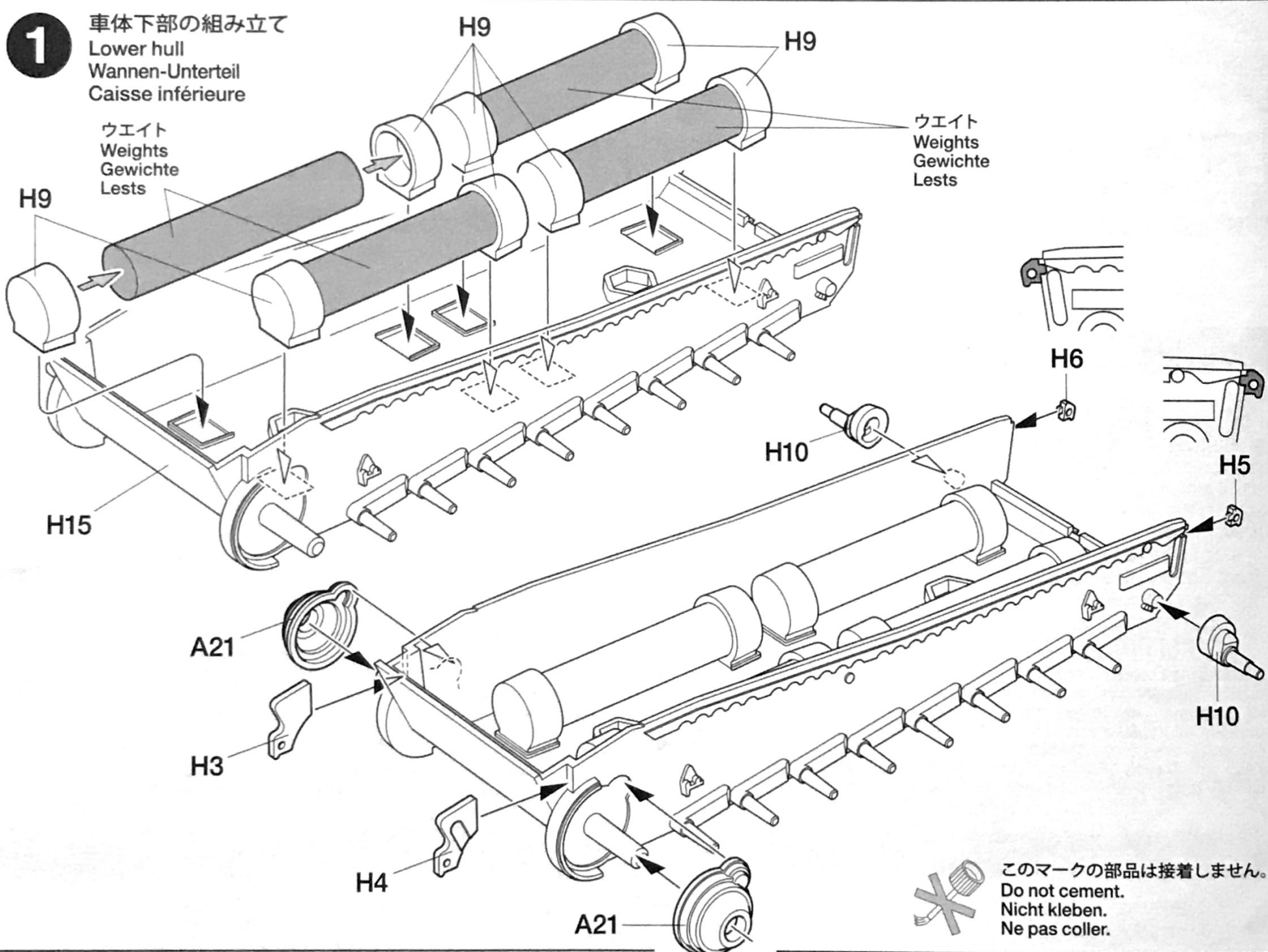

3 ホイールの取り付け
Attaching wheels
Einbau der Räder
Fixation des roues

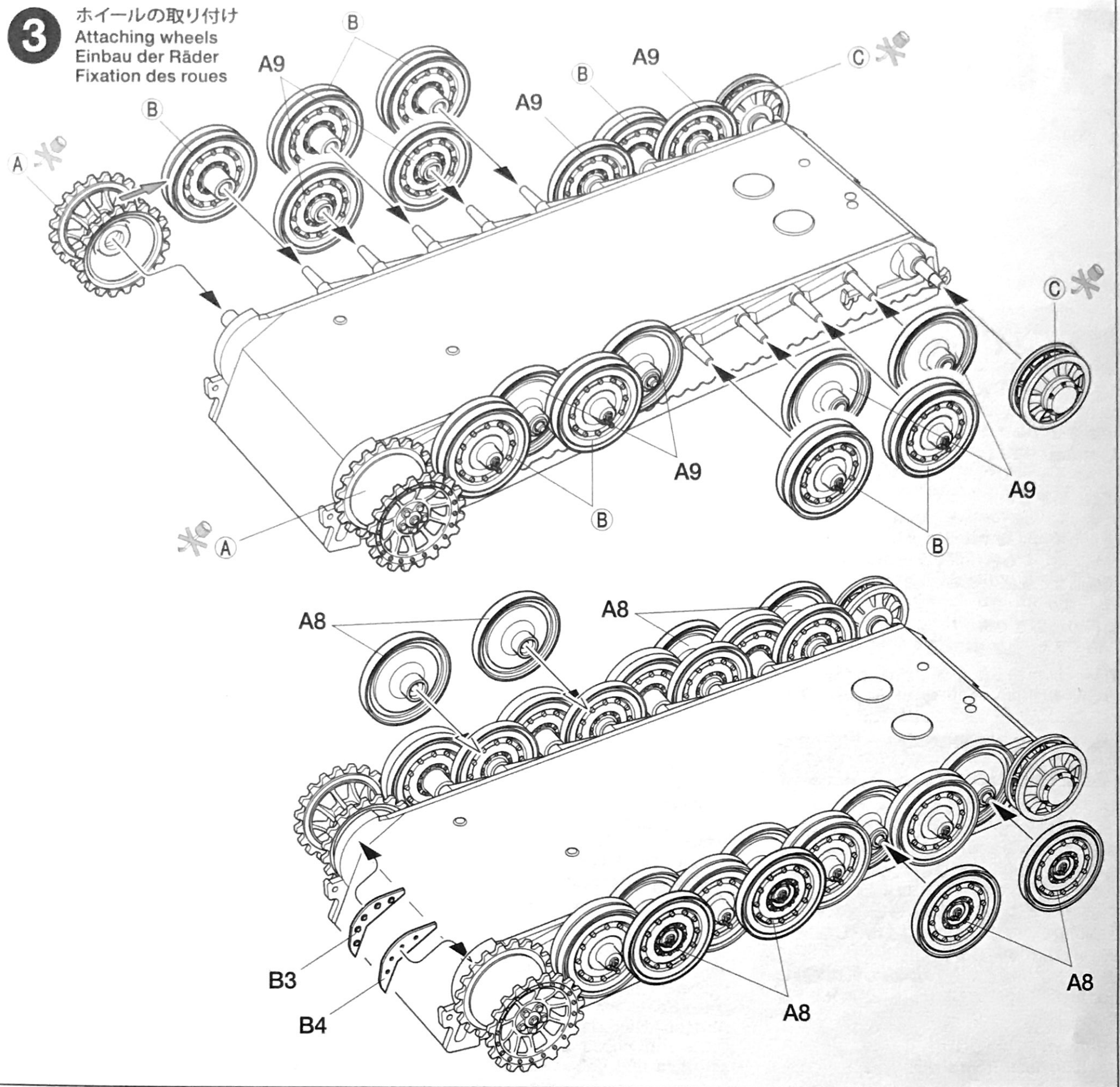

4 履帯の取り付け1
Attaching tracks 1
Ketten-Einbau 1
Mise en place des chenilles 1

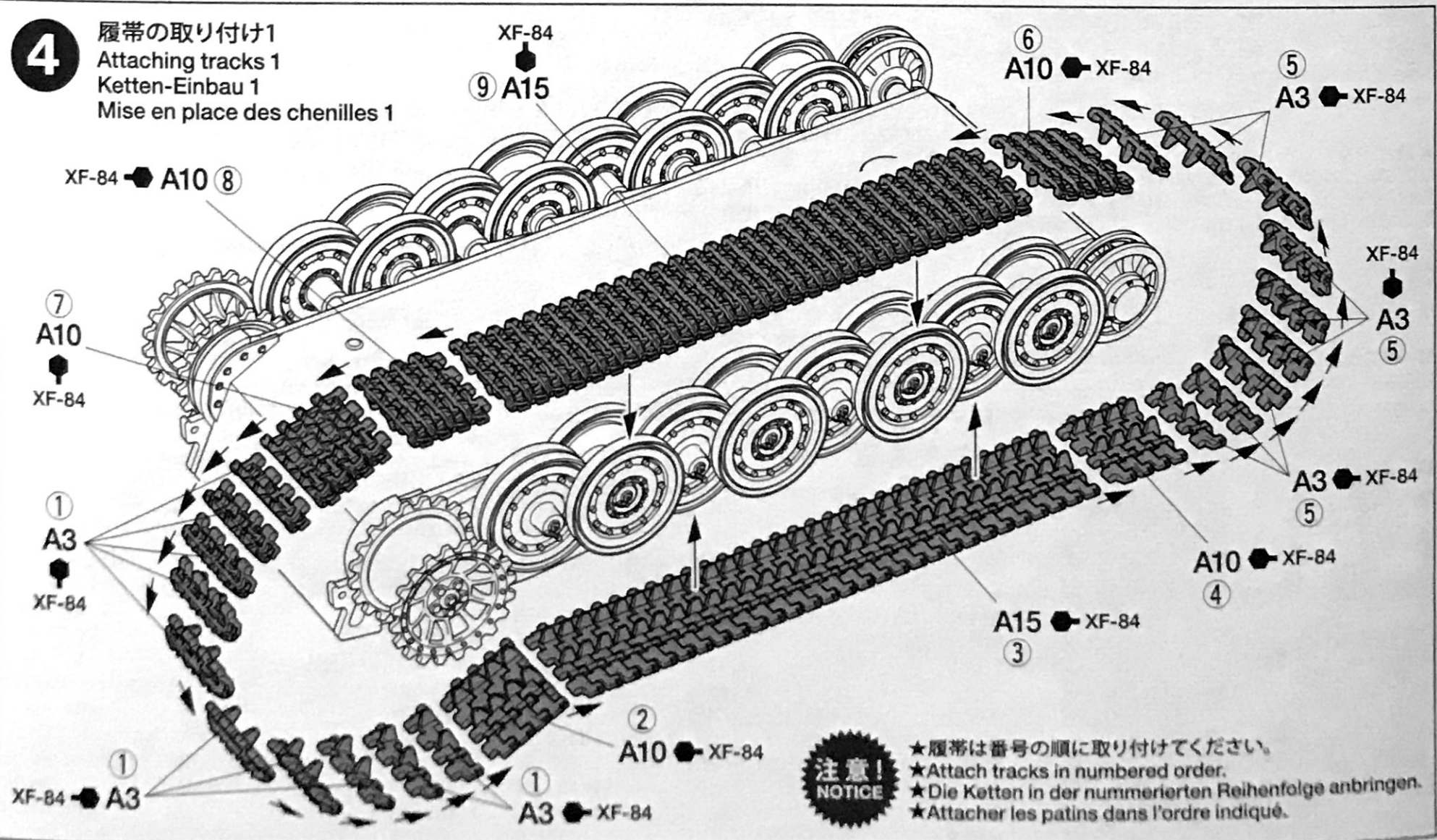

注意!
NOTICE

- ★履帯は番号の順に取り付けてください。
- ★Attach tracks in numbered order.
- ★Die Ketten in der nummerierten Reihenfolge anbringen.
- ★Attacher les patins dans l'ordre indiqué.

5 履帯の取り付け2
Attaching tracks 2
Ketten-Einbau 2
Mise en place des chenilles 2

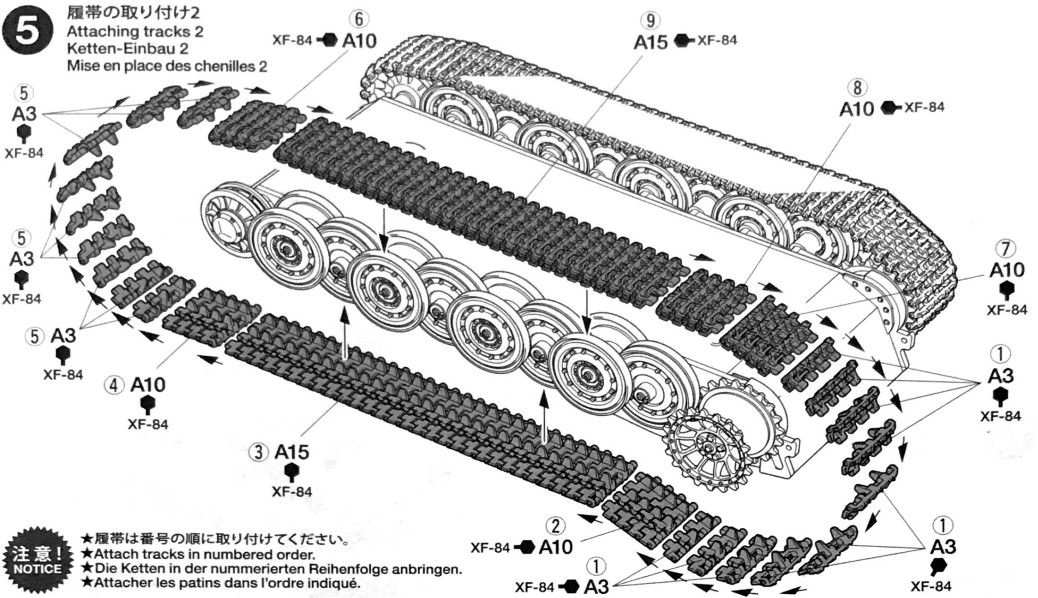

6 車体部品の取り付け
Attaching hull parts
Wannen-Einzelteile-Einbau
Fixation des équipements de la caisse

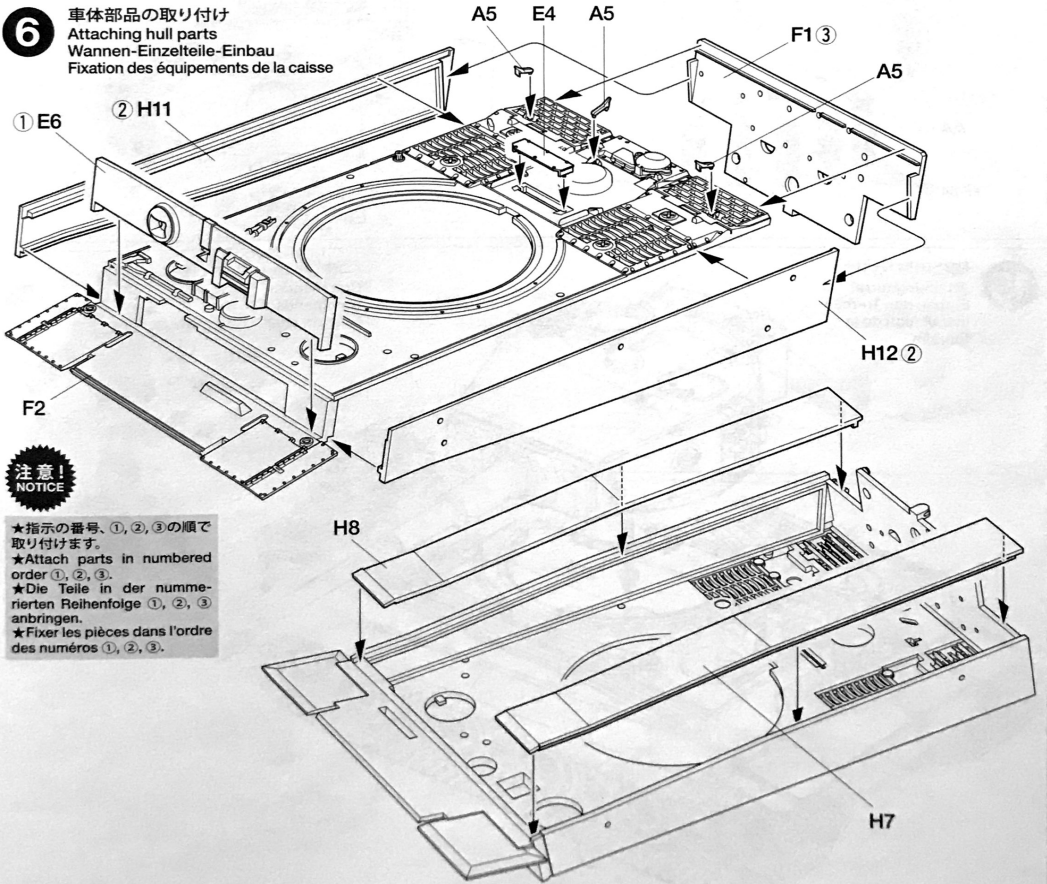

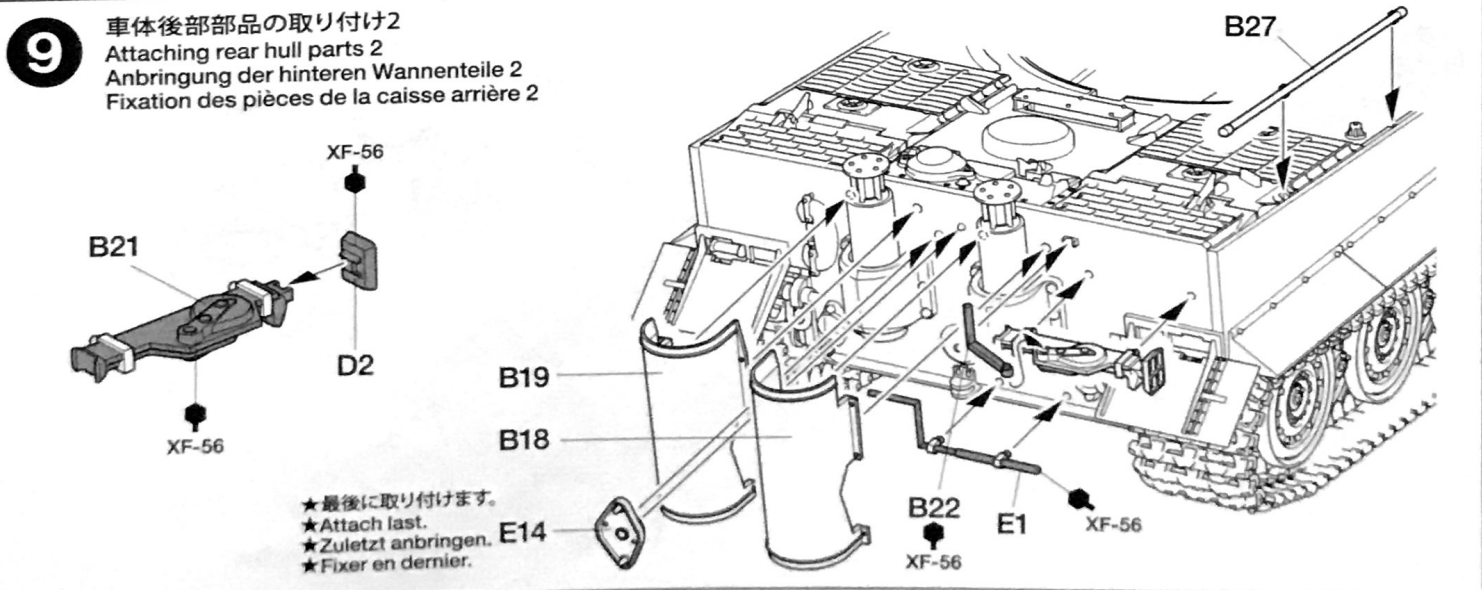
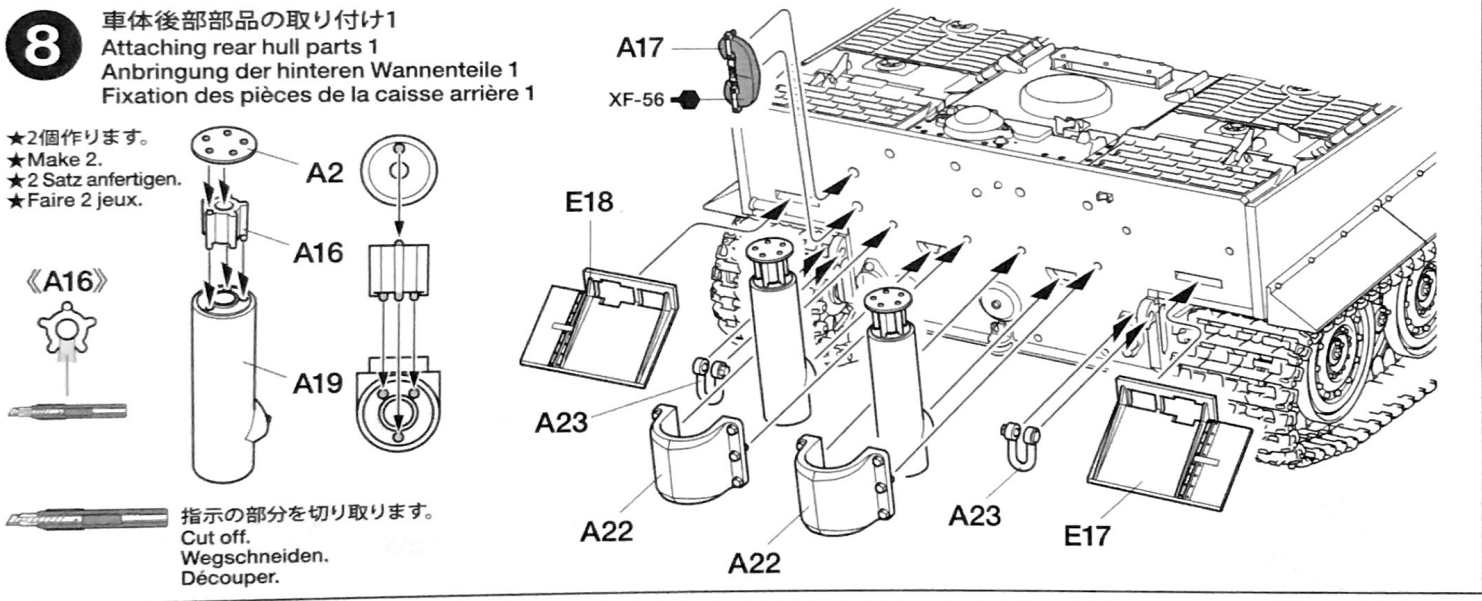
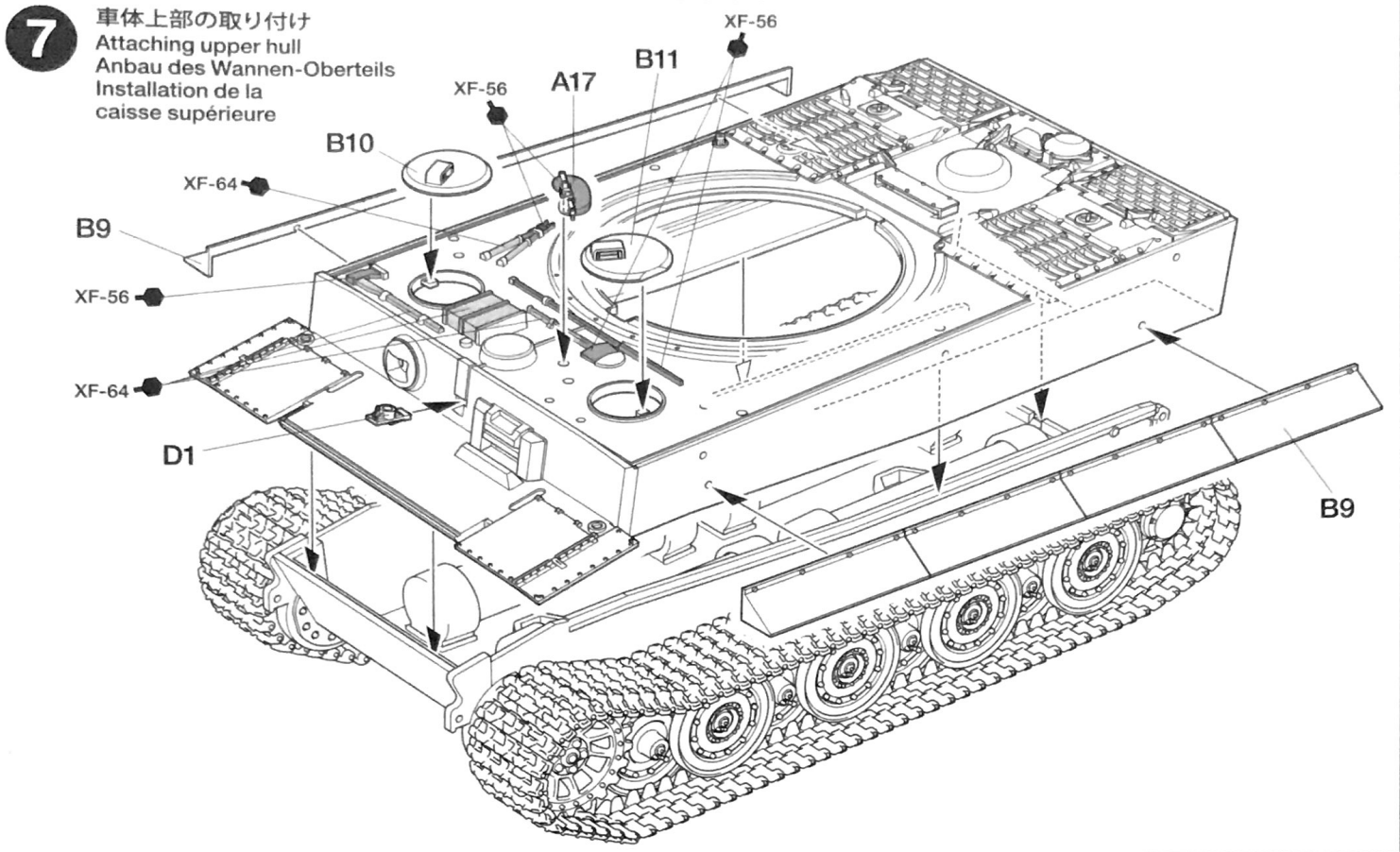

10

車体上部部品の取り付け
 Attaching upper hull parts
 Einbau der Teile des oberen Rumpfes
 Fixation des équipements de la caisse supérieure

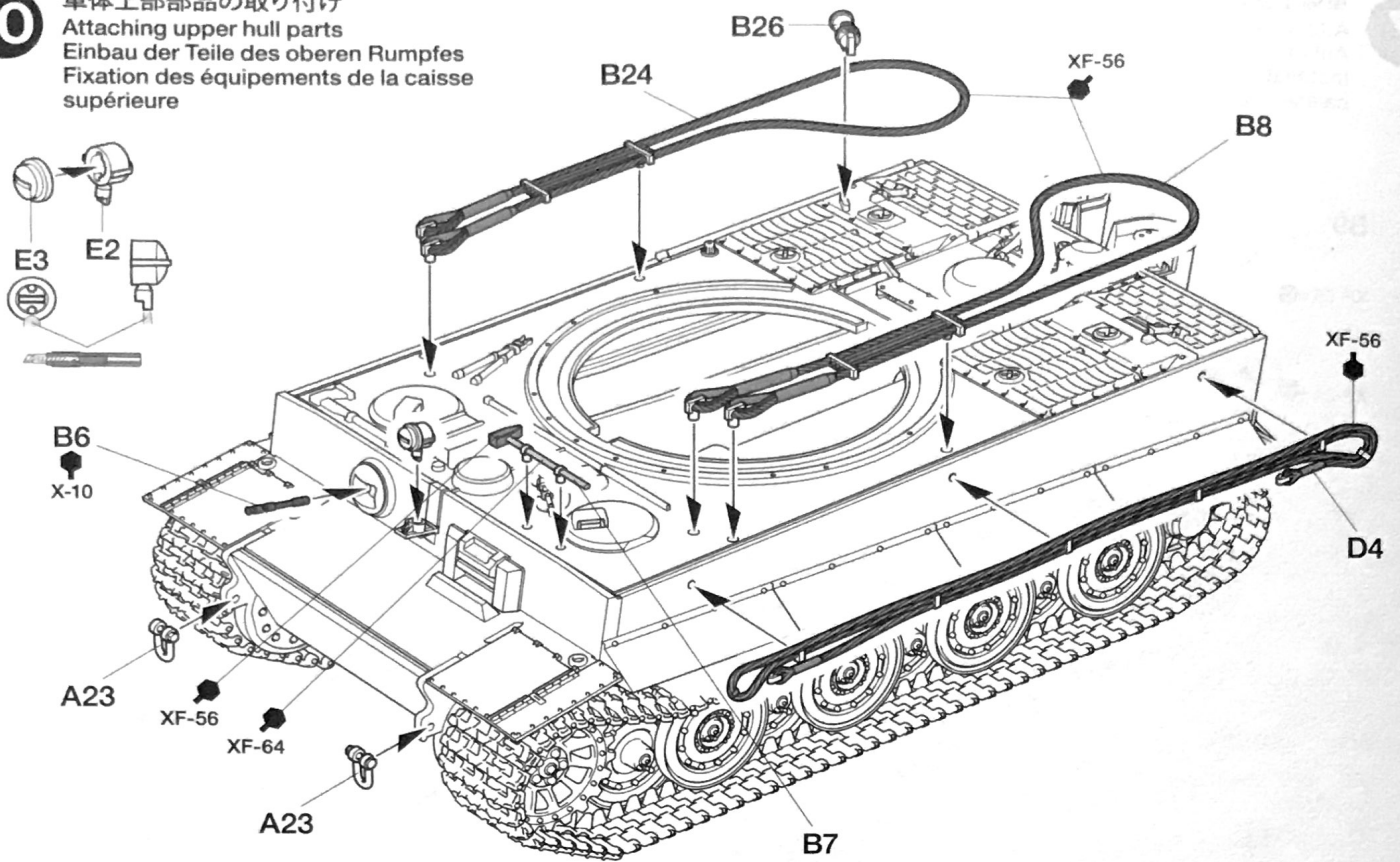

11

砲塔の組み立て1
 Turret 1
 Turm 1
 Tourelle 1

ポリキャップ (小)
 Poly cap (small)
 Kunststoff-Nabe (klein)
 Pièce de jonction (petite)

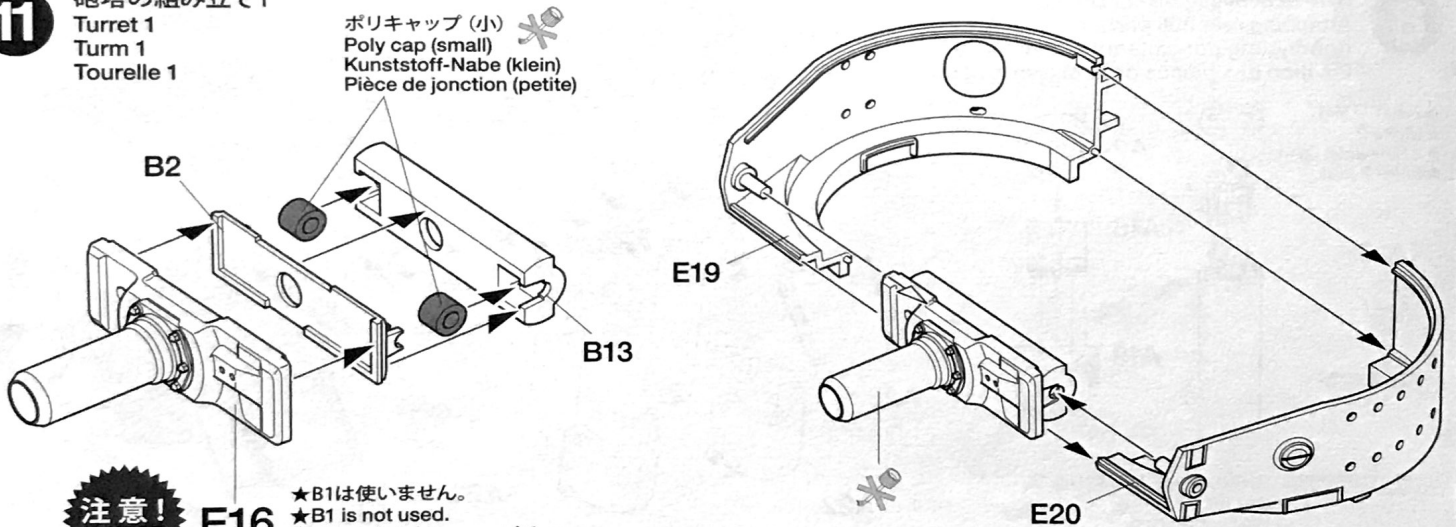

注意!
 NOTICE

E16

★B1は使いません。
 ★B1 is not used.
 ★B1 wird nicht verwendet.
 ★B1 n'est pas utilisée.

12

砲塔の組み立て2
 Turret 2
 Turm 2
 Tourelle 2

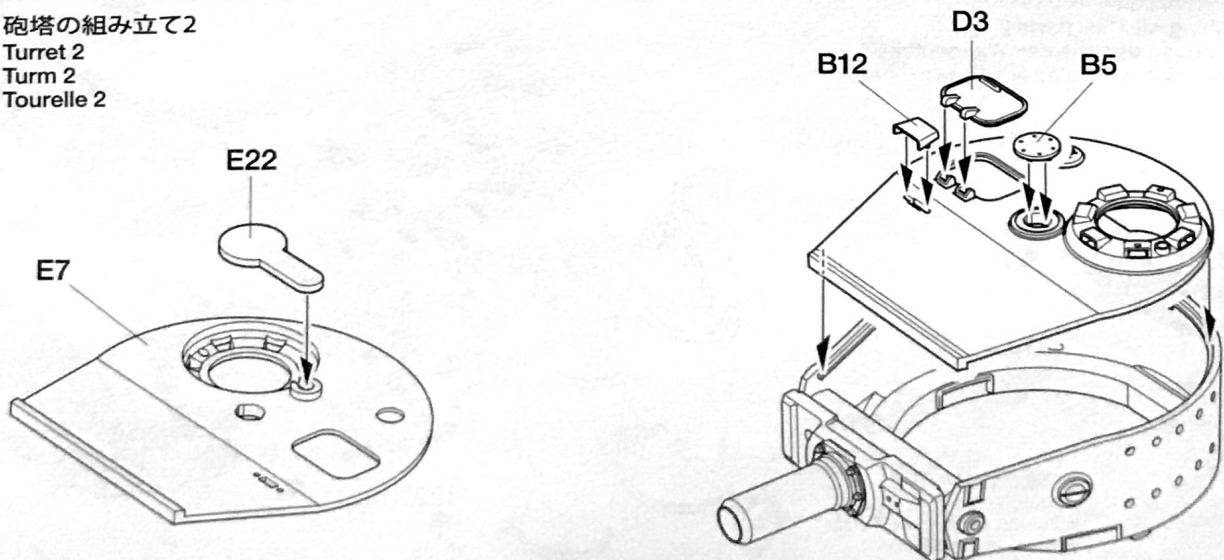

13

砲身の取り付け
Attaching gun
Befestigung der Kanone
Fixation du canon

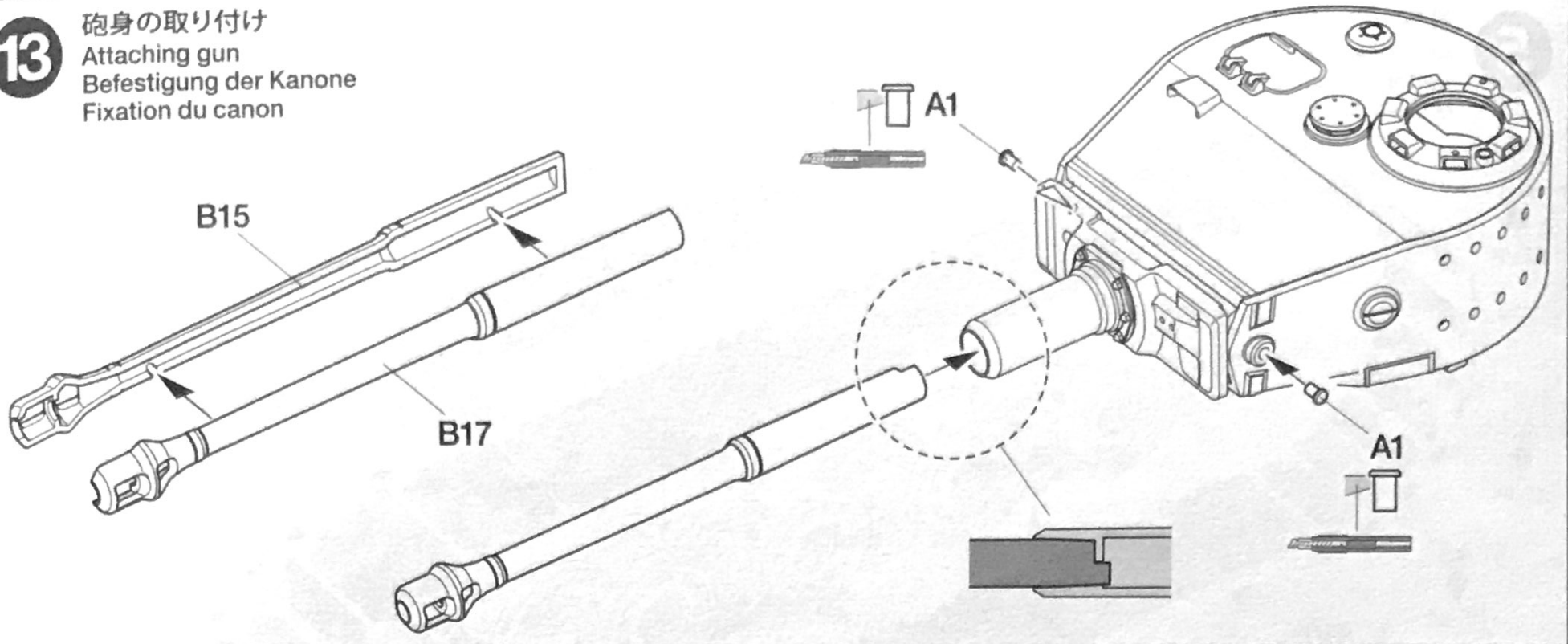

14

砲塔部品の取り付け
Attaching turret parts
Turmteile-Einbau
Fixation des pièces de tourelle

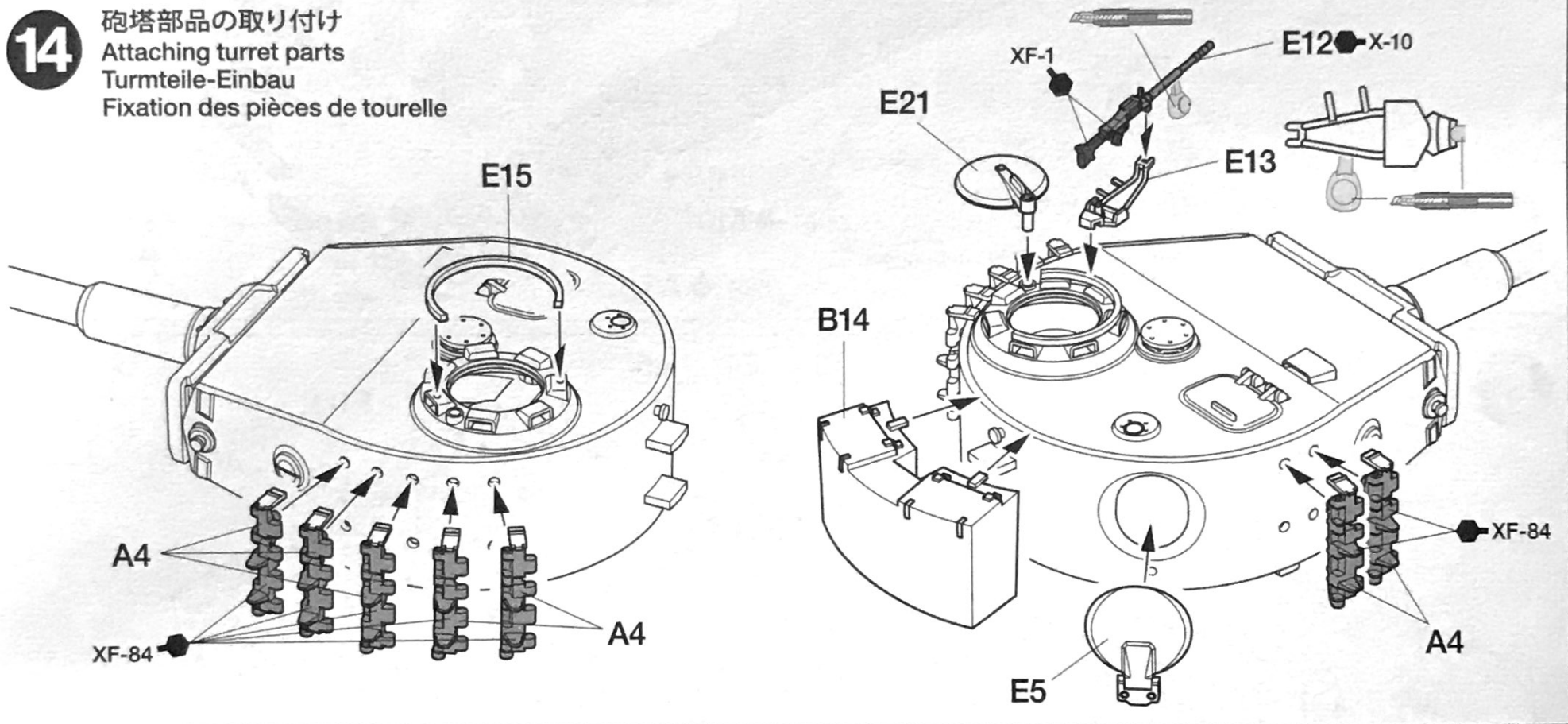

15

砲塔の取り付け
Attaching turret
Einbau des Turmes
Installation de la tourelle

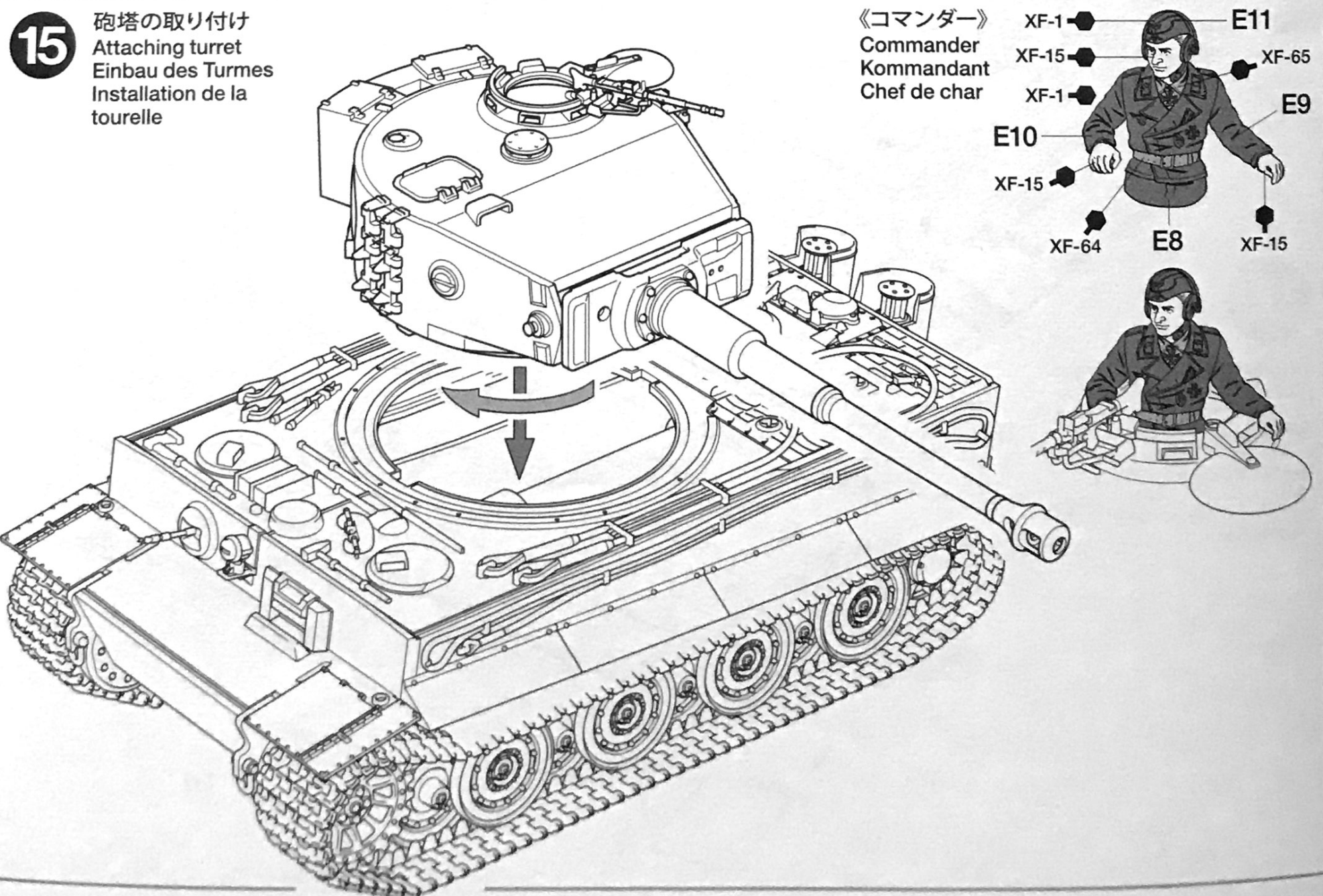

TIGER I

GERMAN TIGER I LATE PRODUCTION

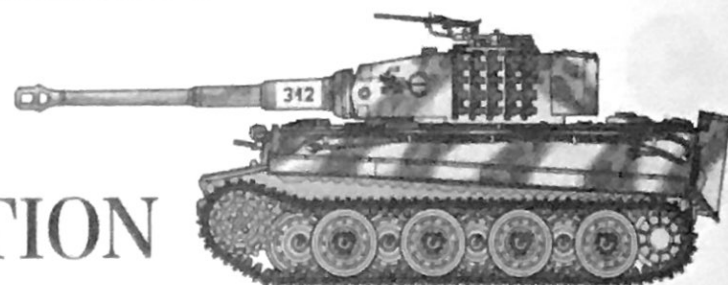

PAINTING

《タイガーI後期生産型の塗装》

1944年1月から8月まで生産されたタイガーI後期生産型は、工場ですべてダークイエロー単色の基本塗装が施されていました。各部隊にはダークグリーンやレッドブラウンの塗料が支給され、基本色の上から戦場の地形にあわせた様々なパターンの迷彩が施されています。また冬季には基本塗装の上に白の水性塗料や水で溶いた石灰が荒く塗りつけられました。装備品など細部の塗装は組立図中にタミヤカラー・エナメル塗料、アクリル塗料、スプレー塗料の色番号で指示してあります。パッケージのイラストも参考にしてください。

Tiger I Late Production Painting Guide
Produced from January to August 1944,

Tiger I Late production tanks were painted in overall Dark Yellow. Individual units applied their own Red Brown and Dark Green camouflage patterns over the base color to match local environments and field conditions. A water-based white coat was commonly applied as winter camouflage. Refer to the instruction manual for information on painting details. The  mark indicates numbers for Tamiya Paint colors.

Tiger I späte Ausführung Lackieranleitung
Die von Januar bis August 1944 hergestellten Tiger I der späten Ausführung waren insgesamt in Dunkelgelb lackiert. Einzelne Einheiten trugen auf die Grundfarbe eigene Tarnmuster in Rot-Braun und Dunkelgrün auf, um sich örtlichen Gegebenheiten und den Bedingungen im Feld anzupassen. Als Winter-Tarnanstrich wurde normalerweise

eine Schicht aus wasserlöslichem Weiß aufgetragen. Beachten Sie die Bauanleitung als Information zur Detailbemalung. Die  Markierung gibt die Nummern der Tamiya-Lackfarben an.

Peinture du Tiger I Production Tardive
Produits de janvier à août 1944, les Tiger I Production tardive étaient entièrement peints en Jaune Sombre. Les unités combattantes appliquaient leur propre camouflage Brun Rouge et Vert Foncé en fonction de l'environnement local et des conditions de combat. Un badge blanc était couramment appliqué comme camouflage hivernal. Se reporter à la notice de montage pour la mise en peinture des détails. Le symbole  indique la référence de peinture Tamiya à utiliser.

APPLYING DECALS

《スライドマークのはり方》

- ①はりたいマークをハサミで切り抜きます。
- ②マークをぬるま湯に10秒ほどひたしてからタオル等の布の上に置きます。
- ③台紙のはしを手で持ち、はるところにマークをスライドさせてモデルに移してください。
- ④指に少し水をつけてマークをぬらしながら、正しい位置にずらしします。
- ⑤やわらかな布でマークの内側の気泡を押し出しながら、押しつけるようにして水分をとります。

DECAL APPLICATION

- ①Cut off decal from sheet.

- ②Dip the decal in tepid water for about 10 sec. and place on a clean cloth.
- ③Hold the backing sheet edge and slide decal onto the model.
- ④Move decal into position by wetting decal with finger.
- ⑤Press decal down gently with a soft cloth until excess water and air bubbles are gone.

ANBRINGUNG DES ABZIEHBILDES

- ①Abziehbild vom Blatt ausschneiden.
- ②Das Abziehbild ungefähr 10 Sek. in lauwarmes Wasser tauchen, dann auf sauberen Stoff legen.
- ③Die Kante der Unterlage halten und das Abziehbild auf das Modell schieben.
- ④Das Abziehbild an die richtige Stelle schieben und dabei mit dem Finger das

Abziehbild naßmachen.

⑤Das Abziehbild leicht mit einem weichen Tuch andrücken, bis überschüssiges Wasser und Luftblasen entfernt sind.

APPLICATION DES DECALCOMANIES

- ①Découpez la décalcomanie de sa feuille.
- ②Plongez la décalcomanie dans de l'eau tiède pendant 10 secondes environ et poser sur un linge propre.
- ③Retenez la feuille de protection par le côté et glissez la décalcomanie sur le modèle réduit.
- ④Placez la décalcomanie à l'endroit voulu en la mouillant avec un de vos doigts.
- ⑤Pressez doucement la décalcomanie avec un tissu doux jusqu'à ce que l'eau en excès et les bulles aient disparu.

部品請求について

For use in Japan only!

★部品をなくしたり、こわした方は、このステッカーがはられたカスタマーサービス取次店でご注文いただけます。また、当社カスタマーサービスに直接ご注文する場合は、右記の方法でご注文することができます。詳しくは当社カスタマーサービスまでお問い合わせください。



①《郵便振替のご利用法》

郵便局の払込用紙の通信欄に下のリストを参考にITEM番号、スケール、製品名、部品名、部品コード、数量を必ずご記入ください。振込人住所欄にはお電話番号もお書きいただき、口座番号・00810-9-1118、加入者名・(株)タミヤでお振込ください。

②《代金引換のご利用法》

パーツ代金に加えて代引き手数料(315円)をご負担いただければ、電話またはホームページより代金引換によるご注文をお受けいたします。

③《タミヤカードのご利用法》

タミヤカードをご利用の場合、代金はご指定金融機関の口座引き落としとなります。ご注文は電話またはホームページよりお受けいたします。

《住所》 〒422-8610 静岡県駿河区恩田原3-7
株式会社タミヤ カスタマーサービス係

《お問い合わせ電話番号》

静岡 **054-283-0003**

東京 **03-3899-3765** (静岡へ自動転送)

《カスタマーサービスアドレス》

http://tamiya.com/japan/customer/cs_top.htm



ドイツ重戦車 タイガーI 後期生産型

ITEM 32575

★価格は2013年4月現在のものです。予告なく変更となる場合があります。

部品名	税込価格	本体価格	部品コード
車体下部	462円	(440円)	19333160
Aパーツ(1枚)	693円	(660円)	10007804
B、Dパーツ	672円	(640円)	10007805
E、Fパーツ	693円	(660円)	19006606
Hパーツ	546円	(520円)	19006607
ポリキャップ(大・4個)	178円	(170円)	10443027
ポリキャップ(小・10個)	210円	(200円)	19442022
8x40mmシャフト(4本)	462円	(440円)	19403174
マーク	294円	(280円)	11403477
説明図	294円	(280円)	11053615
解説文	273円	(260円)	11053616

AFTER MARKET SERVICE CARD

When purchasing replacement parts, please take or send this form to your local Tamiya dealer so that the parts required can be correctly identified. Please note that specifications, availability and price are subject to change without notice.

Parts code	ITEM 32575
19333160	Lower Hull
10007804	A Parts (1pc.)
10007805	B & D Parts
19006606	E & F Parts
19006607	H Parts
10443027	Poly Cap (Large, 4pcs.)
19442022	Poly Cap (Small, 10pcs.)
19403174	8x40mm Shaft (4pcs.)
11403477	Decals
11053615	Instructions
11053616	Cover Story Leaflet

1/48

MM

Military Miniature

www.tamiya.com

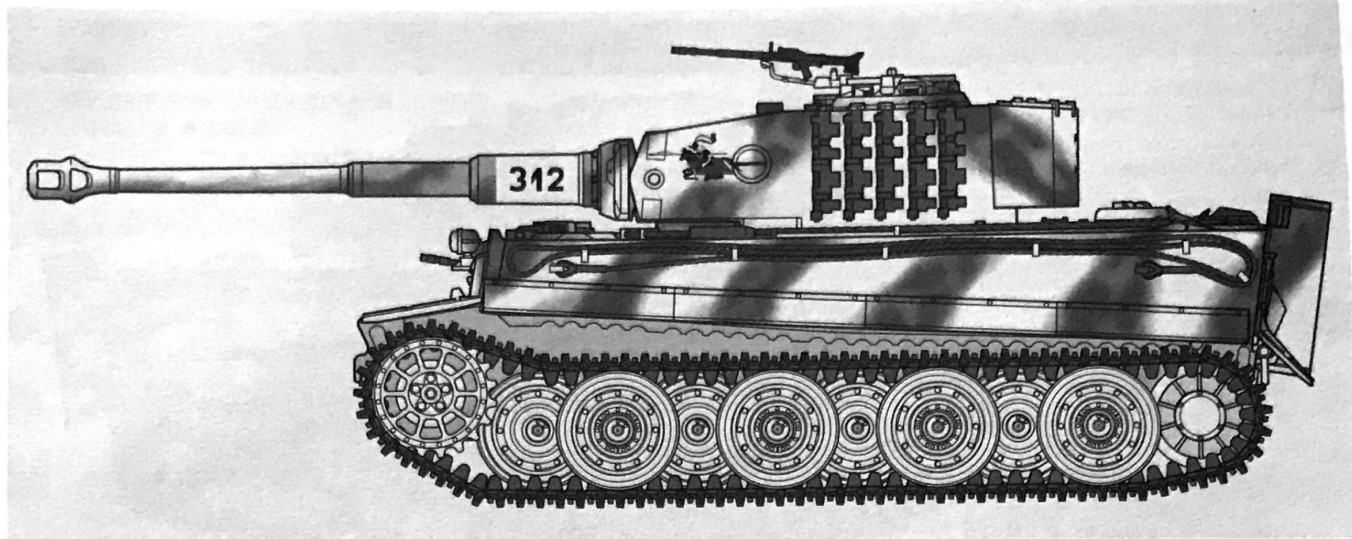

TIGER I

GERMAN TIGER I LATE PRODUCTION

ドイツ重戦車 タイガー I 後期生産型



ドイツ軍のタイガーI重戦車は、第二次大戦を通して最も評価の高かった兵器の一つといえるでしょう。このタイガーI重戦車は、生産初号車の完成から1年半を経た1944年1月、後期型が生産に入りました。ヘンシェル社が製造した、最大で厚さ100mmに達する分厚い装甲板を組み合わせて溶接したタイガーIの強固な車体構造は、後期型になっても変わっていませんでしたが、トーションバー式サスペンションの大径転輪は、それまでのゴム縁付きからキングタイガー重戦車と共用のゴムリングを内蔵した鋼製転輪に変更されました。砲塔にも様々な改良が施されました。まず装填手用ハッチの前に、前方を監視するペリスコープが新設されました。それに続いて車長用キューボラの視察スリットは7個のペリスコープに変更され、排煙用のベンチレーターは効率を高めるため砲塔の中央に移されました。そして大戦末期になると、当時生産が進められていたキングタイガーのマズルブレーキなどを共

It would be no exaggeration to call the German Tiger I tank one of the most feared weapons of the Second World War. Production of the late version began in January 1944, 18 months after the first models of the vehicle. In addition to the Tiger I-standard heavy welded armor up to 100mm thick, the late production version incorporated large steel road wheels with built-in rubber rings which were also seen in the King Tiger. The turret also underwent a range of improvements. A periscope was added in front of the loader's hatch, the commander's viewport was replaced with seven individual periscopes, and the ventilators were moved to the center of the turret for improved efficiency. Toward the end of the war some Tigers sported various

Es ist sicherlich keine Übertreibung den deutschen Panzer Tiger I als eines der am meisten gefürchteten Waffensysteme des zweiten Weltkrieges zu bezeichnen. Die Fertigung der späten Version begann im Januar 1944, 18 Monate nach der ersten Version dieses Typs. Zusätzlich zu der im Tiger I standardmäßigen geschweißten Panzerung mit 100mm Dicke besaß die späte Version große Stahllaufrollen mit eingebauten Gummiringen die es auch für den Königstiger gab. Der Turm wurde auch einer Reihe von Verbesserungen unterzogen. Ein Winkelspiegel wurde vor der Ladeschützenluke angebracht und der Winkelspiegel des Kommandanten wurde durch sieben Einzelwinkelspiegel ersetzt. Für eine verbesserte Belüftung wurden die Ventilatoren in der Mitte des Turmes angebracht. Zum Ende des Krieges hin hatten

Sans exagération aucune, on peut considérer le char allemand Tiger I comme l'une des armes les plus redoutables de la 2^{ème} Guerre Mondiale. La production de la version tardive débuta en janvier 1944, 18 mois après la sortie des premiers modèles de l'engin. En plus de blindage standard soudé du Tiger I épais de 100mm par endroits, la version tardive avait des grandes roues de route en acier avec bandage en caoutchouc intégré identiques à celles du King Tiger. La tourelle était également améliorée. Un périscope était ajouté devant la trappe du chargeur, le bloc de vision du chef de bord était remplacé par sept périscopes indépendants et les ventilateurs étaient déplacés au milieu de la tourelle pour plus d'efficacité. A la fin

通使用した車輛も登場。ベンチレーターのあった位置には、対人榴弾や発煙弾などを発射する近接防御兵器が取り付けられました。このタイプを最後期型として分類する場合もあります。タイガーI後期型がその真価を発揮したのは、1944年6月6日のノルマンディ上陸作戦以降の北西ヨーロッパ戦線でした。制空権の失われた戦場でも、防御戦におけるタイガーIは、1輦でシャーマン戦車5輦にも匹敵したといわれています。特に6月13日、武装親衛隊第101重戦車大隊のミハエル・ヴィットマン中尉は、ドイツ軍の要衝カーンを側面から攻略しようとしていたイギリス第7機甲師団の先鋒部隊に対し、たった1輦のタイガーIで奇襲攻撃を敢行。戦車12輦を含む25輦ものイギリス戦闘車輛を撃破するという大きな戦果を挙げました。当時、戦場でドイツ戦車と対峙した連合軍戦車の兵士達が呼び合った「タイガー」の名前には、彼らの恐怖と畏敬の念が込められていたのです。

upgrades like the King Tiger's muzzle brake, or close-range weaponry such as anti-personnel howitzers and smoke grenades. Indeed, some classify these as a separate "Final" version of the Tiger.

The Tiger proved its worth during the Allies' Normandy Invasion in June 1944, where it was employed in a defensive role, and without air support. On June 13, First Lieutenant M. Wittmann of the 101st Heavy Panzer Battalion destroyed 25 British armored vehicles, including 12 tanks, in one devastating assault with his single Tiger. It is said that the Tiger was a match for 5 Sherman tanks, and true or not it had earned on the battlefield the respect and fear it evoked in its Allied opponents.

einige Tiger Verbesserungen wie die Mündungsbremse des Königstigers oder Nahbereichsverteidigungswaffen wie zum Beispiel kleine Haubitzen gegen Infanterie und Rauchgranaten. In einigen Quellen werden diese Tiger als die „letzte Version“ beschrieben.

Der Tiger bewies seinen Wert während der Alliierten Invasion im Juni 1944, als er in einer Verteidigungsrolle eingesetzt wurde und zudem ohne Luftunterstützung. Am 13. Juni zerstörte Oberleutnant Wittmann vom 101. Schweren Panzerbataillon 25 britische Gefechtsfahrzeuge inklusive zwölf Panzer in einem vernichtenden Angriff mit einem einzigen Tiger. Man sagte damals, dass ein Tiger 5 Sherman Panzer aufwog und wahr oder nicht verdiente der Tiger den Respekt seiner Alliierten Gegner.

de la guerre, certains Tiger reçurent d'autres modifications comme un frein de bouche type King Tiger ou des armes de défense rapprochée telles obusiers anti-personnel et grenades fumigènes. Certains identifient ces engins comme des Tiger "Version Finale".

Le Tiger montra toute sa valeur durant la Bataille de Normandie en juin 1944 où il fut déployé dans un rôle défensif et sans soutien aérien. Le 13 juin, le Lieutenant M. Wittmann du 101^{ème} Bataillon de Chars Lourds détruisit 25 engins blindés britanniques dont 12 tanks, en un seul assaut dévastateur avec son Tiger. On dit qu'un Tiger I valait 5 Sherman ; que ce soit avéré ou pas, le Tiger I était respecté sur le champ de bataille et craint de ses adversaires alliés.

ZIMMERIT COATING

●1/35ドイツ戦車コーティングブレードセットでコーティングを施す場合は、以下のものをご用意ください。セット付属のブレード(0.5mm)、複雑な部分のコーティング模様をつけるための、先端の小さいマイナスドライバー、タミヤポリエステルパテ、パテを練るヘラ、ウエス、タミヤマスキングテープ、カッターのこの柄などがあると便利です。コーティング方法についてはコーティングブレードセットの説明図をご覧ください。装備品を取り付ける前にコーティングを行いますので下図を参考に付けない部品を確認してください。コーティングの方向と目の荒さも下図を参考にしてください。

●When using 1/35 Zimmerit Coating Applicator (Item 35187), please have the following tools on hand: Zimmerit Coating

Applicator (0.5mm), small screwdriver (-), Tamiya Polyester Putty, spatula, cloth, masking tape, and Tamiya Mini Razor Saw handle (Item 74018). Refer to the instructions included with applicator to apply. Zimmerit coating is applied before some parts are attached to the tank. Refer to the below diagram. Also see below for example of coating attachment direction and roughness.

●Wenn das 1:35er Zimmeritwerkzeug benutzt werden soll bitte folgende Werkzeuge bereitlegen: Sonderwerkzeug zum Auftragen von Zimmerit (0,5mm), kleiner Längsschlitzschraubendreher, Tamiya Polyester Spachtel, Spachtel Wischtuch, Abklebeband und den Haltegriff für die Tamiya Minisäge (Nr

74018). Zum Auftragen die Anleitung die dem Werkzeug beiliegt beachten. Das Zimmerit wird vor der Montage einiger Teile am Panzer aufgebracht. Unten stehendes Diagramm beachten. Auch die Richtung und die Dicke der Schicht ist unten im Beispiel gezeigt.

●Si on utilise l'applicateur de Zimmerit (réf.35187), on a besoin des outils et fournitures suivants : applicateur de Zimmerit Tamiya (0,5mm), petit tournevis (-), mastic polyester Tamiya, spatule, chiffon, bande cache et mini-scie Tamiya (réf.74018). Se référer aux instructions fournies avec l'applicateur. Le revêtement doit être appliqué avant fixation de certaines pièces sur le char. Se reporter au tableau et à l'exemple d'application ci-dessous.

★コーティングシートセットの場合は、パターンAのシートを使用します。

★Use Pattern A sheet when using Zimmerit Coating Sheet Set (Item 12653).

★Bei Verwendung des Zimmeritaufklebersatzes (BestNr.:12653) sollte das Muster A verwendet werden.

★Utiliser le style d'application A du set de stickers Zimmerit réf.12653.

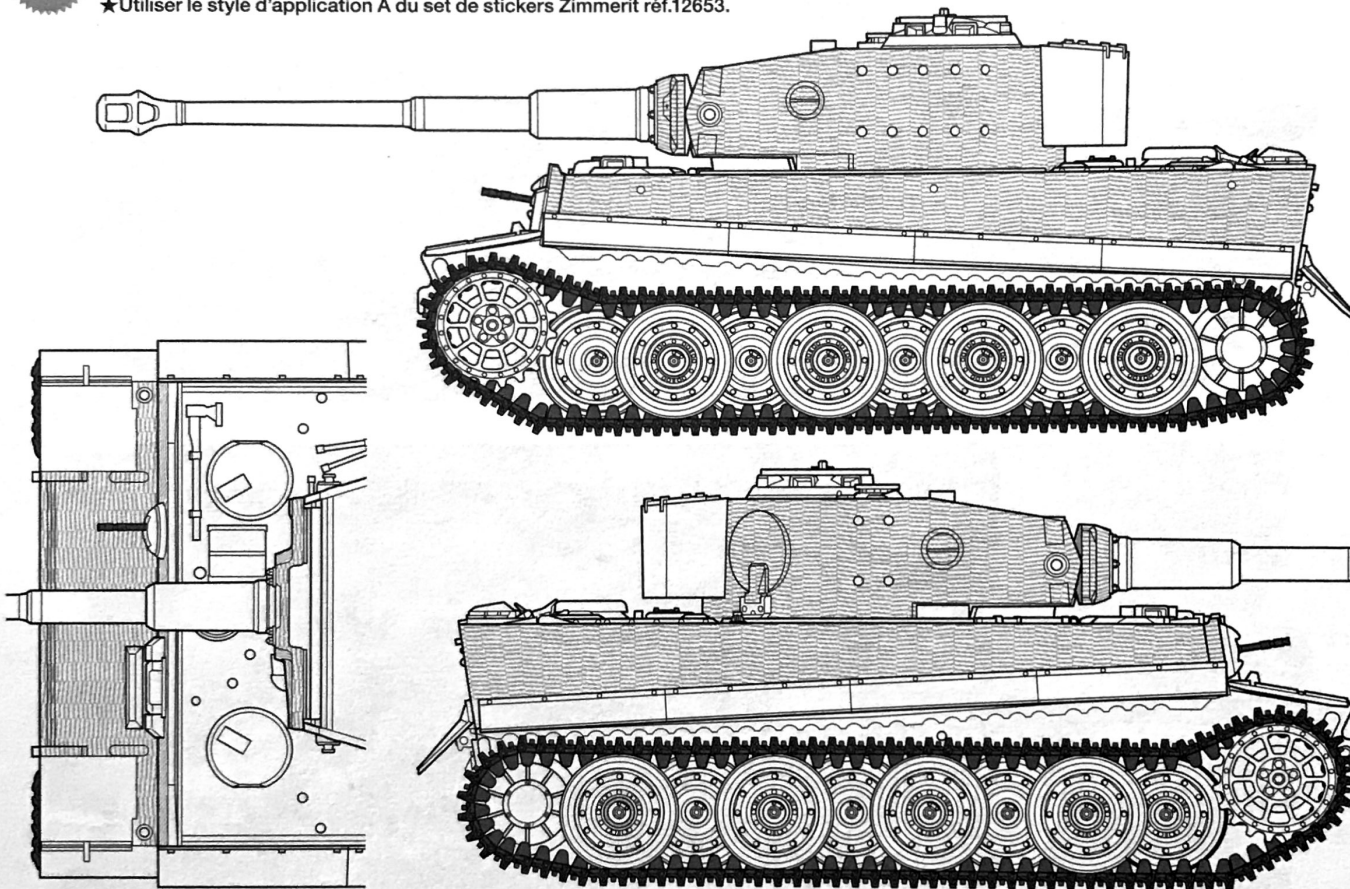

注意
NOTICE

★裏面の [B] で塗装する場合、図のようにマーク⑦、⑧を貼る部分にはコーティングは行いません。コーティングシートの場合は切り抜いてください。

★When following painting guide [B] on reverse of this page, Zimmerit Coating is not applied to areas for decals ⑦ and ⑧. If using Zimmerit Coating Sheet Set (Item 12653), cut away these areas.

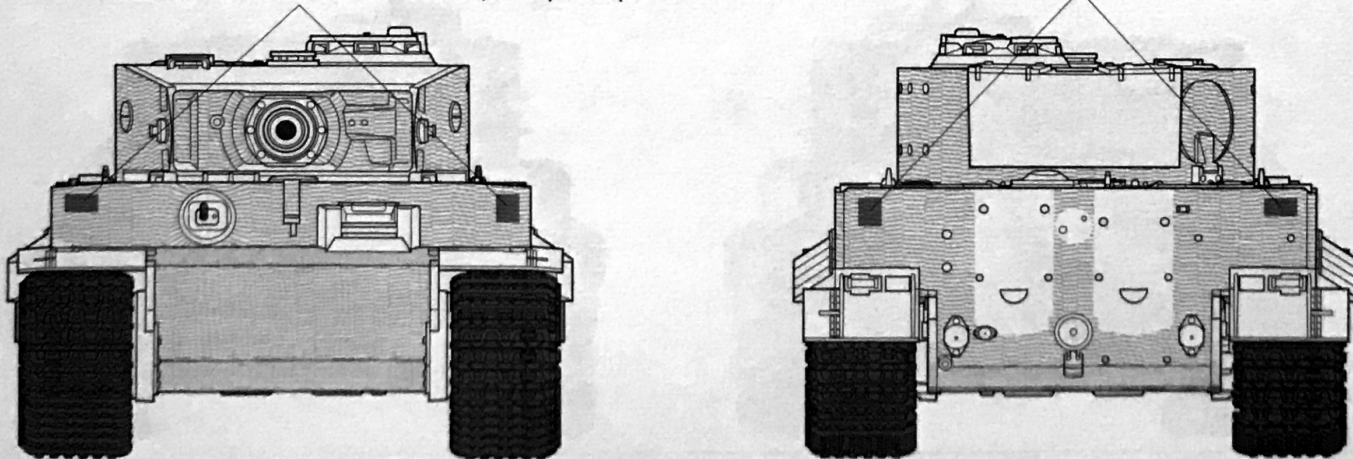

★Bei der Bemalungsanleitung [B] auf der Rückseite ist das Zimmerit nicht auf den Flächen für die Schiebebilder ⑦ und ⑧ aufzutragen. Bei der Verwendung des Zimmerit Aufkleber Satzes (BestNr.: 12653) sind diese Bereiche auszuschneiden.

★Si on opte pour la décoration [B] au verso, le revêtement Zimmerit n'est pas appliqué sur les emplacements des decals ⑦ and ⑧. Si on utilise le set de stickers Zimmerit réf.12653, découper ces parties.



Tiger I Late (11053616)

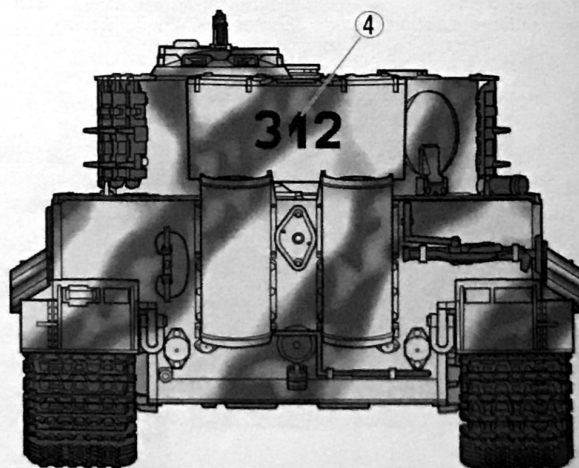
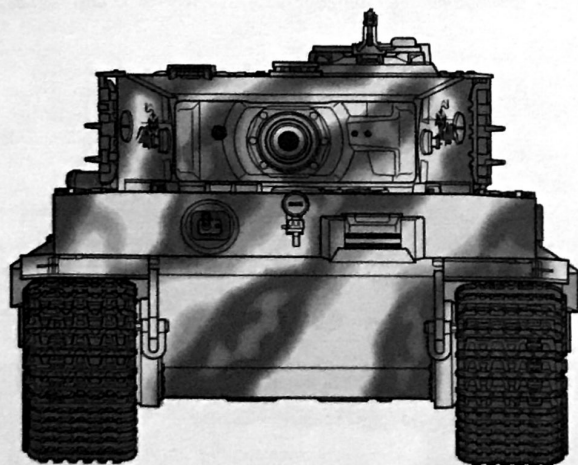
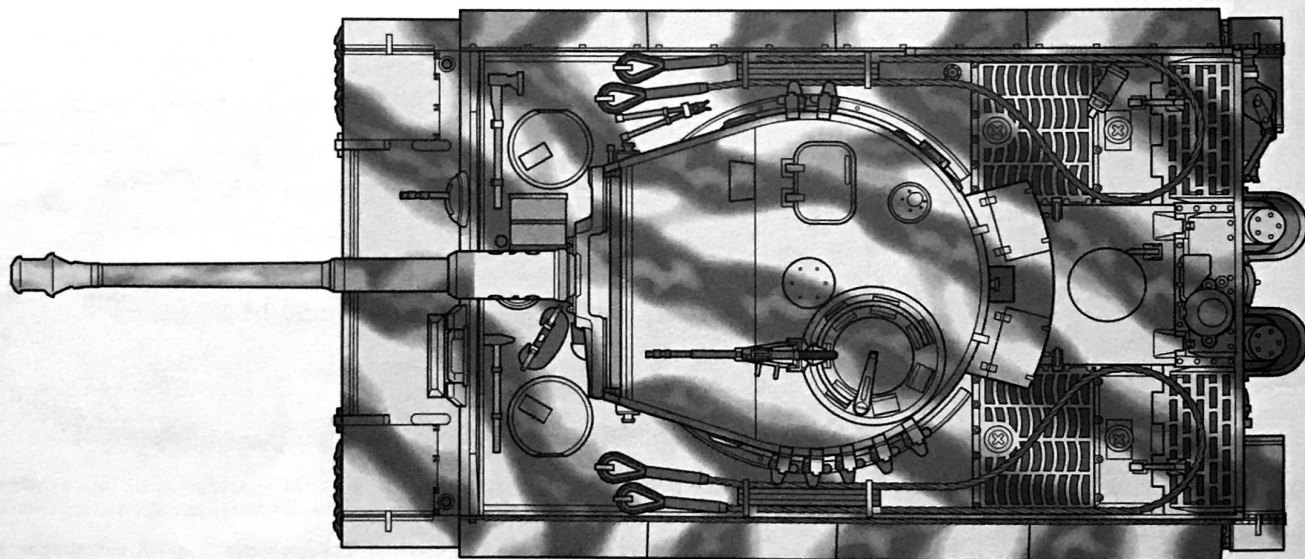
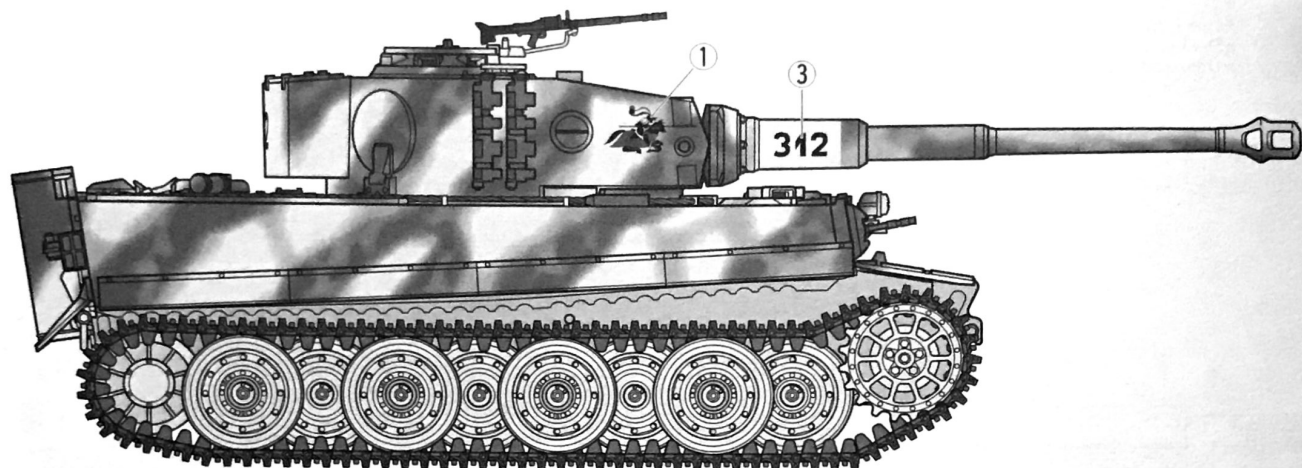
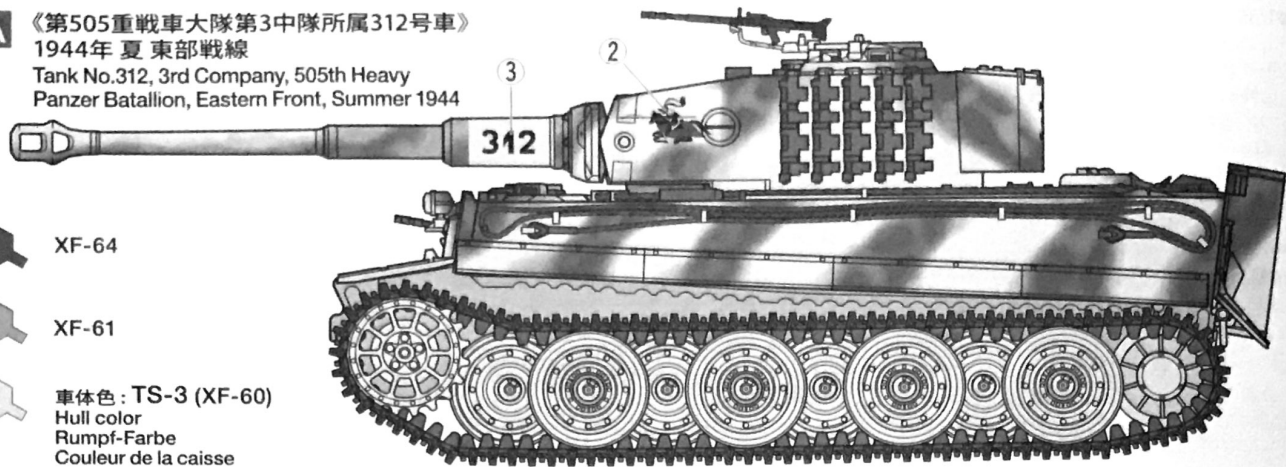

A 《第505重戦車大隊第3中隊所属312号車》
 1944年夏 東部戦線
 Tank No.312, 3rd Company, 505th Heavy
 Panzer Battalion, Eastern Front, Summer 1944

-  XF-64
-  XF-61
-  車体色: TS-3 (XF-60)
 Hull color
 Rumpf-Farbe
 Couleur de la caisse



PAINING

B 《武装親衛隊第101重戦車大隊第2中隊所属211号車》
 1944年夏 ノルマンディ
 Tank No.211, 2nd Company, 101st Heavy Panzer
 Battalion, Normandy, Summer 1944

-  XF-64
-  XF-61
-  車体色 : TS-3 (XF-60)
 Hull color
 Rumpf-Farbe
 Couleur de la caisse

