

Mtl.SPW. Sd.Kfz.251/1 Ausf.D



1/48 ドイツ・ハノマーク装甲兵員輸送車D型 シュツツェンパンツァー



At the beginning of WWII, the combined might of Germany's highly mobile mechanized army and the Luftwaffe swept through Europe in an instant. The Sd.Kfz. 251/1 half-track produced by Hanomag was designed for use by mechanized infantry and helped make the new Blitzkrieg style of warfare possible. Its combination of wheels and tracks enabled superb cross-country performance and towing capacity, allowing it to tow various artillery pieces and trailers in addition to carrying infantry. The steering mechanism was the same as a normal truck so it was also easy to drive. Production began in 1939 and it proved its worth in the victories achieved during Blitzkrieg and the invasion of Russia. In 1943, in conjunction with

Zu Beginn des Zweiten Weltkriegs fegte die vereinigte Streitmacht von Deutschlands hochgradig mobilem, motorisierten Heer und der Luftwaffe im Nu durch Europa. Das von Hanomag hergestellte Sd.Kfz. 251/1 war für den Einsatz bei der motorisierten Infanterie entwickelt worden und trug dazu bei, den neuen Blitzkrieg-Stil der Kriegsführung zu ermöglichen. Seine Kombination von Rädern und Ketten bot überlegene Leistung im Gelände sowie Zugkraft, die ihm gestattete, zusätzlich zum Transport von Infanterie noch unterschiedlichste Artillerie-Geschütze und Anhänger zu ziehen. Der Lenk-Mechanismus war derselbe wie beim normalen Lastwagen, so dass es sich auch leicht fahren ließ. Die Produktion begann 1939 und sein Wert erwies sich in Siegen, die während des Blitzkriegs und der Invasion Russlands erzielt wurden. 1943 ging in Verbindung mit der veränderten

Au début de la 2^{ème} G.M., la puissance combinée des forces mécanisées très mobiles de l'armée allemande et de la Luftwaffe balaya l'Europe en quelques semaines. Le half-track Sd.Kfz.251/1 produit par Hanomag conçu pour l'infanterie mécanisée contribua aux succès de la Blitzkrieg. Sa configuration à roues et chenilles assurait un excellent comportement tout terrain et de bonnes capacités de remorquage, lui permettant de tracter divers types de pièces d'artillerie en plus du transport de fantassins. Le système direction était le même qu'un camion courant et il était facile à conduire. La production débuta en 1939 et il prouva sa valeur pendant la Blitzkrieg à l'Ouest et l'invasion de la Russie. En 1943, alors que la guerre basculait en faveur des alliés, la version finale Ausf.D entrait en production.

第二次大戦の初期、ドイツ軍は機械化された地上部隊の機動力と航空部隊の連携によって、またたく間にヨーロッパを席巻しました。ハノマーク装甲兵員輸送車(Sd.Kfz.251/1)は、ドイツ軍が創造したこの新戦術「電撃戦」を可能にするために機械化歩兵用に開発されたハーフトラック(半装軌)型の車輛でした。車輪とキャタピラを組合せたこのスタイルは不整地走破性に優れ、牽引力が高いため、兵士の輸送だけでなく火砲や各種トレーラーを牽引することも可能でした。さらに操縦方法も一般のトラックと同じハンドル操作で、特殊な技術を持たなくても容易に操縦できるという利点があったのです。生産は大戦が勃発する直前の1939年春からスタートし、予想を超える「電撃戦」の勝利とそれに続く独ソ戦で、その戦術上の有効性を実証することになるのです。そして1943年になると戦局の進展に伴って最終型であるD型の生産が始まります。このD型は

the changing war situation, the final Ausf.D variant entered production. To simplify construction, the body of the Ausf.D had fewer armor panels, resulting in a single sloping rear hatch and integrated side tool boxes, and the engine vent was moved beneath the side armor to create a smooth exterior. 15mm frontal (10mm upper surface) and 8mm side and rear armor protected the 12 passengers and it was equipped with 2 MG42 machine guns, 2 automatic rifles, 6 rifles, and a radio. The Maybach HL 42 TUKRM engine gave the 8 ton vehicle a 53km/h on-road speed and a range of 300km. About 10,000 Ausf.D were produced by the end of the war and they served as a reliable form of transport for Panzergrenadiers.

Kriegs-Situation die letzte Ausf.D Variante in Produktion. Zur baulichen Vereinfachung besaß die Karosserie der Ausf.D weniger Panzerplatten, was eine einzelne, schräge Heckluke und eingebaute, seitliche Werkzeugkisten mit sich brachte, dazu wurde die Motoröffnung unter die seitliche Panzerung verlegt um eine glattere Außenfläche zu erhalten. 15mm frontale (10mm an den oberen Flächen) sowie 8mm Panzerung seitlich und am Heck schützten die 12 Passagiere, dazu war sie mit 2 MG42 Maschinengewehren, 2 automatische Gewehren, 6 Gewehren und Funk ausgerüstet. Der Maybach HL 42 TUKRM Motor verlieh dem 8-Tonnen-Fahrzeug eine Geschwindigkeit von 53km/h auf der Straße und eine Reichweite von 300km. Etwa 10.000 Ausf.D wurden bis Kriegsende hergestellt und sie dienten als zuverlässiges Transportmittel für die Panzergrenadiere.

Pour faciliter la construction, la carrosserie blindée comportait moins de panneaux, le panneau arrière étant maintenant d'un seul plan, les caissons à équipements intégrés aux flancs et la ventilation du moteur déplacée en dessous du blindage latéral pour obtenir un aspect extérieur simplifié et lissé. Un blindage de 15mm à l'avant (10mm sur le dessus) et de 8mm sur les flancs et l'arrière protégeait les 12 occupants. Il était équipé de deux mitrailleuses MG42, de 2 fusils automatiques, 6 fusils et une radio. Le moteur Maybach HL 42 TUKRM permettait à ce véhicule de 8 tonnes d'atteindre 53 km/h sur route et l'autonomie était de 300km. Environ 10.000 Ausf.D furent produits jusqu'à la fin de la guerre. Ils constituaient un transport fiable et efficace pour les unités de Panzergrenadiers.

生産性を高めるため、車体外面の装甲板の数を減らす構造が採用されました。その結果、車体後面の出入口は直線化され、収納箱が車体側面板に一体化して設けられました。さらにエンジンの通気口は側面装甲の内側に移されたため外観はすっきりとしたものになりました。乗員は12名で、MG42機関銃と自動小銃各2挺、小銃6挺と無線機を装備。車体前面が15mm(上部10mm)、側面と後面が8mmとなっています。重量は車体がそれまでのタイプよりわずかに延長されたために増加して8トン。マイバハHL42TUKRMエンジンにより道路上での最高速度は53km/h、行動範囲300kmという走行性能を発揮しました。ハノマークは初期型のA型からD型まで、種々の火器や装備を施された派生型も数多く登場。中でもD型は大戦中期から終戦までに約1万輛が生産され、装甲擲弾車の頼れる足となって行動したのです。

RECOMMENDED TOOLS

《用意する工具》

Recommended tools
Benötigtes Werkzeug
Outillage nécessaire

接着剤(プラスチック用)
Cement
Kleber
Colle



ピンセット
Tweezers
Pinzette
Précettes



ニッパー
Side cutters
Seitenschneider
Pince coupante

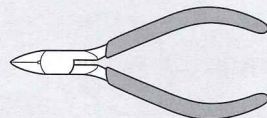

ナイフ
Modeling knife
Modellermesser
Couteau de modéliste



READ BEFORE ASSEMBLY

注意 ●このキットは組み立てモデルです。作る前に必ず説明書を最後までお読みください。また小学生などの低年齢の方が組み立てるときは、保護者の方もお読みください。また接着剤や塗料は、必ずプラスチック用をお使いください。(別売) ●工具の使用には十分注意してください。特にナイフ、ニッパーなどの刃物によるケガや事故に注意してください。●接着剤や塗料は使用する前にそれぞれの注意書きをよく読み、指示に従って正しく使用し、使用するときは換気に十分注意してください。●小さなお子様のいる所での作業はやめてください。小さな部品の飲み込みや、ビニール袋をかぶつての窒息などの危険な状況が考えられます。

CAUTION ●Read carefully and fully understand the instructions before commencing assembly. A supervising adult should also read the instructions if a child assembles the model. ●When assembling this kit, tools including knives are used. Extra care should be taken to avoid personal injury. ●Read and follow the instructions supplied with paint and/or cement, if used (not included in kit). Use plastic cement and paints only. ●Keep out of reach of small children. Children must not be allowed to put any parts in their mouths or pull vinyl bags over their heads.

VORSICHT ●Bevor Sie mit dem Zusammenbau beginnen, sollten Sie alle Anweisungen gelesen und verstanden haben. Fall sein Kind das Modell zusammenbaut, sollte ein beaufsichtigender Erwachsener die Bauanleitung ebenfalls gelesen haben. ●Beim Zusammenbau dieses Bausatzes werden Werkzeuge einschließlich Messer verwendet. Zur Vermeidung von Verletzungen ist besondere Vorsicht angebracht. ●Wenn Sie Farben und/oder Kleber verwenden (nicht im Bausatz enthalten), beachten und befolgen Sie die dort beiliegenden Anweisungen. Nur Klebstoff und Farben für Plastik verwenden. ●Bausatz von kleinen Kindern fernhalten. Kindern darf keine Möglichkeit gegeben werden, irgendetwas Teile in den Mund zu nehmen oder sich Plastiktüten über den Kopf zu ziehen.

PRECAUTIONS ●Bien lire et assimiler les instructions avant de commencer l'assemblage. La construction du modèle par un enfant doit s'effectuer sous la surveillance d'un adulte. ●L'assemblage de ce kit requiert de l'outillage, en particulier des couteaux de modélisme. Manier les outils avec précaution pour éviter toute blessure. ●Lire et suivre les instructions d'utilisation des peintures et ou de la colle, si utilisées (non incluses dans le kit). Utiliser uniquement une colle et des peintures spéciales pour le polystyrène. ●Garder hors de portée des enfants en bas âge. Ne pas laisser les enfants mettre en bouche ou sucer les pièces, ou passer un sachet vinyl sur la tête.

PAINTS REQUIRED

● 塗装指示のマークです。タミヤカラーのカラーナンバーで指示しました。
This mark denotes numbers for Tamiya Paint colors.

- TS-1 ●レッドブラウン / Red brown / Rotbraun / (XF-64) Rouge brun
- TS-2 ●ダークグリーン / Dark green / Dunkelgrün / (XF-61) Vert foncé
- TS-3 ●ダークイエロー / Dark yellow / Dunkelgelb / (XF-60) Jaune foncé

- X-10 ●ガンメタル / Gun metal / Metall-Grau / Gris acier
- X-12 ●ゴールドリーフ / Gold leaf / Gold Glänzend / Doré
- XF-1 ●フラットブラック / Flat black / Matt Schwarz / Noir mat
- XF-2 ●フラットホワイト / Flat white / Matt Weiß / Blanc mat
- XF-10 ●フラットブラウン / Flat brown / Matt Braun / Brun mat
- XF-11 ●暗緑色 / J.N. green / Grün der Japanischen Marine / Vert Aéronavale Japonaise
- XF-15 ●フラットフレッシュ / Flat flesh / Fleischfarben Matt / Chair mate

- XF-16 ●フラットアルミ / Flat aluminium / Matt Aluminium / Aluminium mat
- XF-24 ●ダークグレイ / Dark grey / Dunkelgrau / Gris foncé
- XF-49 ●カーキ / Khaki / Khaki / Kaki
- XF-53 ●ニュートラルグレイ / Neutral grey / Mittelgrau / Gris neutre
- XF-55 ●デックタン / Deck tan / Deck-Braun / Havane
- XF-56 ●メタリックグレイ / Metallic grey / Grau-Metallic / Gris métallisé
- XF-65 ●フィールドグレイ / Field grey / Feldgrau / Gris campagne

ASSEMBLY



- 組立説明図の中で塗装指示のない部品は車体色で塗装します。
- When no color is specified, paint parts with hull color.
- Wenn keine Farbe angegeben ist, Teile mit Rumpf-Farbe bemalen.
- Lorsqu'aucune teinte n'est spécifiée, peindre les pièces dans la couleur de la caisse.

1 車体下部の組み立て Lower hull Wannen-Unterteil Caisse inférieure

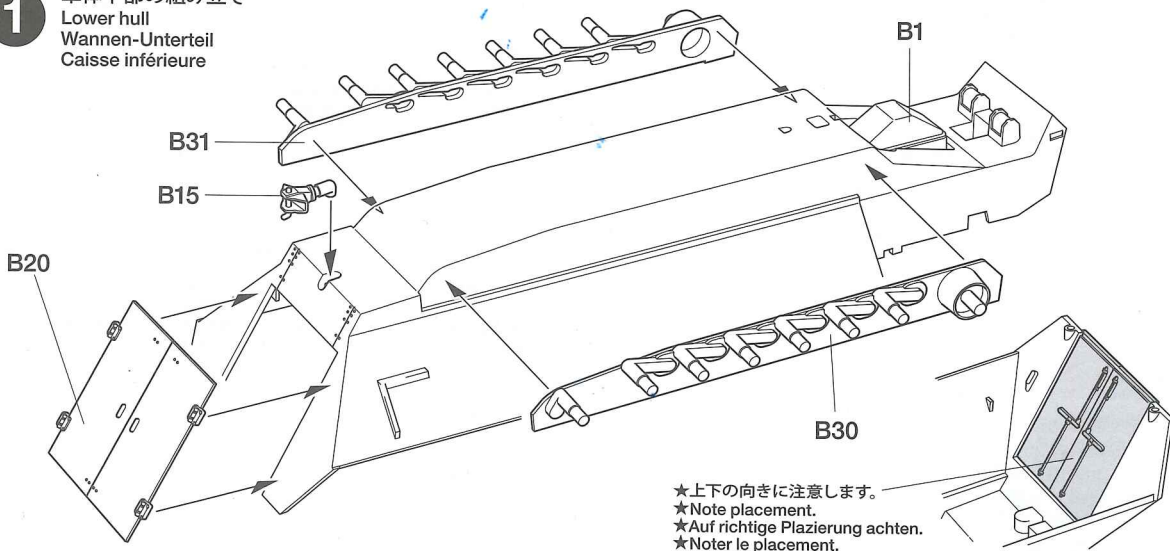

2 ホイールの組み立て Wheel assembly Rad-Zusammenbau Assemblage des roues

B 《フロントホイール》 ★2個作ります。
Front wheel ★Make 2.
Vorderrad ★2 Satz anfertigen.
Roue avant ★Faire 2 jeux.

C 《ドライブスプロケット》 ★2個作ります。
Drive sprocket ★Make 2.
Kettentreibrad ★2 Satz anfertigen.
Barbotin ★Faire 2 jeux.

A 《ロードホイール》 ★8個作ります。
Road wheel ★Make 8.
Lauftrad ★8 Satz anfertigen.
Roue de route ★Faire 8 jeux.

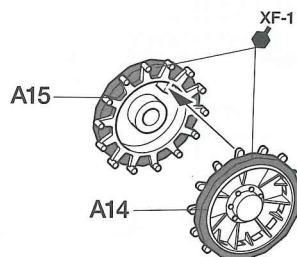
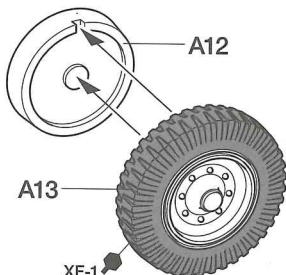
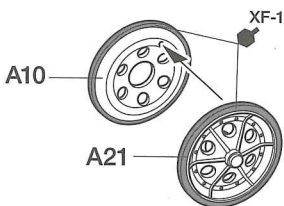

3

フロントサスペンションの取り付け
 Attaching front suspension
 Vorderradaufhängung-Einbau
 Fixation de la suspension avant

《フロントサスペンション》
 Front suspension
 Vorderradaufhängung
 Suspension avant

★向きに注意。
 ★Note direction.
 ★Auf richtige Platzierung achten.
 ★Noter le sens.

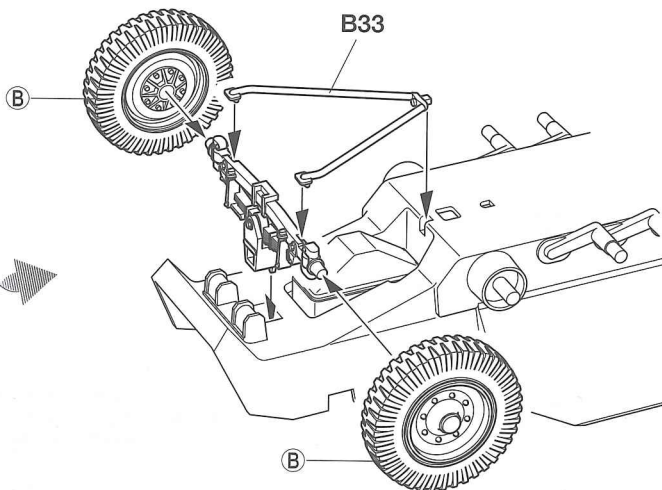
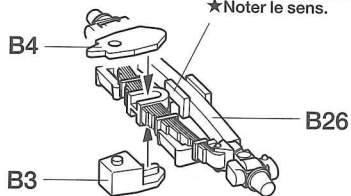
**4**

ホイールの取り付け
 Attaching wheels
 Einbau der Räder
 Fixation des roués

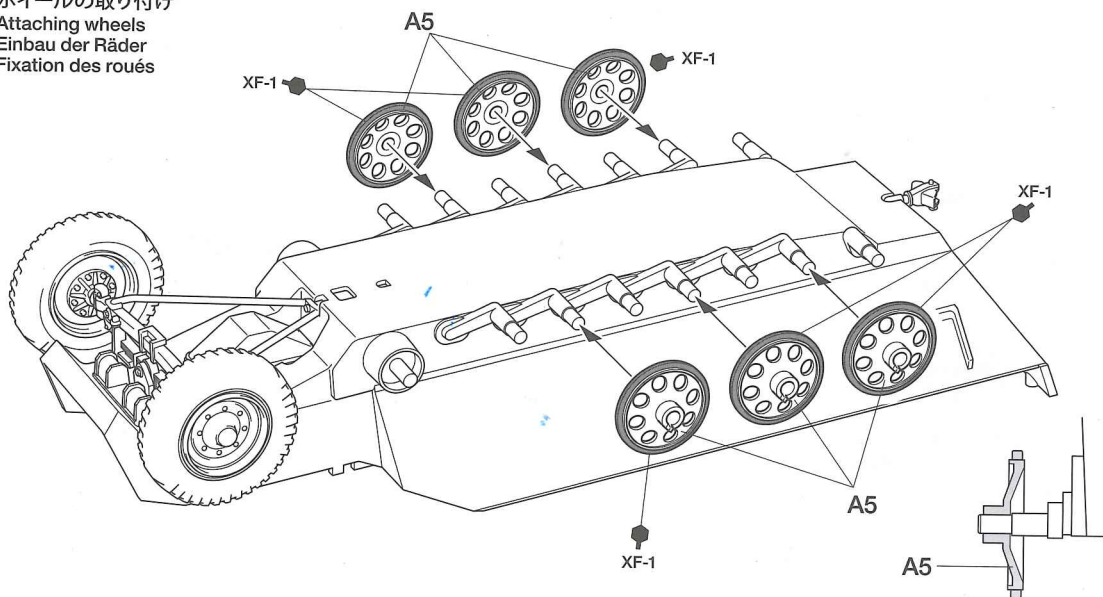
**5**

ドライブスプロケットの取り付け
 Attaching drive sprocket
 Anbringung des Kettentreibrads
 Installation des barbotins



このマークの部品は接着しません。
 Do not cement.
 Nicht kleben.
 Ne pas coller.

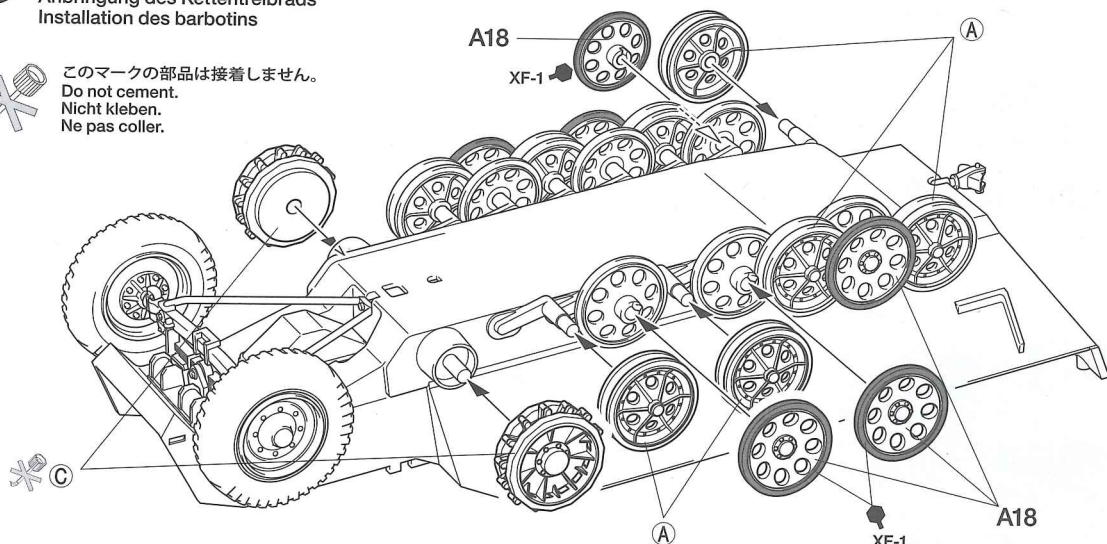

6 キャタピラの取り付け
Attaching tracks
Ketten-Einbau
Mise en place des chenilles

★番号の順にキャタピラを取り付けてください。
★Attach tracks in numbered order.
★Die Ketten in der nummerierten Reihenfolge anbringen.
★Attacher les patins dans l'ordre indiqué.

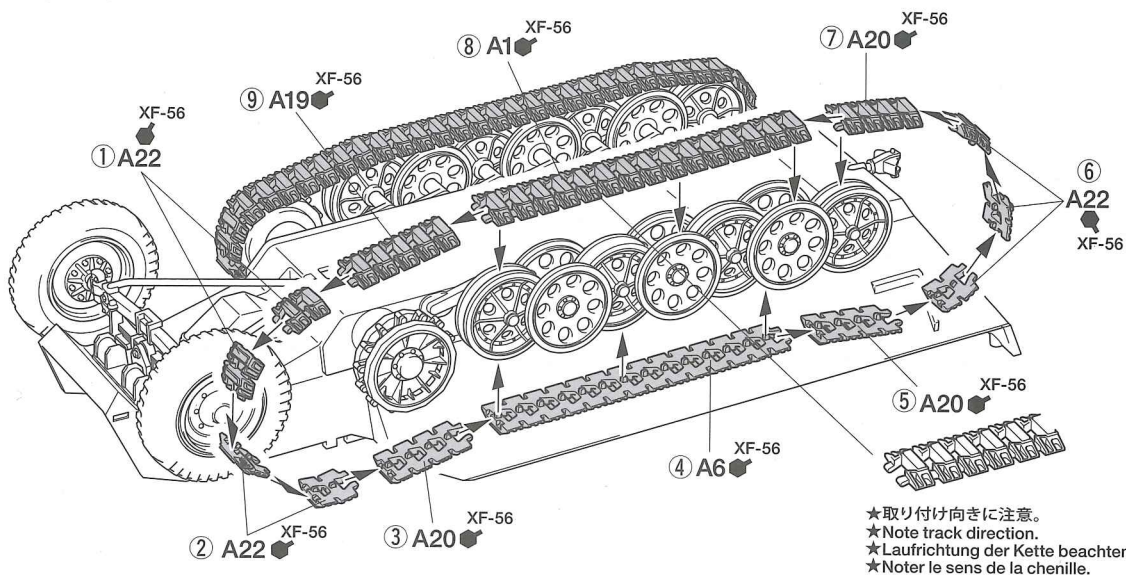

7 フロアパネルの組み立て
Floor panel
Bodenblech
Plancher

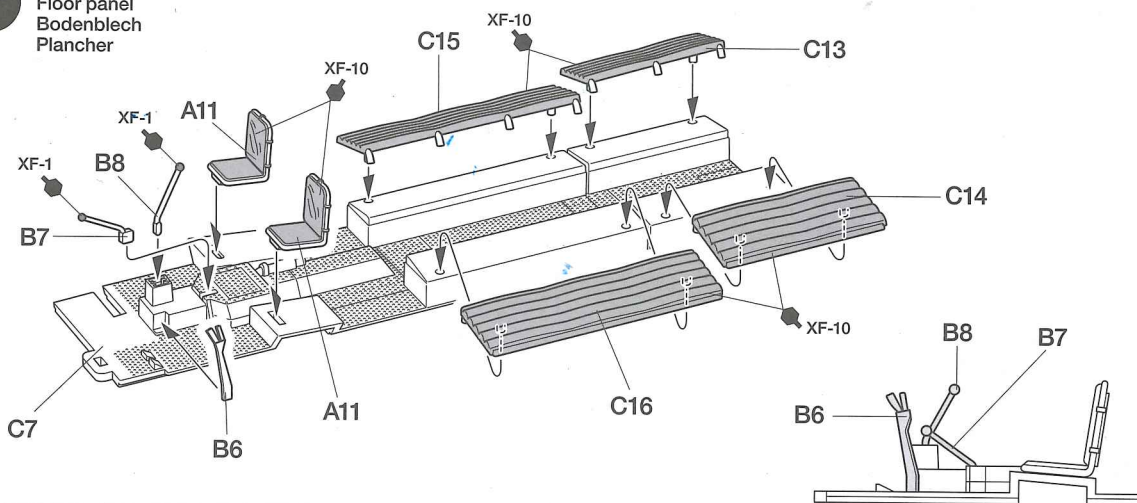

8 フロアパネルの取り付け
Attaching floor panel
Bodenblech-Einbau
Fixation du plancher

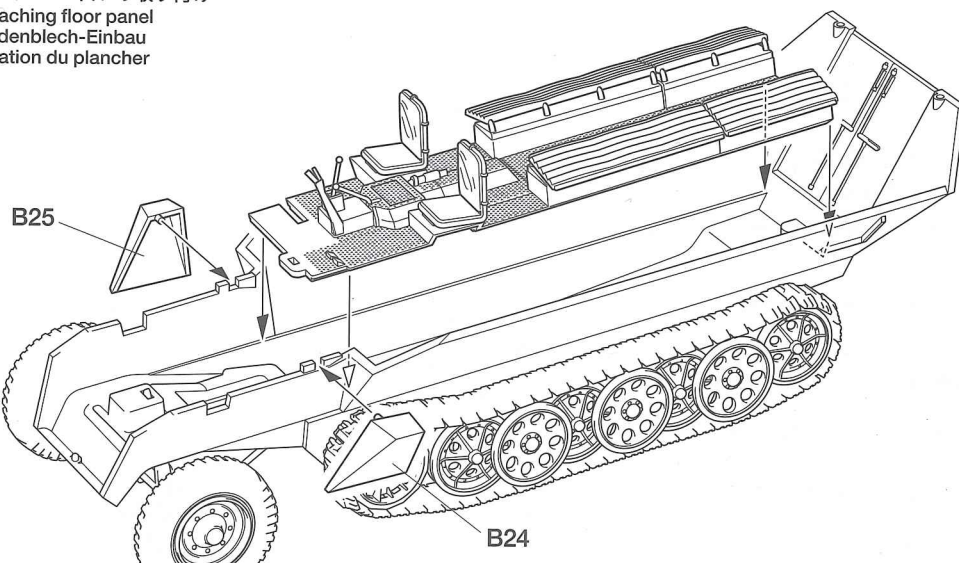

12

車体上部の取り付け Attaching upper hull Anbau des Wannen-Oberteils Installation de la caisse supérieure

- ★セロファンテープなどで仮止めします。
- ★Temporarily hold with cellophane tape.
- ★Mit Tesa vorläufig festhalten.
- ★Maintenir en place provisoirement avec du ruban adhésif.

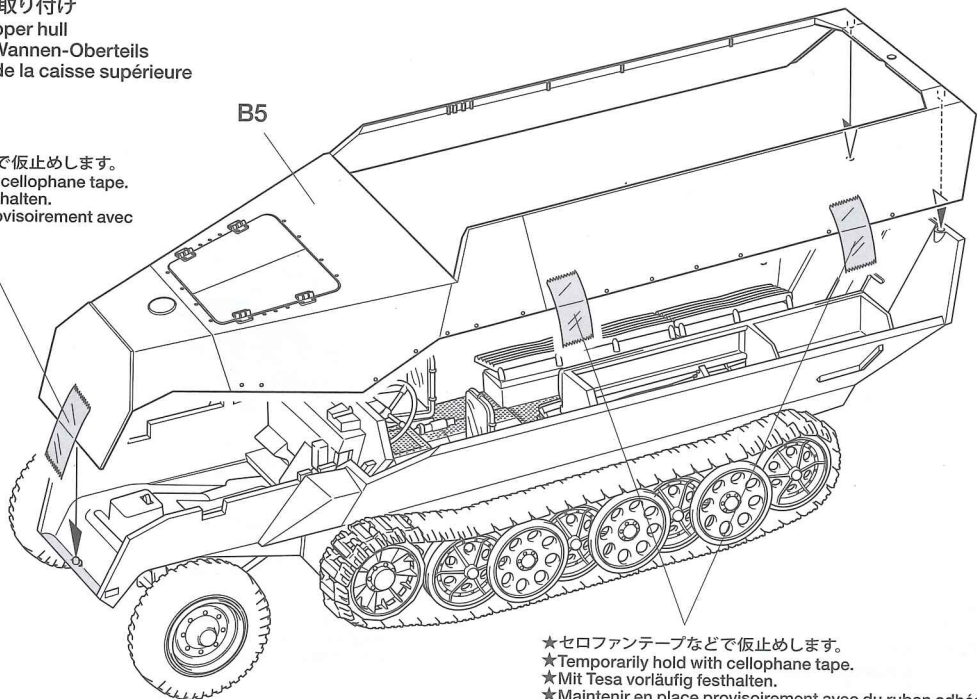

- ★セロファンテープなどで仮止めします。
- ★Temporarily hold with cellophane tape.
- ★Mit Tesa vorläufig festhalten.
- ★Maintenir en place provisoirement avec du ruban adhésif.

13

ツールボックスの取り付け Tool box Werkzeugkiste Caisse à outils

- ★切り取ります。
- ★Remove.
- ★Entfernen.
- ★Enlever.

- ★コーナーに合わせてしっかり取り付けます。
- ★Properly set B9 & B10.
- ★B9 und B10 richtig einbauen.
- ★Fixer soigneusement B9 et B10.

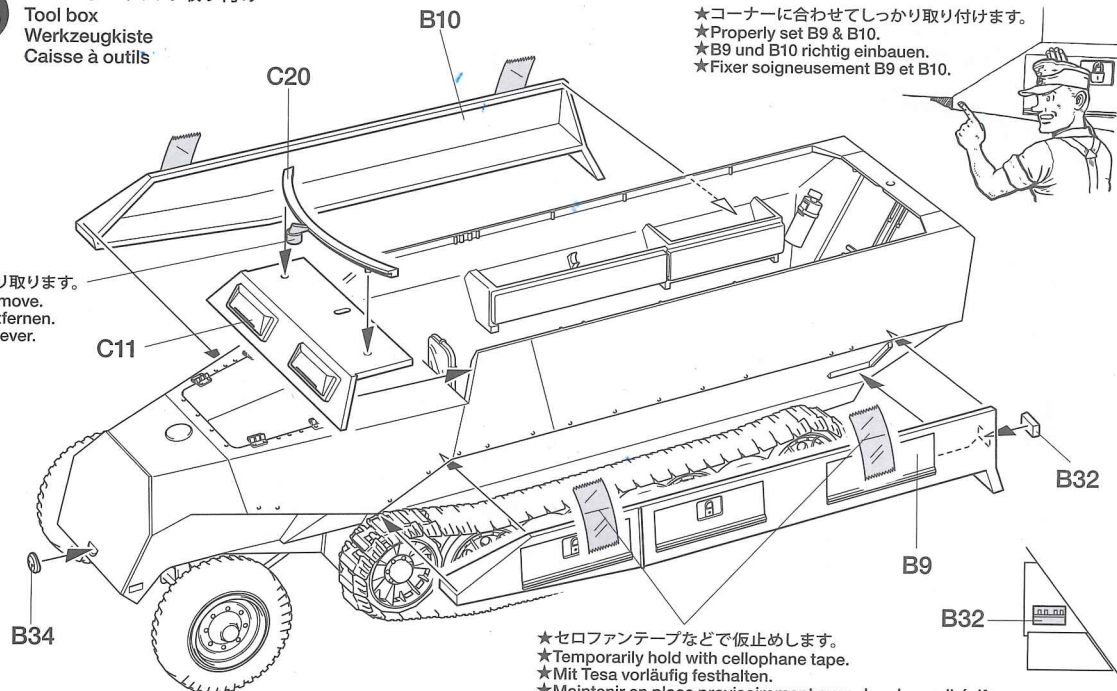

- ★セロファンテープなどで仮止めします。
- ★Temporarily hold with cellophane tape.
- ★Mit Tesa vorläufig festhalten.
- ★Maintenir en place provisoirement avec du ruban adhésif.

14

フロントフェンダーの取り付け Front fenders Vorderer Kotflügel Garde-boues avant

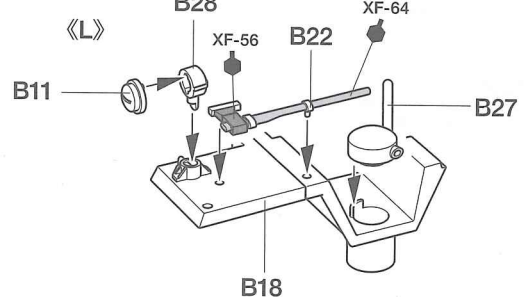
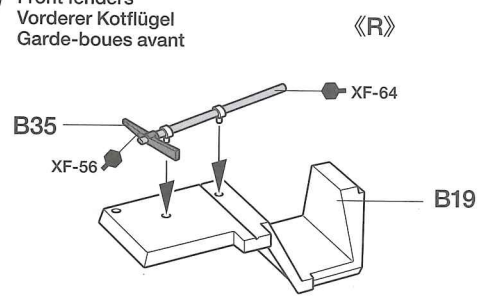

15

フロントフェンダーの取り付け
Attaching front fenders
Anbringen der vorderen Kotflügel
Fixation des garde-boue avant

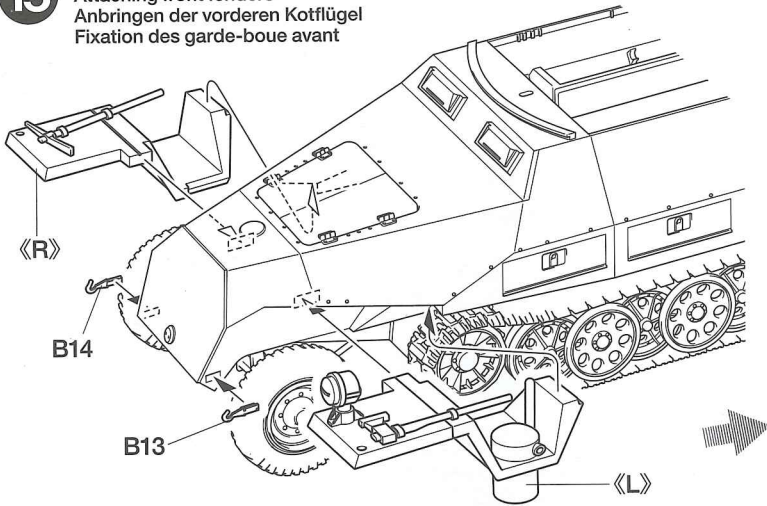

- ★図のように取り付けます。
- ★Attach as shown.
- ★Gemäß Abbildung einbauen.
- ★Fixer comme indiqué.

16

MG42機関銃の取り付け
MG42 machine gun
MG42 Maschinengewehr
Mitrailleuse MG42

- ★15で人形にY3を持たせる場合はA2は取り付けません。
- ★A2 is not attached if Gunner is assembled with Y3 in step 15.
- ★A2 wird nicht angebracht, wenn der Kanonier in Schritt 15 mit Y3 zusammengebaut wird.
- ★Ne pas fixer A2 si le mitrailleur est assemblé avec Y3 à l'étape 15.

- ★先端を折り曲げて取り付けます。
- ★Bend as shown.
- ★Wie gezeigt biegen.
- ★Plier comme indiqué.

- ★切り取ります。
- ★Remove.
- ★Entfernen.
- ★Enlever.

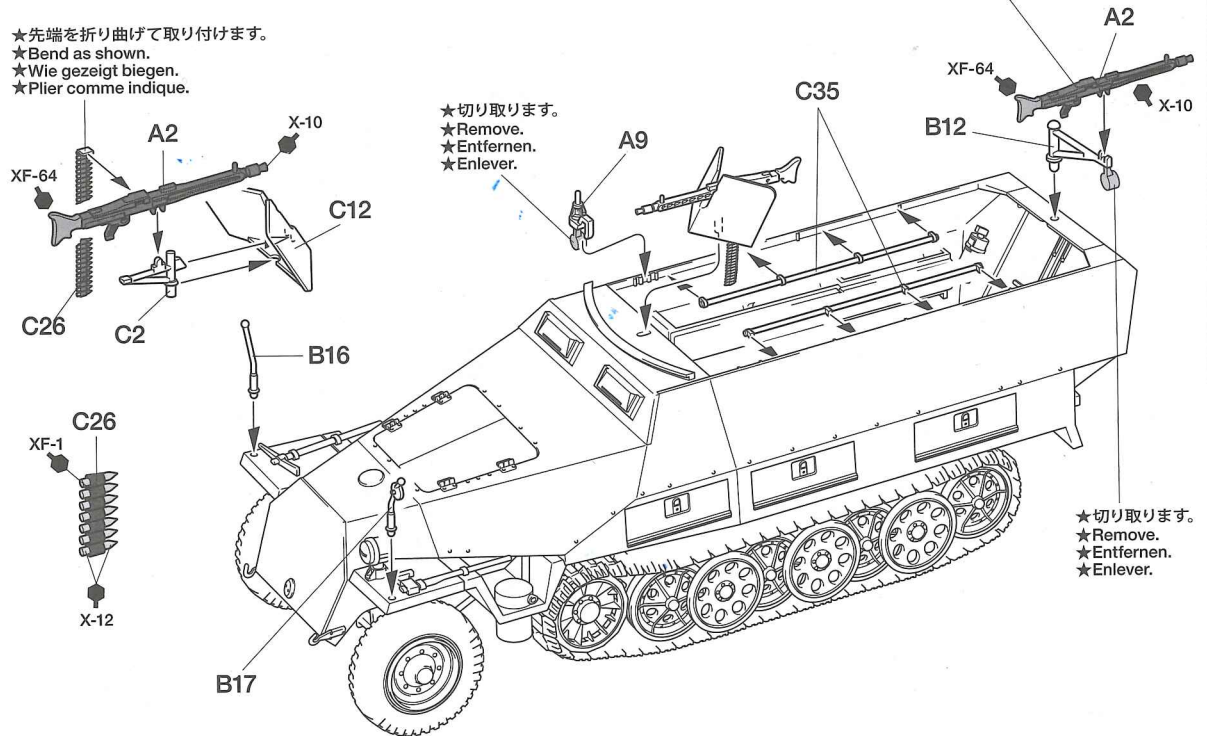

- ★切り取ります。
- ★Remove.
- ★Entfernen.
- ★Enlever.

17

《手榴弾ケース》
Grenade case
Handgranatenkiste
Caisse à grenades

《ジェリカン》
Jerry can
Benzinkanister
Jerry Can

《パンツァーシュレック砲弾ケース》
Anti-tank rocket case
Abschußrohr für Panzerabwehrrakete
Lance-roquettes antichar

《バケツ》
Bucket
Eimer
Seau

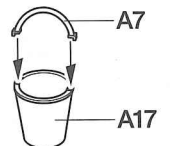
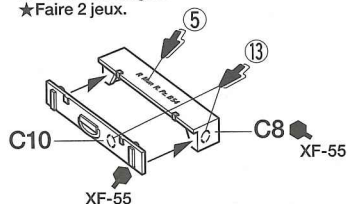
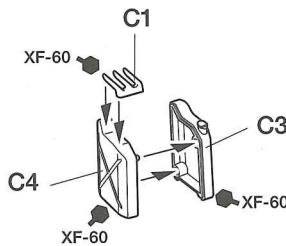
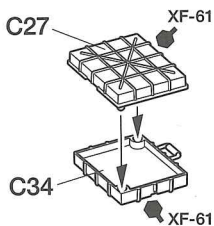

- ★2個作ります。
- ★Make 2.
- ★2 Satz anfertigen.
- ★Faire 2 jeux.

- ★2個作ります。
- ★Make 2.
- ★2 Satz anfertigen.
- ★Faire 2 jeux.

18

《指揮官》
Commander
Kommandant
Chef de char

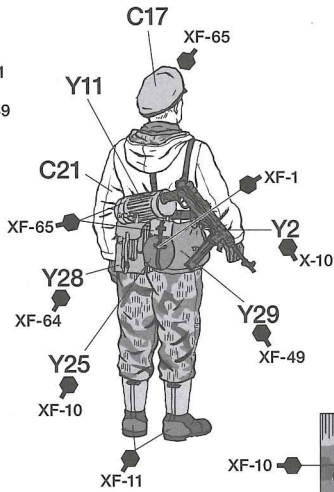
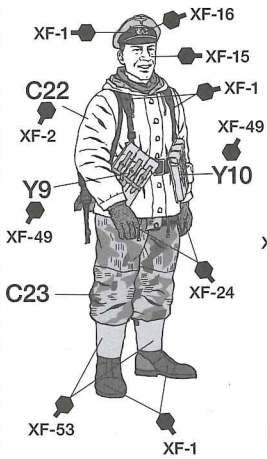

《機関銃手》
Gunner
Kanonnier
Mitrailleur

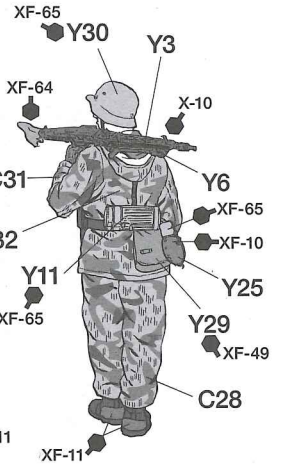
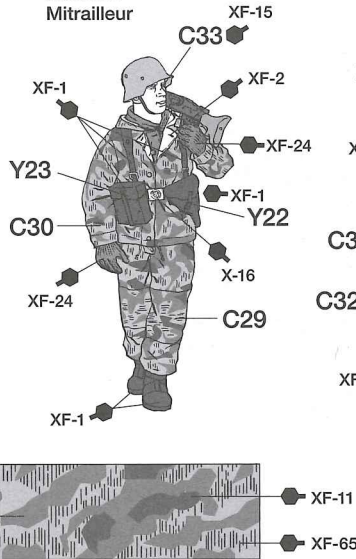

19

装備搭載例
Attaching accessories
Anbringung von Zubehör
Fixation des accessoires

《スペアホイール》
Spare wheel
Ersatzrad
Roue de secours

《予備カタピラ》
Spare tracks
Ersatzkette
Patin de rechange

《パンツァーシュレック》
Anti-tank rocket launcher
Behälter für Panzerabwehrraketen
Caisse à roquettes antichar

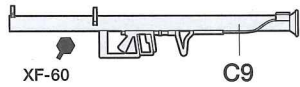
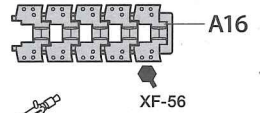
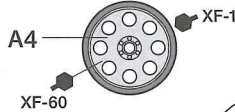

手榴弾ケース
Grenade case
Handgranatenkiste
Caisse à grenades

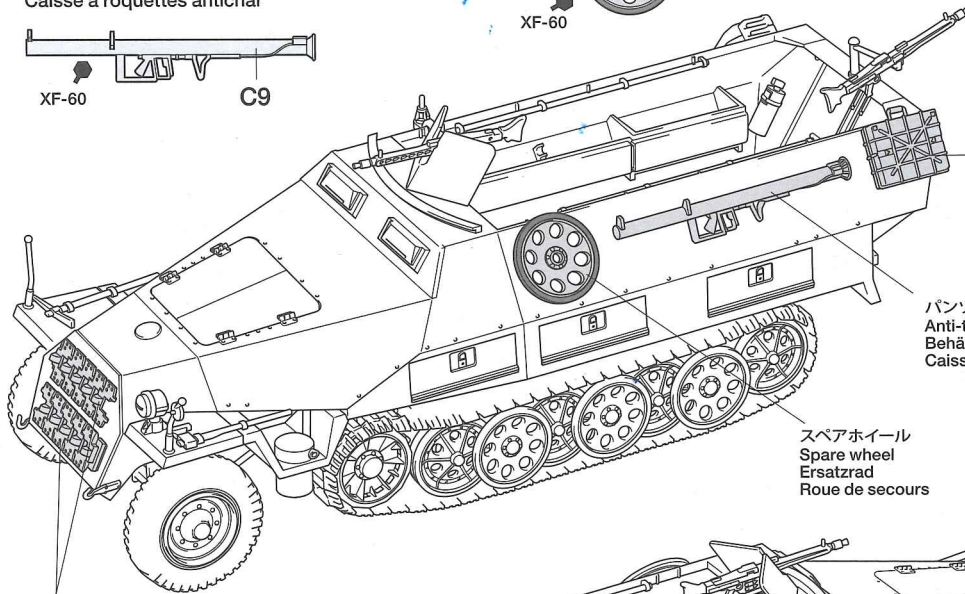

パンツァーシュレック
Anti-tank rocket launcher
Behälter für Panzerabwehrraketen
Caisse à roquettes antichar

スペアホイール
Spare wheel
Ersatzrad
Roue de secours

予備カタピラ
Spare tracks
Ersatzkette
Patin de rechange

ジェリカン
Jerry can
Benzinkanister
Jerry Can

★その他の装備はご自由に配置してください。
★Place other accessories as you wish.
★Übriges Zubehör nach Belieben anordnen.
★Placez les autres accessoires selon votre choix.

PAINTING

《ハノマークD型の塗装》

1943年2月からドイツ軍車輛はすべて工場でダークイエローに塗装されることになり、現地部隊でその上からレッドブラウンやダークグリーンで様々な迷彩が施されました。その後1944年8月からは、この工程すべてが工場で行われるようになりました。また冬季には基本塗装の上に白の水性塗料や水で溶いた石灰を塗りつけて迷彩を施した車輛も見られました。室内や装備品など細部の塗装は組立図中にタミヤカラーの色番号で指示してあります。迷彩パターンなどはパッケージのイラストも参考にしてください。

Sd.Kfz. 251/1 Ausf.D Painting Guide
From February 1943, German vehicles were

painted with a coat of Dark Yellow at the factory, with units applying their own Red Brown and Dark Green camouflage patterns in the field. From August 1944, the camouflage was also factory-applied. Some vehicles had a water-based white coat painted over the base camouflage during the winter. Refer to the instruction manual for information on painting details. The  mark indicates numbers for Tamiya Paint colors.

Sd.Kfz. 251/1 Ausf.D Lackieranleitung
Ab Februar 1943 waren die Deutschen Fahrzeuge werkseitig mit einer Schicht Dunkelgelb gestrichen, wobei die Einheiten im Feld ihre eigenen rotbraunen und dunkelgrünen Tarnmuster aufbrachten. Ab August 1944 wurde auch der Tarnanstrich im Werk aufgebracht. Einige Fahrzeuge

trugen im Winter über dem Grund-Tarnanstrich eine aufgemalte Schicht aus wasserlöslichem Weiß. Beachten Sie die Bauanleitung als Information zur Detailbemalung. Die  Markierung gibt die Nummern der Tamiya-Lackfarben an.

Guide de peinture du Sd.Kfz. 251/1 Ausf.D
A partir de février 1943, les véhicules militaires allemands étaient entièrement peints en Jaune Foncé en usine, un camouflage Brun Rouge et Vert Foncé étant appliqué sur le terrain. A partir d'août 1944, le camouflage était également réalisé en usine. Durant l'hiver, certains véhicules étaient badigeonnés de blanc par dessus le camouflage. Se reporter à la notice d'assemblage pour la mise en peinture des détails. Le symbole  indique la référence de peinture Tamiya à utiliser.

MARKING & PAINTING

A 《国防軍 所属不明 1943年 冬 東部戦線》 Wehrmacht, Unit unknown, Eastern front, Winter 1943

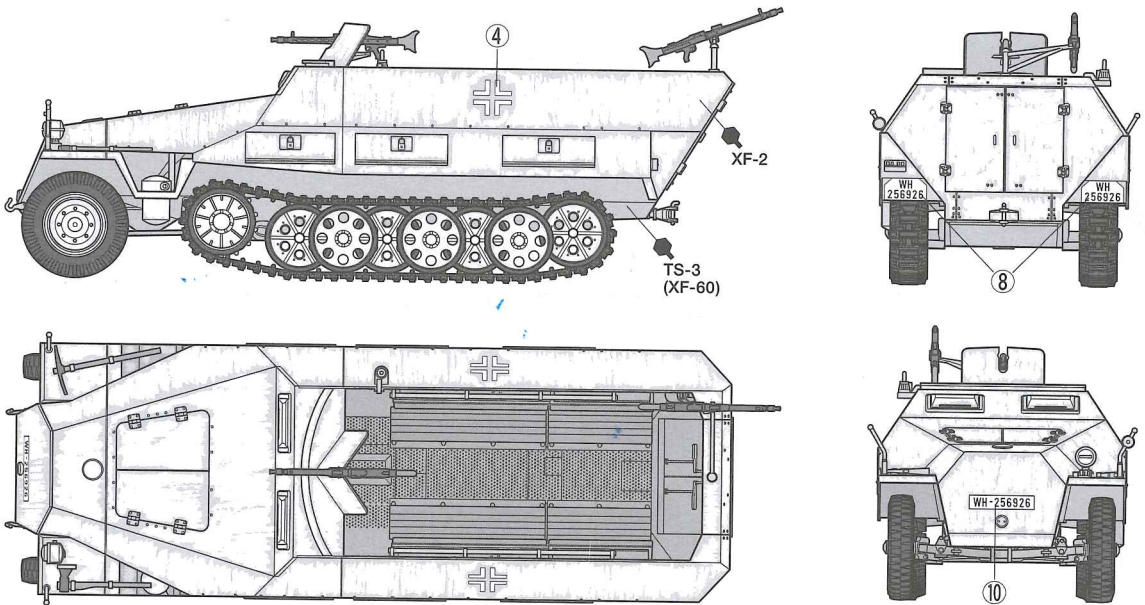

B 《武装親衛隊バイキング師団 1944年 8月 ワルシャワ》 5th Panzer Div. "Wiking", Warsaw, August 1944

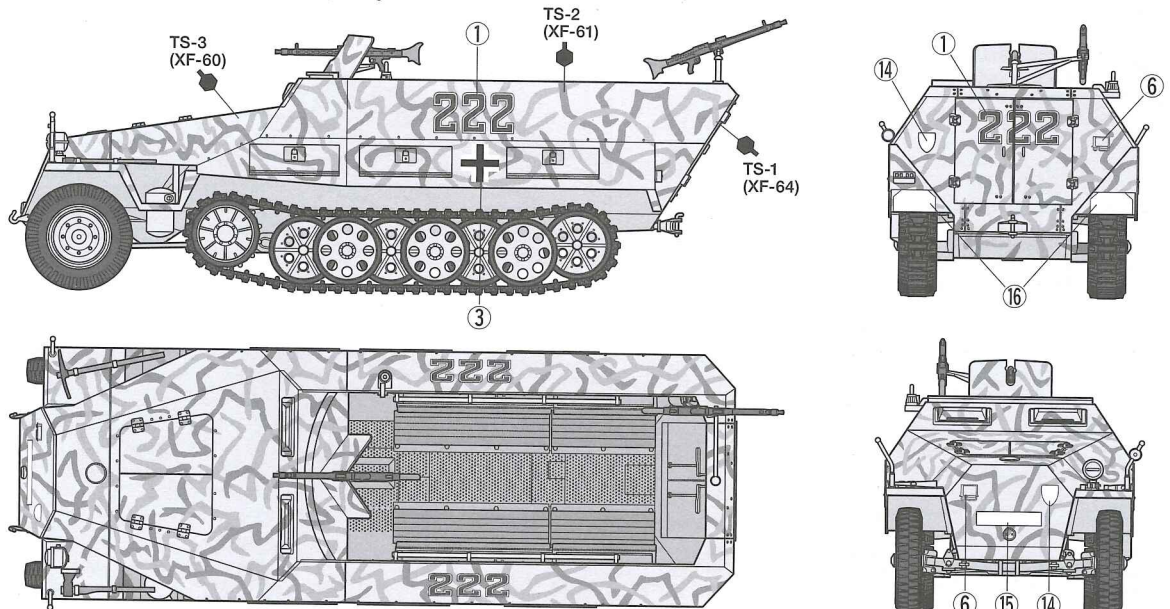

C 《国防軍 所属不明 1944年 ノルマンディ》
Wehrmacht, Unit unknown, Normandy, 1944

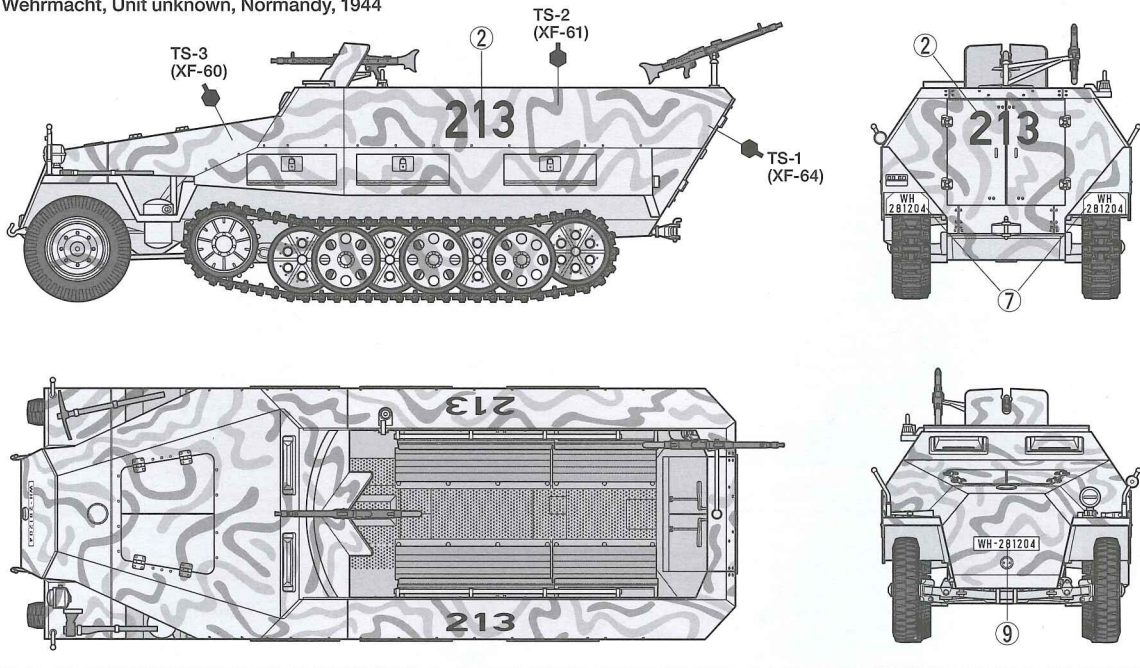

APPLYING DECALS

《スライドマークのはり方》

- ① はりたいマークをハサミで切り抜きます。
- ② マークをぬるま湯に10秒ほどひたしてからタオル等の布の上に置きます。
- ③ 台紙のはしを手で持ち、はるところにマークをスライドさせてモデルに移してください。
- ④ 指に少し水をつけてマークをぬらしながら、正しい位置にずらしします。
- ⑤ やわらかな布でマークの内側の気泡を押し出しながら、押しつけるようにして水分をとりまします。

DECAL APPLICATION

- ① Cut off decal from sheet.

- ② Dip the decal in tepid water for about 10 sec. and place on a clean cloth.
- ③ Hold the backing sheet edge and slide decal onto the model.
- ④ Move decal into position by wetting decal with finger.
- ⑤ Press decal down gently with a soft cloth until excess water and air bubbles are gone.

ANBRINGUNG DES ABZIEHBILDES

- ① Abziehbild vom Blatt ausschneiden.
- ② Das Abziehbild ungefähr 10 Sek. in lauwarmes Wasser tauchen, dann auf sauberen Stoff legen.
- ③ Die Kante der Unterlage halten und das Abziehbild auf das Modell schieben.
- ④ Das Abziehbild an die richtige Stelle schieben und dabei mit dem Finger das

Abziehbild naßmachen.

- ⑤ Das Abziehbild leicht mit einem weichen Tuch andrücken, bis überschüssiges Wasser und Luftblasen entfernt sind.

APPLICATION DES DECALCOMANIES

- ① Découpez la décalcomanie de sa feuille.
- ② Plongez la décalcomanie dans de l'eau tiède pendant 10 secondes environ et posez sur un linge propre.
- ③ Retenez la feuille de protection par le côté et glissez la décalcomanie sur le modèle réduit.
- ④ Placez la décalcomanie à l'endroit voulu en la mouillant avec un de vos doigts.
- ⑤ Pressez doucement la décalcomanie avec un tissu doux jusqu'à ce que l'eau en excès et les bulles aient disparu.

部品請求について

For use in Japan only!

★部品をなくしたり、こわした方は、このステッカーがはられたカスタマーサービス取次店でご注文いただけます。また、当社カスタマーサービスに直接ご注文する場合は、右記の方法でご注文することができます。詳しくは当社カスタマーサービスまでお問い合わせください。



①《郵便振替のご利用法》

郵便局の払込用紙の通信欄に下のリストを参考にITEM番号、スケール、製品名、部品名、部品コード、数量を必ずご記入ください。振込人住所欄にはお電話番号もお書きいただき、口座番号・00810-9-1118、加入者名・(株)タミヤでお振込ください。

②《代金引換のご利用法》

パーツ代金に加えて代引き手数料(315円)をご負担いただければ、電話またはホームページより代金引換によるご注文をお受けいたします。

③《タミヤカードのご利用法》

タミヤカードをご利用の場合、代金はご指定金融機関の口座引き落としとなります。ご注文は電話またはホームページよりお受けいたします。

《住所》 〒422-8610 静岡県駿河区恩田原3-7
株式会社タミヤ カスタマーサービス係

《お問い合わせ電話番号》

静岡 054-283-0003

東京 03-3899-3765 (静岡へ自動転送)

営業時間/平日▶8:00~20:00 土、日、祝日▶8:00~17:00

《カスタマーサービスアドレス》

http://tamiya.com/japan/customer/cs_top.htm



1/48
MM

Military Miniature

www.tamiya.com

ドイツ・ハノマーク装甲兵員輸送車D型 シュツェンパンツァー ITEM 32564

★価格は予告なく変更となる場合があります。

部品名	税込価格	本体価格	部品コード
A/パーツ(1枚).....	483円	460円	10004983
B/パーツ.....	578円	550円	19003895
C/パーツ.....	483円	460円	19003896
Y/パーツ(1枚).....	504円	480円	10223140
マーク.....	294円	280円	19493111
説明図.....	284円	270円	11053484

AFTER MARKET SERVICE CARD

When purchasing replacement parts, please take or send this form to your local Tamiya dealer so that the parts required can be correctly identified. Please note that specifications, availability and price are subject to change without notice.

Parts code	ITEM 32564
10004983.....	A Parts (1 pc.)
19003895.....	B Parts
19003896.....	C Parts
10223140.....	Y Parts (1 pc.)
19493111.....	Decal
11053484.....	Instructions

★価格は2009年7月現在のものです。諸事情により変更させていただくことがありますのでご了承下さい。