



List All Images

Share

Tweet

FRENCH ARMORED CAR AMD35 1940

MILITARY COLLECTION SERIES NO.11 *1/35th SCALE FRENCH ARMOR
 *RIVETED ARMOR AND FUNCTIONAL AMD35 FORM IS ACCI
 *SEPARATE 4-CYLINDER ENGINE AND INTERIOR PARTS SU
 FOR A DETAILED FINISH *ASSEMBLE WITH HATCH
 *SUSPENSION FEATURES LEAF SPRING DEPICTIONS *SYNT
 HAVE TREAD PATTERNS *A WEALTH OF ACCES
 *COMES WITH COMMANDER TORSO FIGURE PLUS
 FOR 2 FRENCH VEH

*READY TO ASSEMBLE
 *DETAILED SCALE MODEL FOR HOBBY
 THIS IS NOT A TOY *MODEL MAY V
 *CEMENT

1/35 ミリタリーコレクション
 フランス4輪装甲車
 AMD35 "1940年"

タミヤ製のコマンドーの半身像に加え、シートや水筒、オイル缶などの
 アクセサリーをセット。1940年当時のフランス軍用装甲車2種と
 ドイツ軍の捕獲車1種のデカール計3種類付き。
 塗装済・塗料別売



Vehicle parts are
 product of ICM, Ukraine
 ●装甲車のパーツはICM社製。





 HOBBY SEARCH

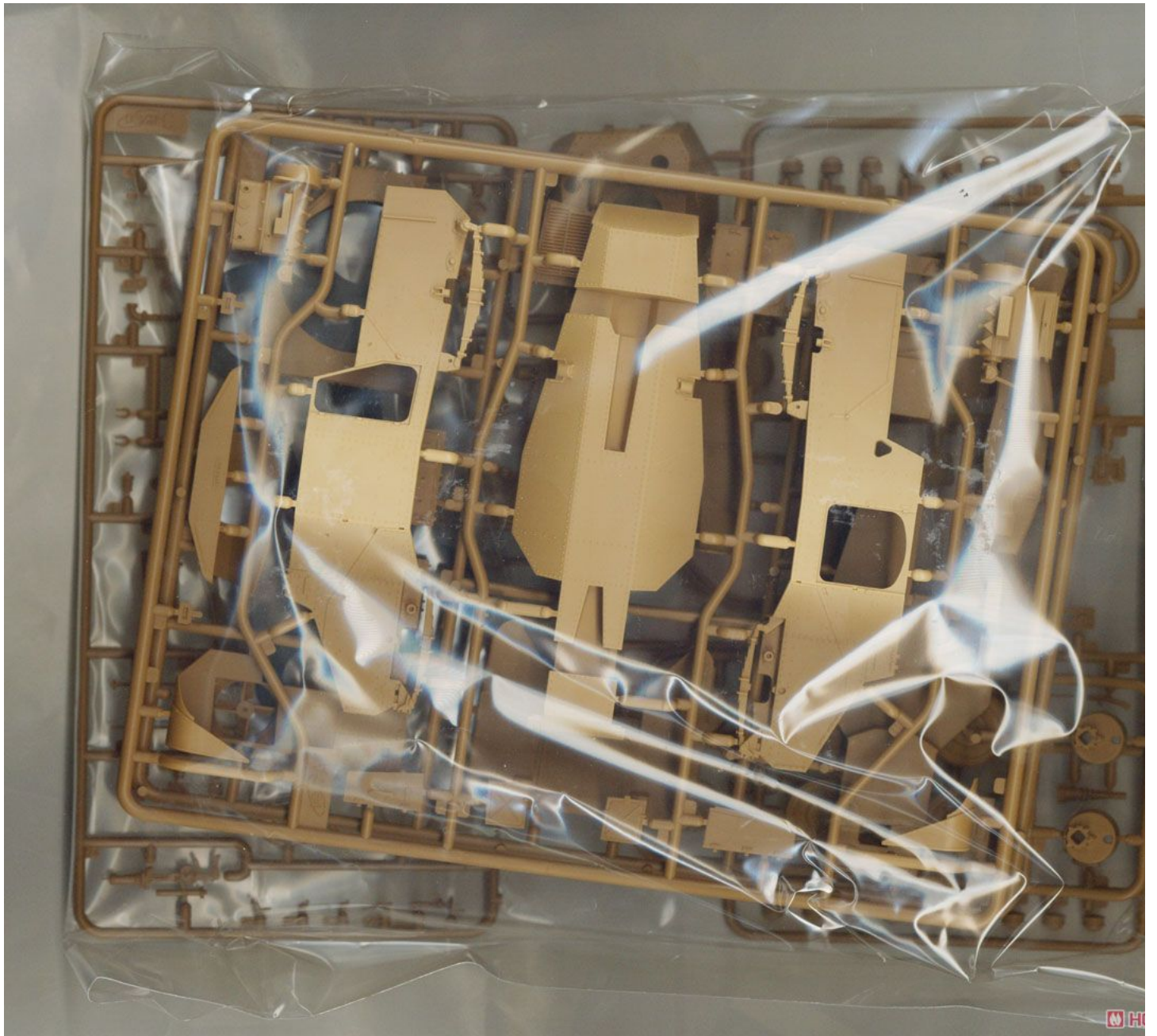

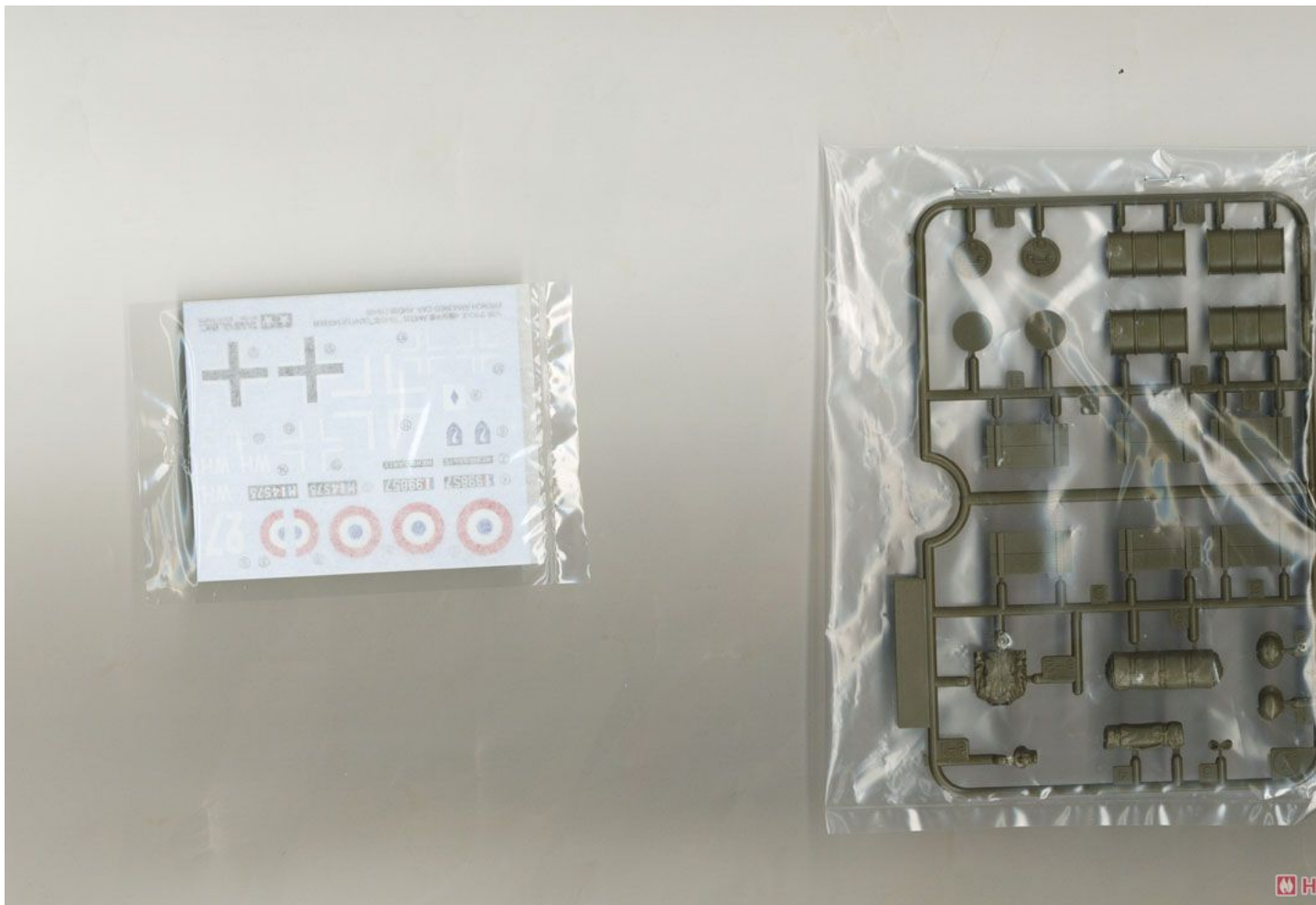

各国陸軍が部隊の機械化を進めていた1931年、フランス陸軍は新型の索敵用装甲車（AMD：Autos Mitrailleuses de Decouverte）の開発に着手しました。求められた仕様は70km/hの最高速度と最大400kmの航続距離、5～8mmの装甲厚、そして武装は口径20mm程度の戦車砲というものでした。4社が提案した試作案のうち、パネル社のもので評価を集め、1934年にAMD35として制式採用。その車体や砲塔は平面の装甲板をリベット接合したもので、装甲厚は最大20mm。車体後部に105馬力のエンジンを搭載し、最高速度は72km/h。四輪駆動と大径タイヤの採用により優れた機動力を発揮しました。また車体上部のAPX-3砲塔には25mm戦車砲と7.5mm機銃が同軸装備されました。乗員は4名で、車体前部に操縦手席、後部に副操縦手席を備え、素早いバック走行も可能でした。AMD35は1937年に騎兵師団や機械化歩兵師団などへの配備を開始。その後、部隊からの要望に基づき各部に改良が加えられ、生産途中か

ら砲塔上面の視察装置を振動に弱い円筒形エピスコアのペリスコープに換装、車長用ハッチに換気装置が取り付けられ、車体右側の排気管にマフラーが装着されました。ドイツ軍によるフランス侵攻時には約360輛のAMD35が配備されていました。索敵活動の後に交戦を避けて素早く後方に退くのが本来の任務でしたが、前線に出動した車輛は偵察任務をこなすだけでなく、ドイツ軍に反撃を加え、自軍歩兵部隊の撤退を掩护しました。ダンケルク包囲戦では多数のAMD35が失われましたが、残った車輛はフランス降伏まで粘り強く偵察任務を続けました。対戦したドイツ軍側もAMD35を高く評価し、捕獲した車輛はマークを描き換えフランス軍に対して使用。1941年のソ連侵攻時も約190台が偵察部隊に配備されていました。さらには、改良型がインドシナ紛争に投入されるなど、AMD35は戦時中のフランス軍車輛の中で最も先進的な1台と言える。[4]

 塗装指示のマークです。タミヤカラーのカラーナンバーで指示しました。

This mark denotes numbers for Tamiya Paint colors.

- X-11 ●クロームシルバー / Chrome silver / Chrom-Silber / Aluminium chromé
- X-12 ●ゴールドリーフ / Gold leaf / Gold Glänzend / Doré
- X-18 ●セミグロスブラック / Semi gloss black / Seidenglanz Schwarz / Noir satiné
- XF-1 ●フラットブラック / Flat black / Matt Schwarz / Noir mat

XF-2 ●フラットホワイト / Flat white / Matt Weiß / Blanc mat

XF-9 ●ハルレッド / Hull red / Rumpf Rot / Rouge brique

XF-15 ●フラットフレッシュ / Flat flesh / Fleischfarben Matt / Chair mate

XF-16 ●フラットアルミ / Flat aluminum / Matt Aluminium / Aluminium mat

XF-49 ●カーキ / Khaki / Khaki / Kaki

XF-51 ●カーキドラブ / Khaki drab / Braun-Khaki / Vert kaki

XF-52 ●フラットアース / Flat earth / Erdfr

XF-56 ●メタリックグレイ / Metallic grey / Gris métallisé

XF-58 ●オリーブグリーン / Olive green / Vert olive foncé

XF-60 ●ダークイエロー / Dark yellow / Dunkelgelb

XF-62 ●オリーブドラブ / Olive drab / Brauntöne

XF-64 ●レッドブラウン / Red brown / Rotbraun

XF-84 ●ダークアイアン(履帯色) / Dark iron / Dunkelblei

A 《フランス陸軍 所属部隊不明 フランス 1940年6月》
 French Army, Unit unknown, France, June 1940

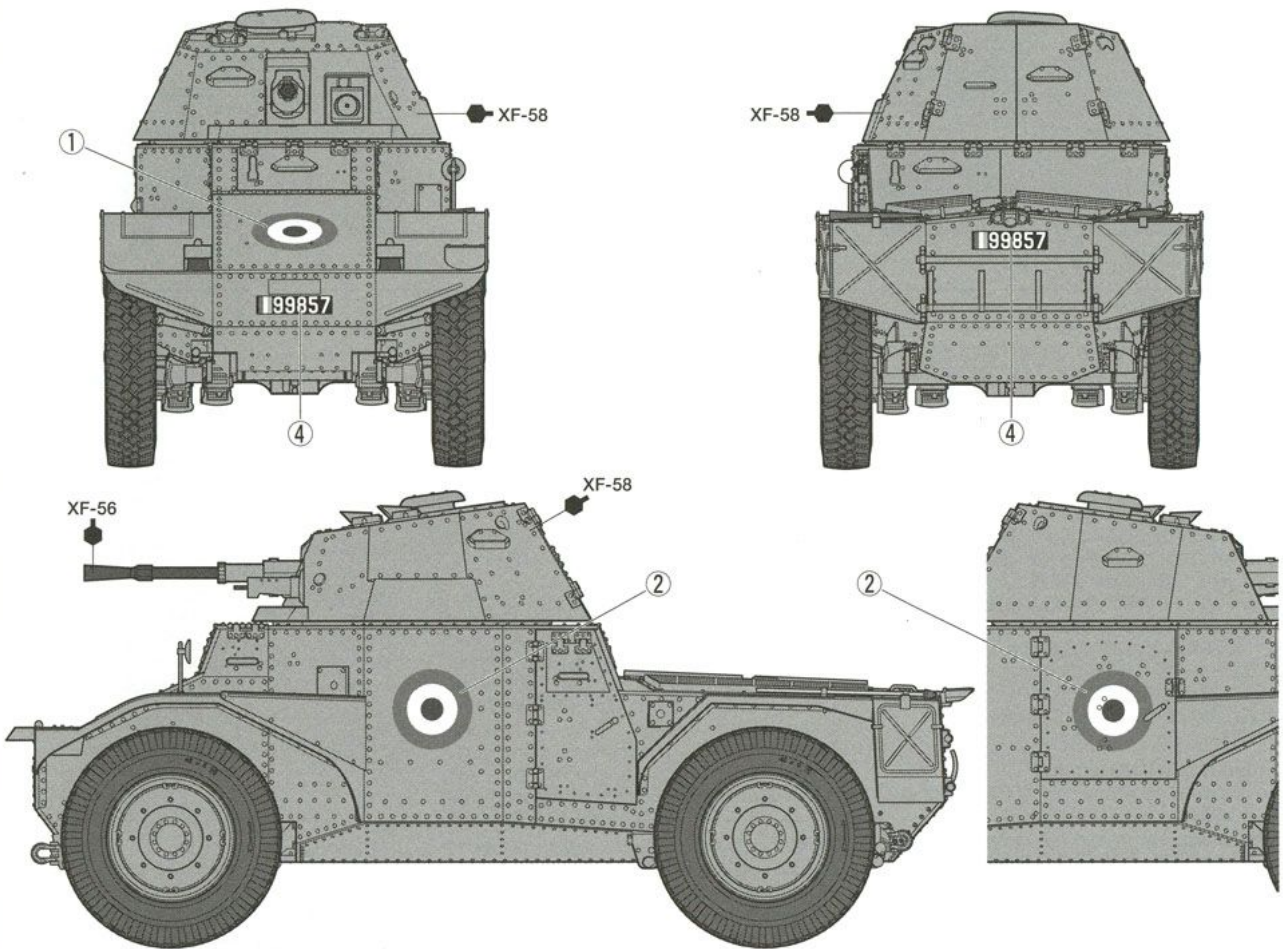

B 《フランス陸軍 第3軽機械化師団第12胸甲騎兵連隊所属車輛 フランス 1940年5月》
 French Army, 3rd Light Mechanized Division, 12th Cuirassier Regiment, France, May 1940

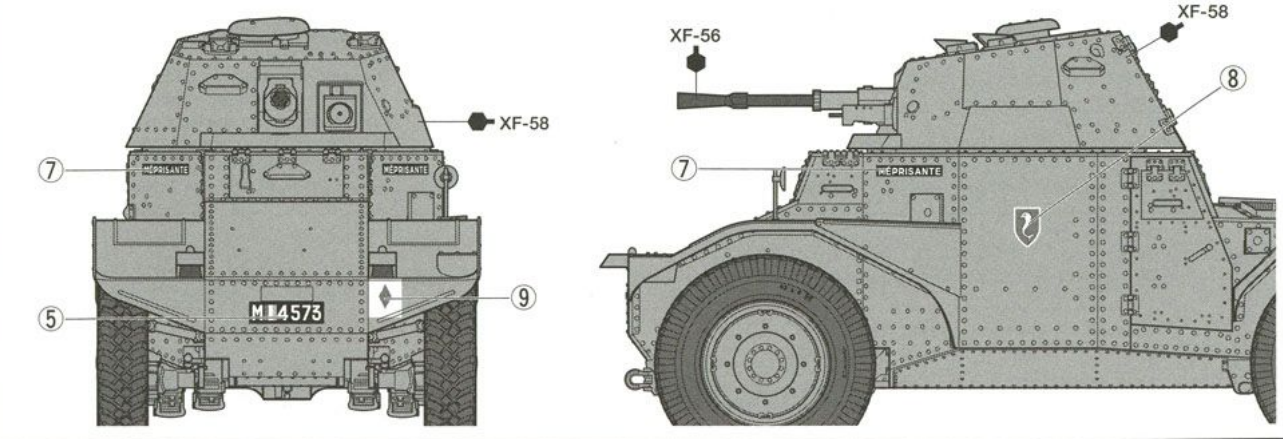

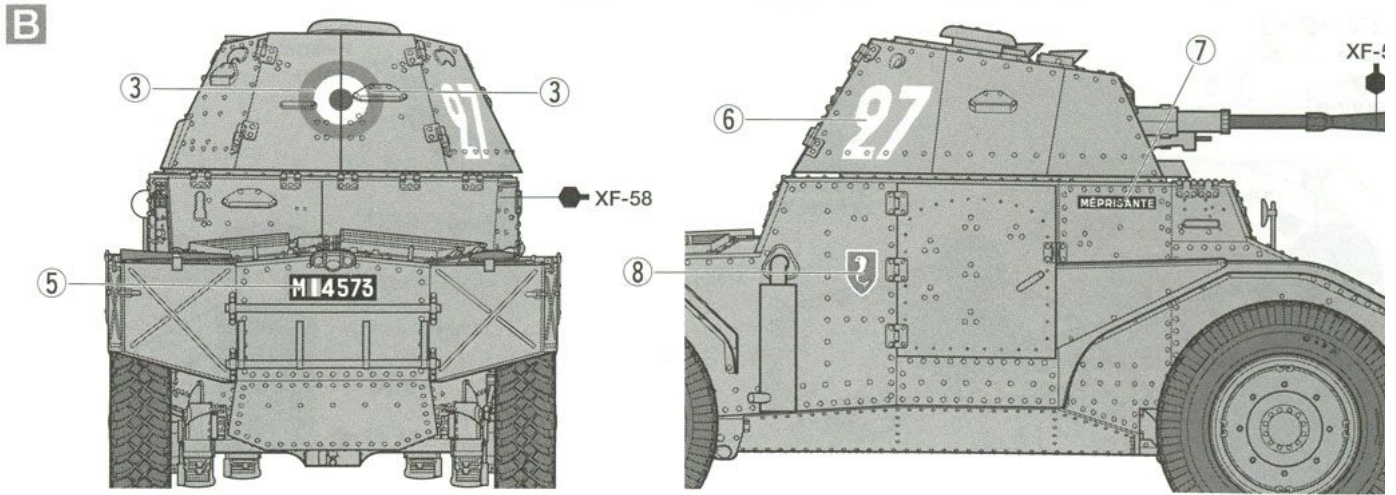

C 《ドイツ軍捕獲車輛 フランス 1940年 6月》
Wehrmacht-captured vehicle, France, June 1940

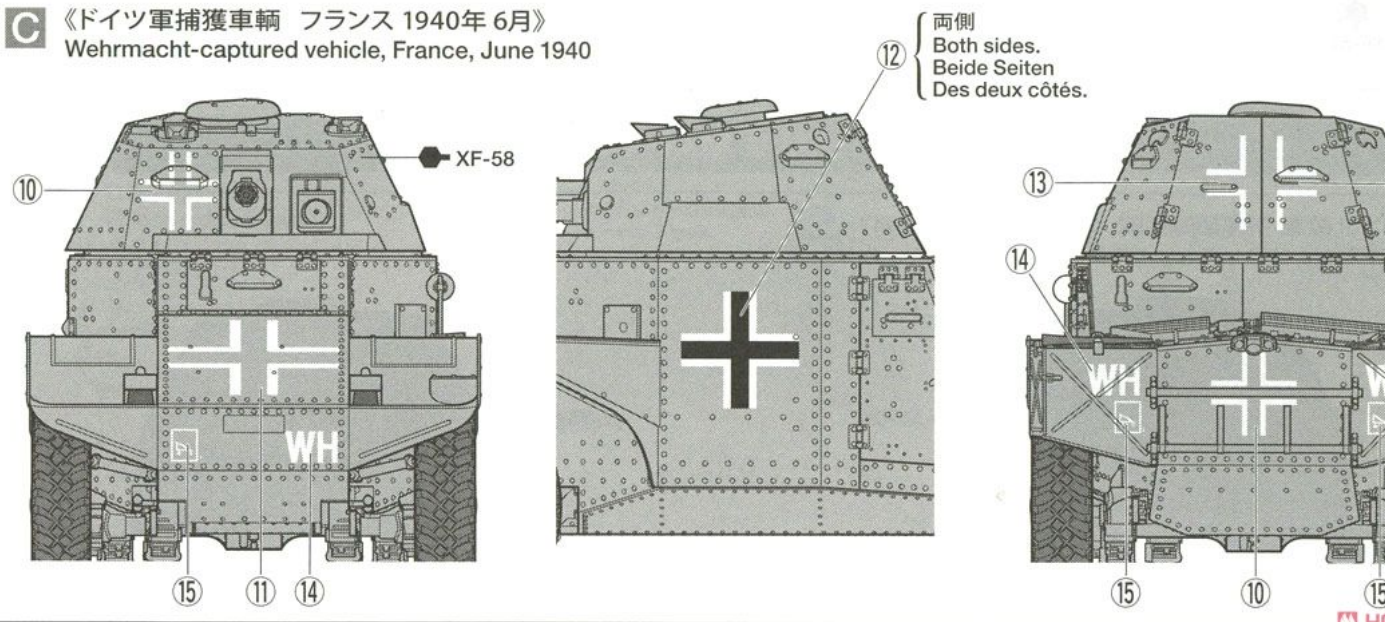

1 フロアの組み立て
Floor
Fußboden
Plancher

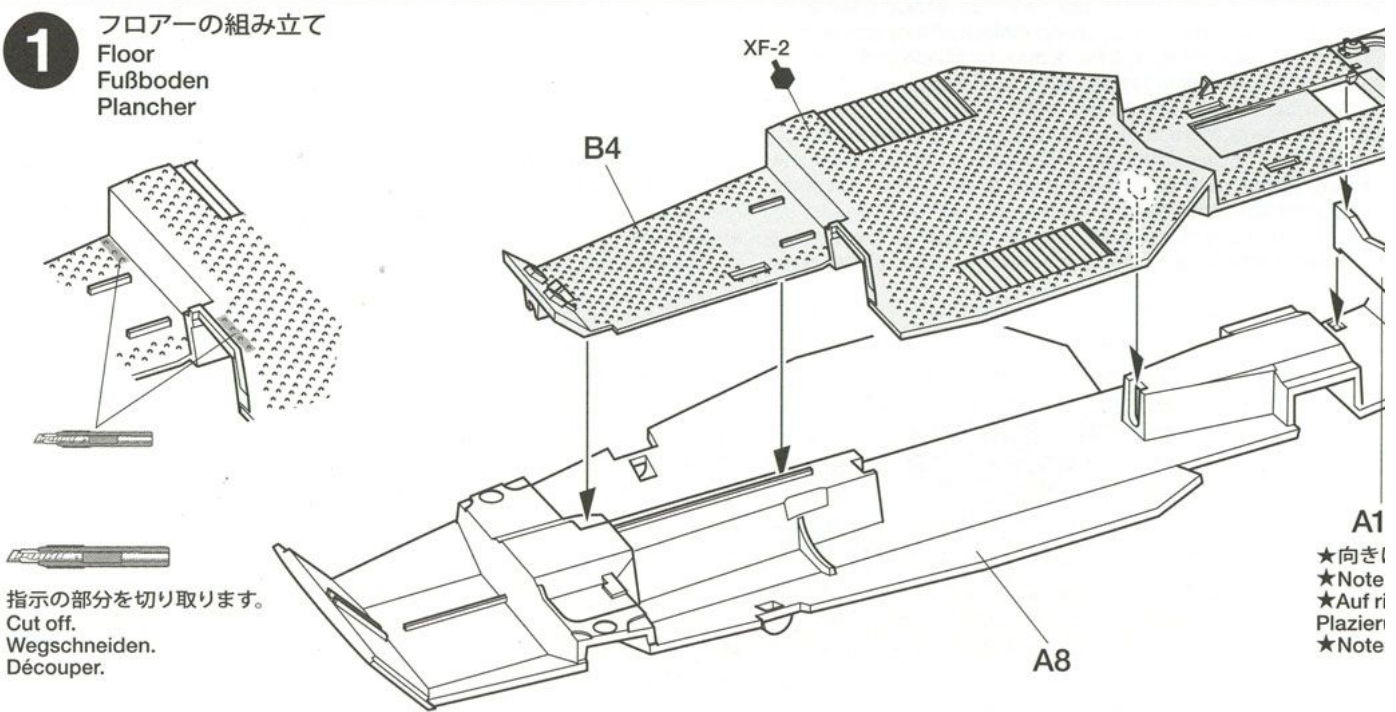

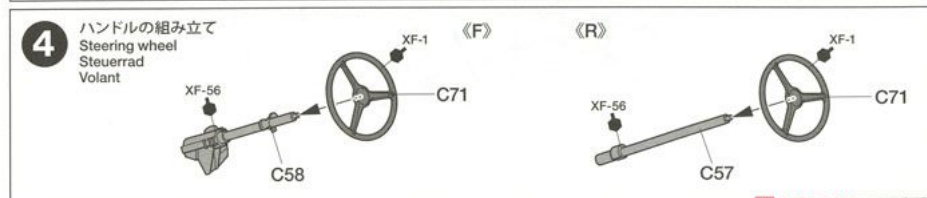
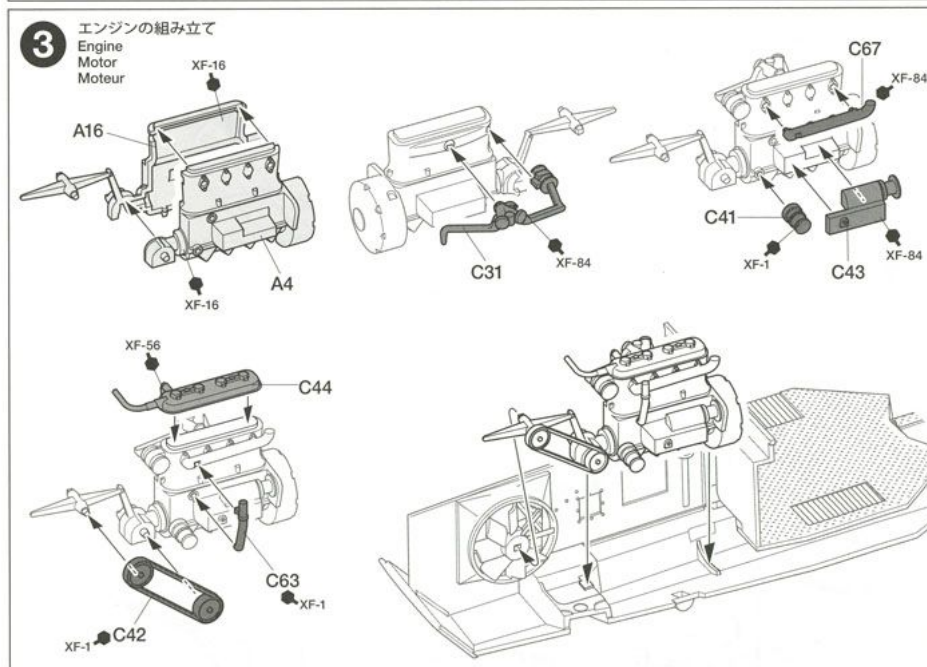
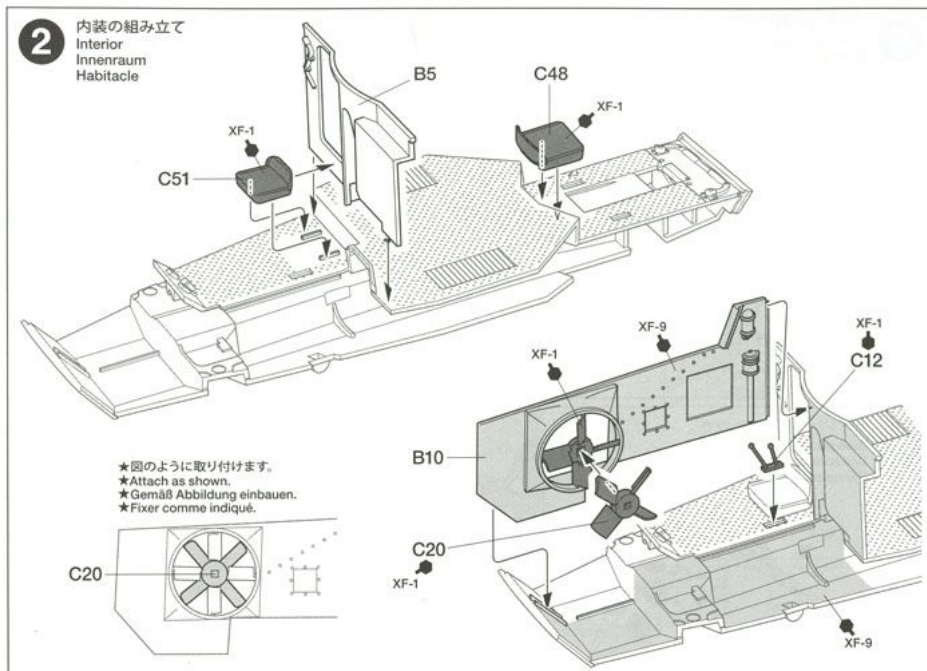

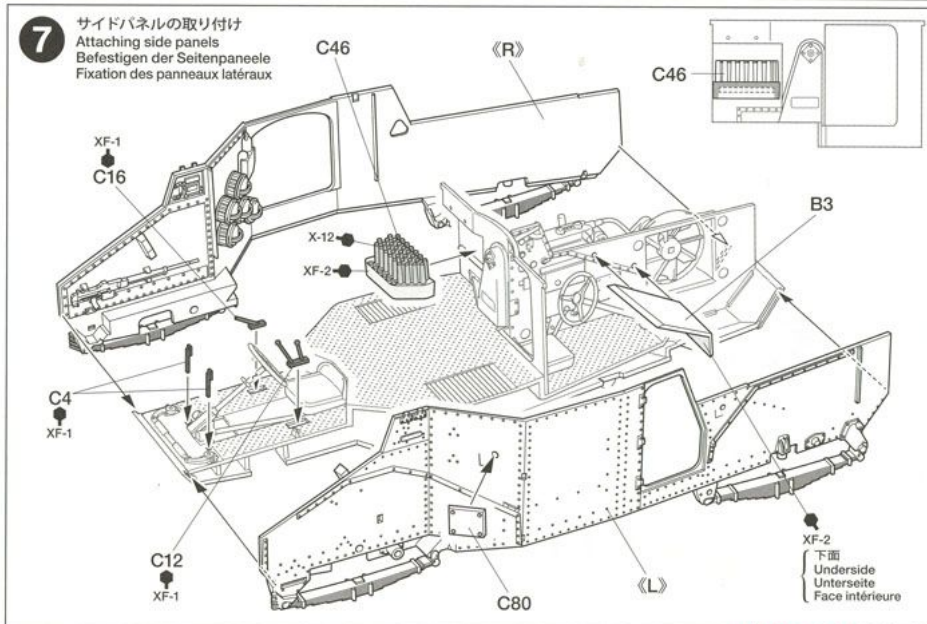
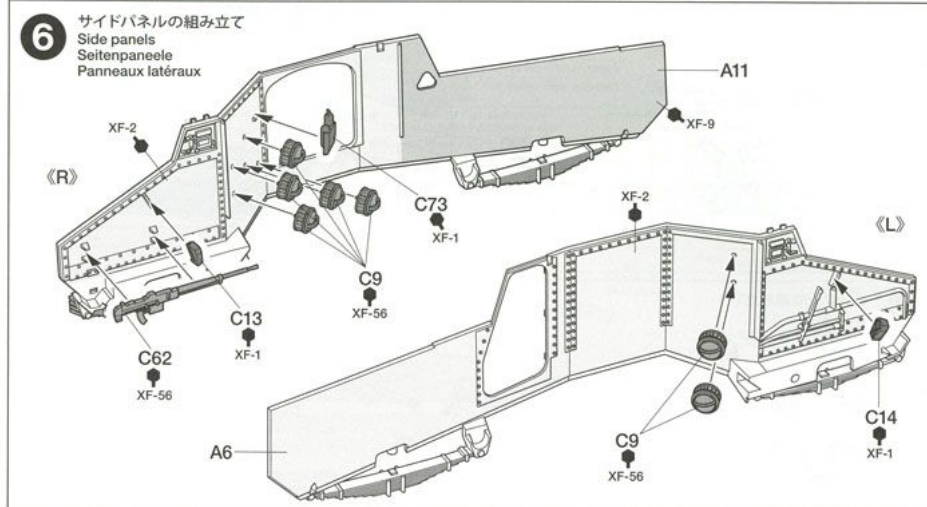
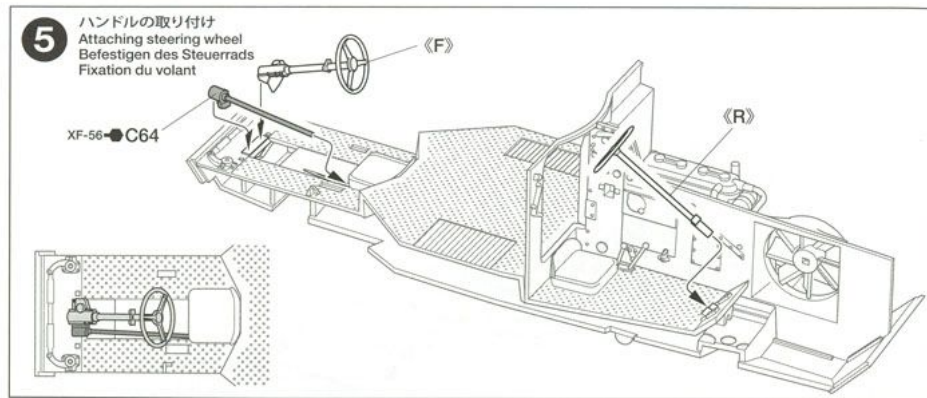

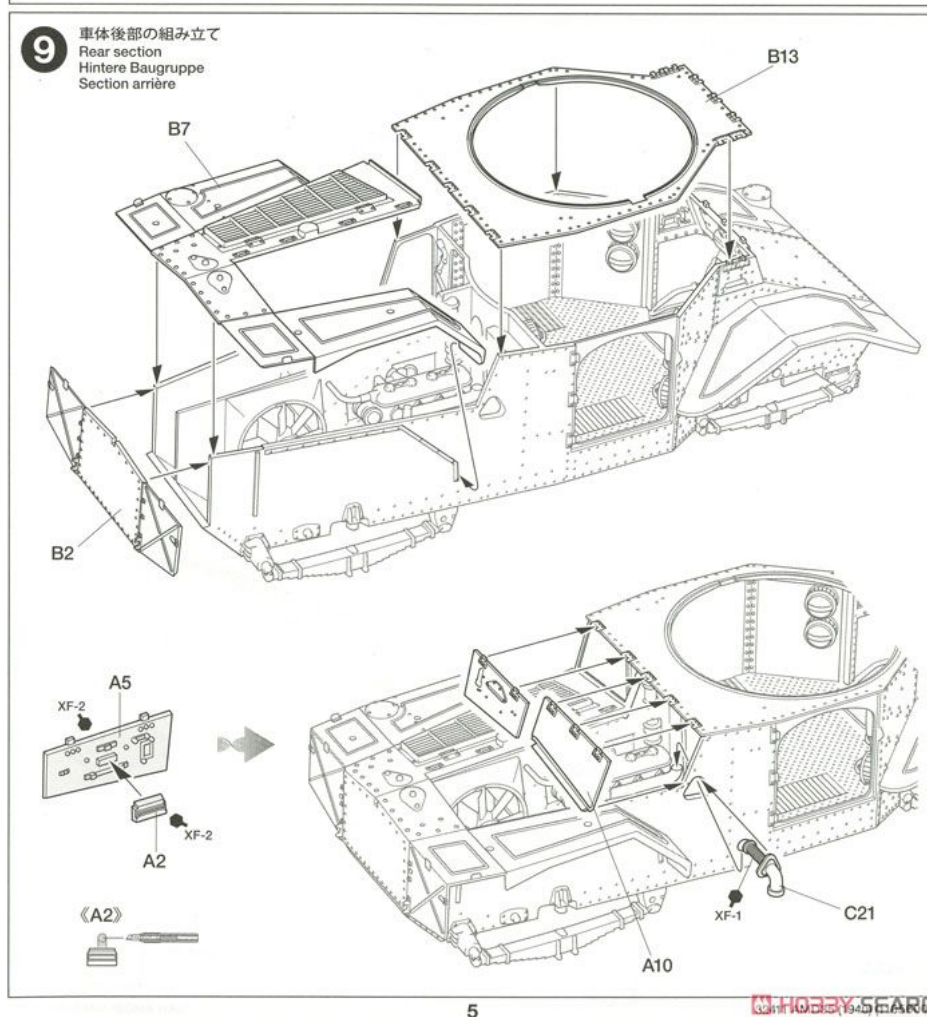
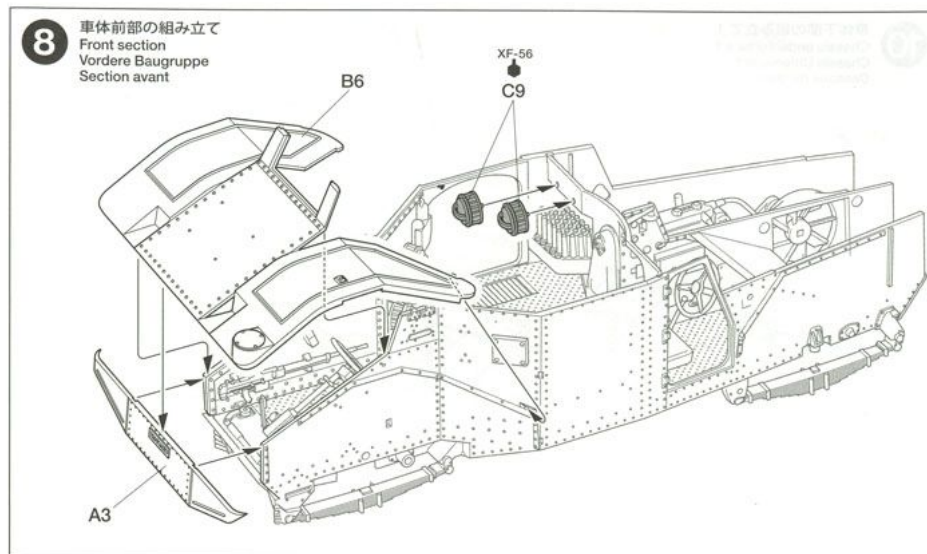

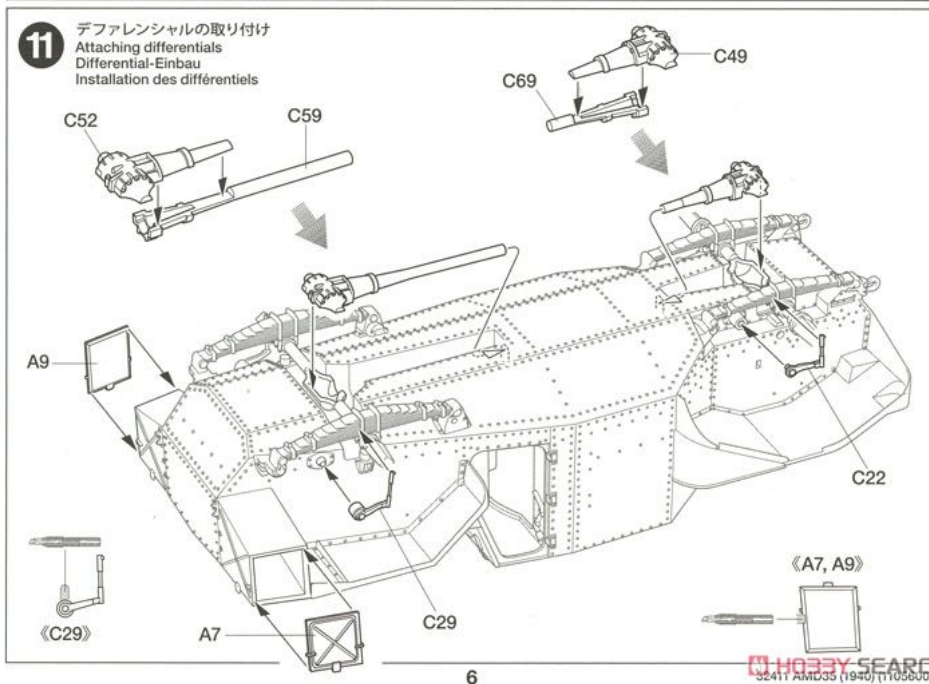
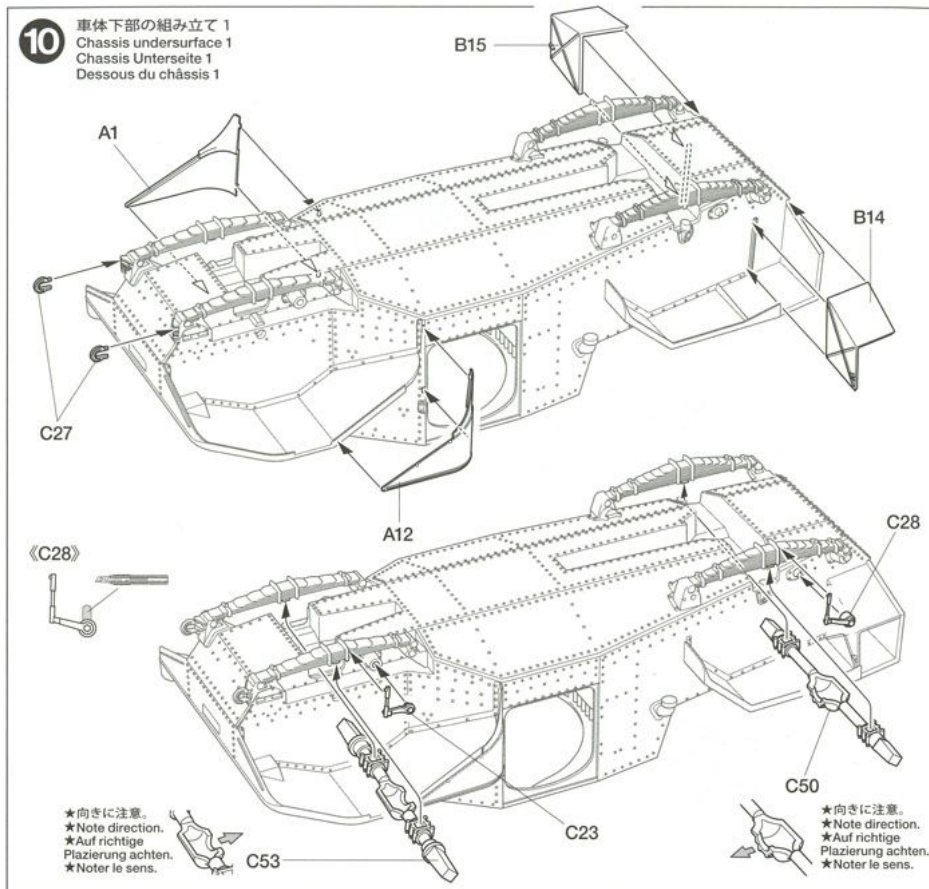

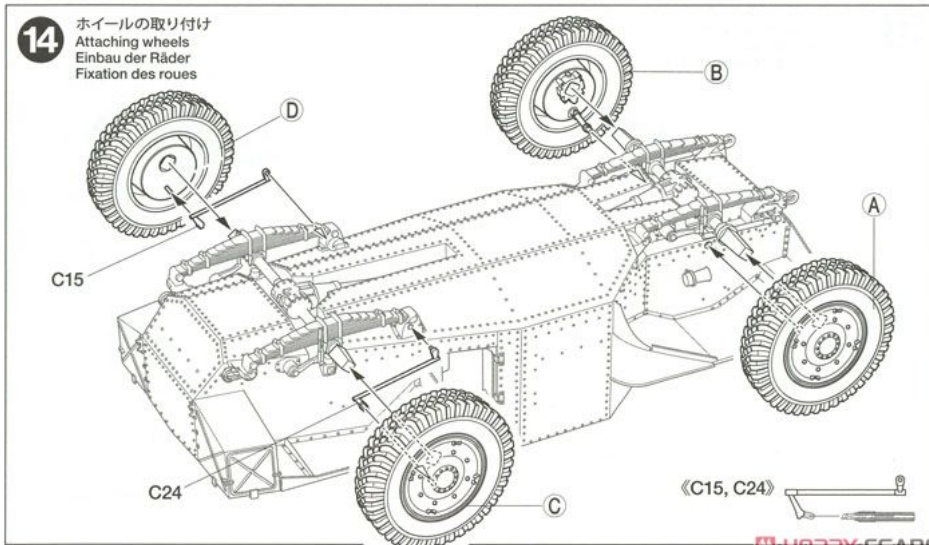
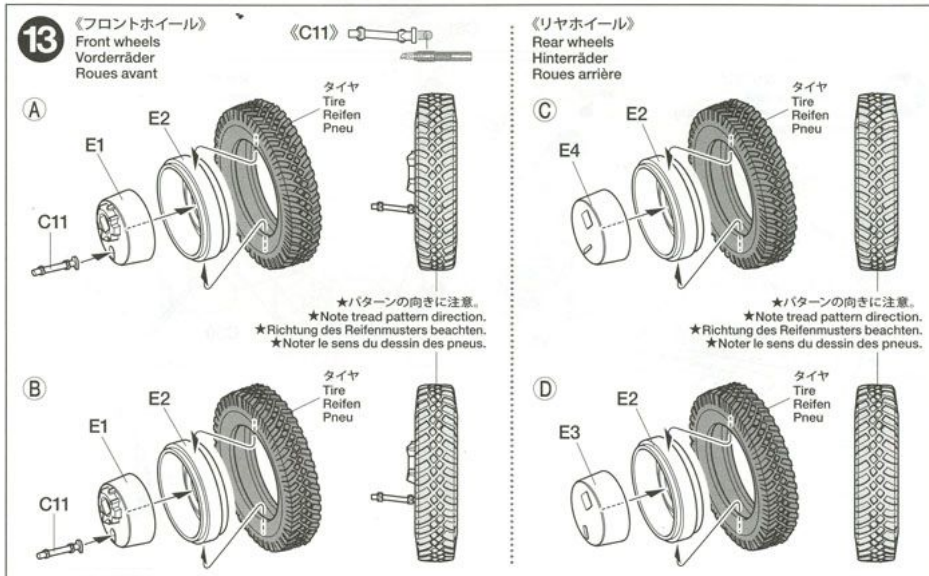
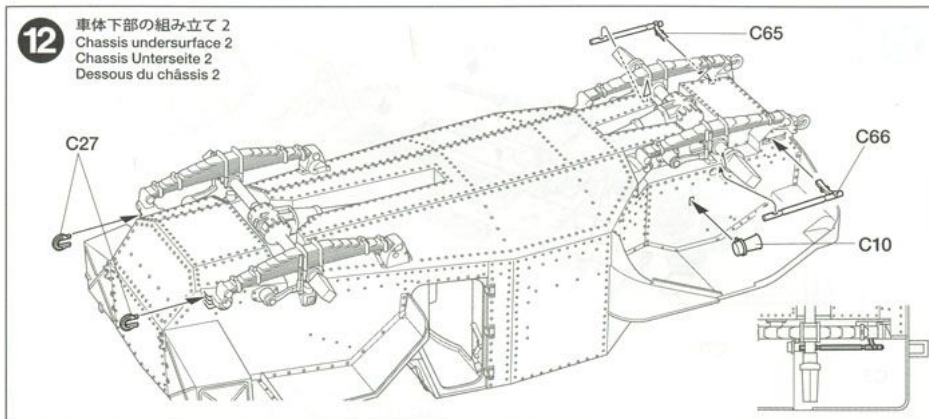

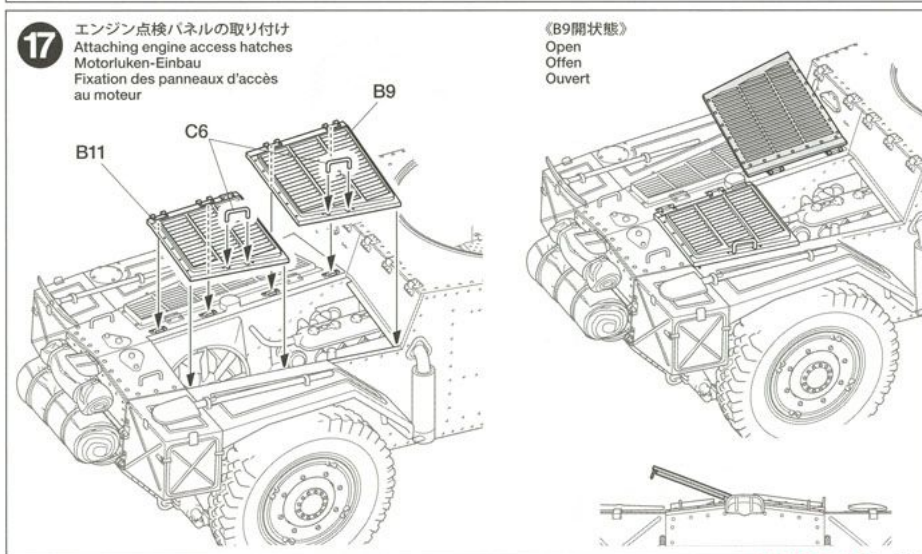
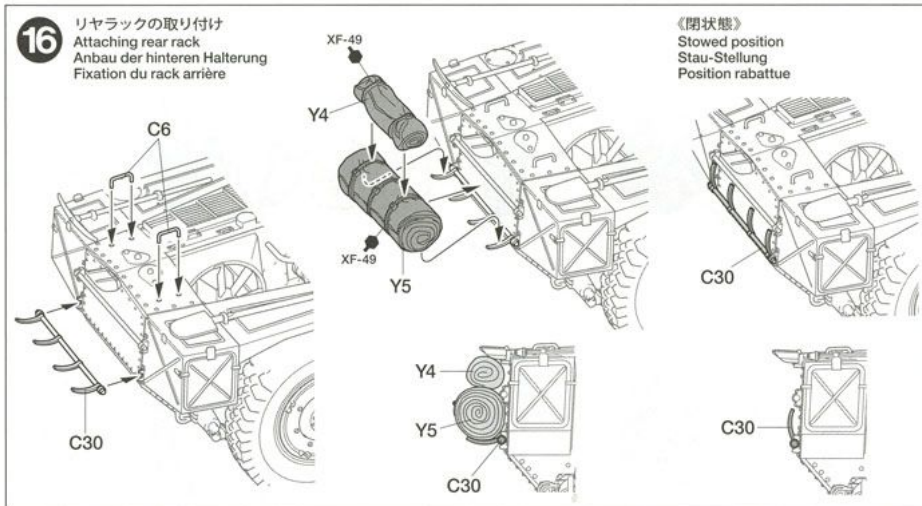
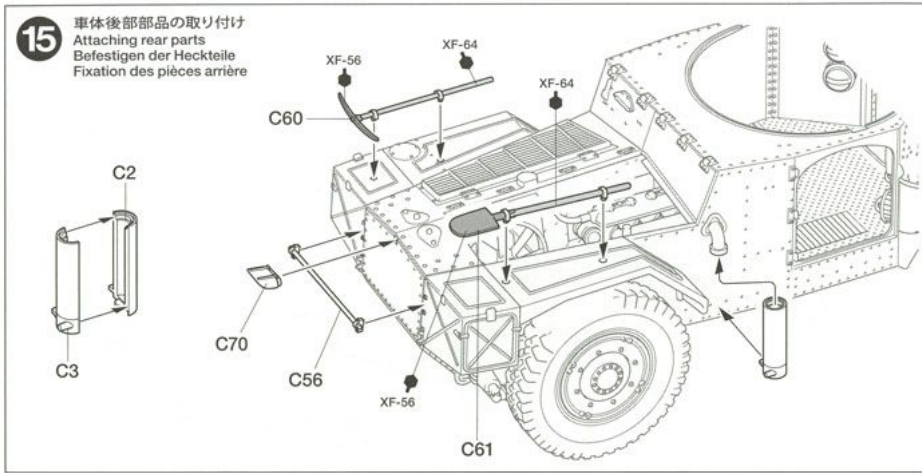

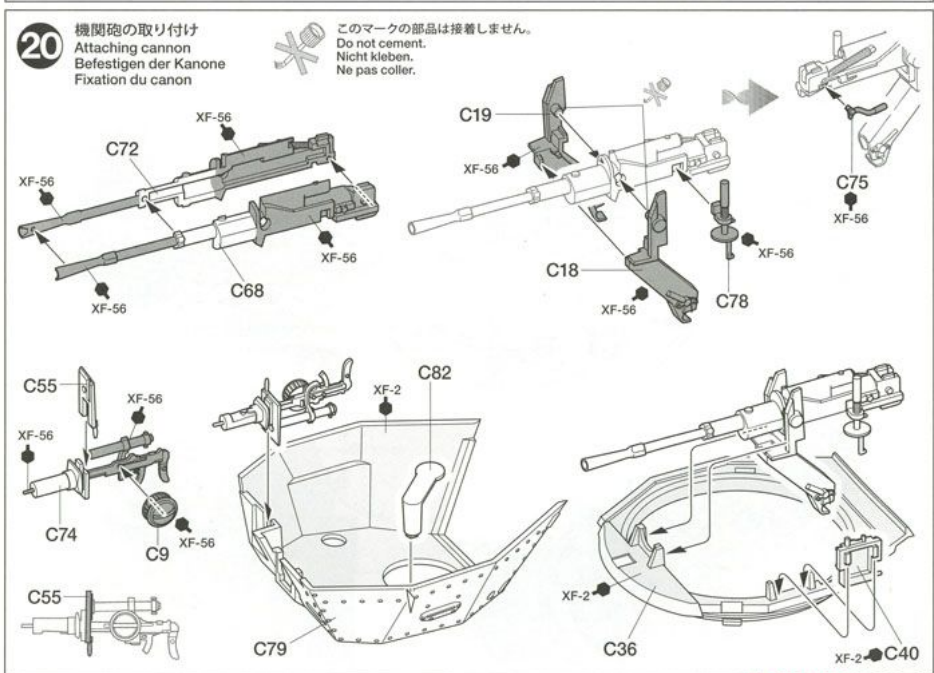
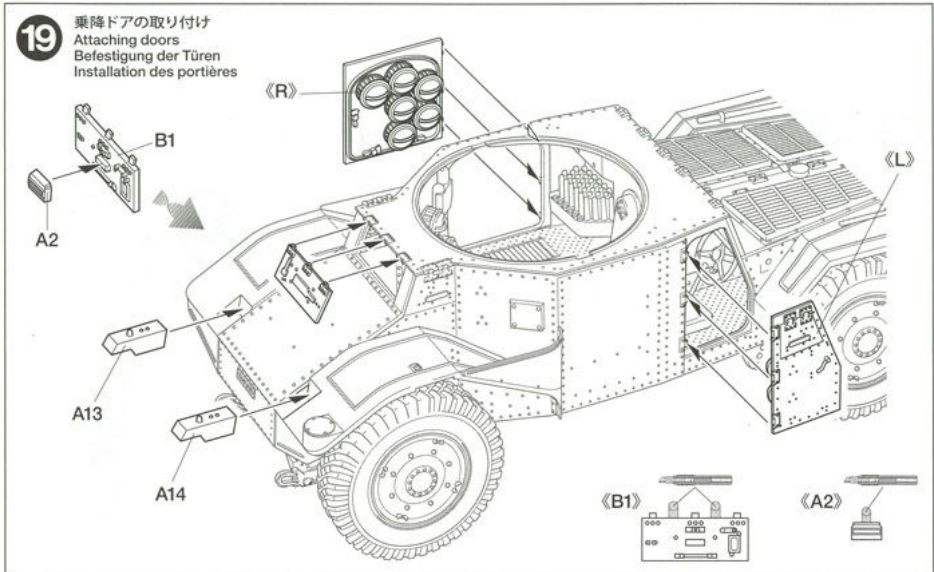
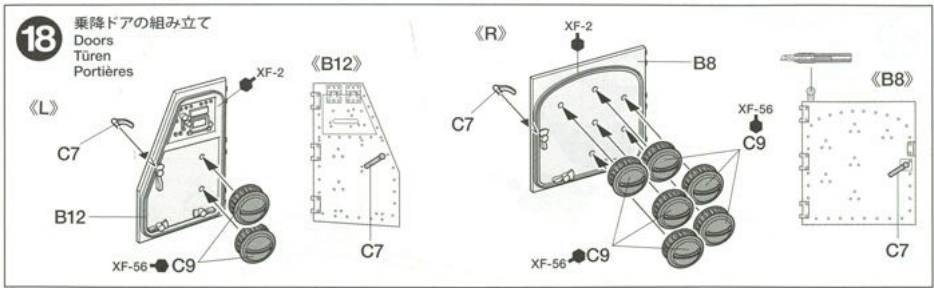

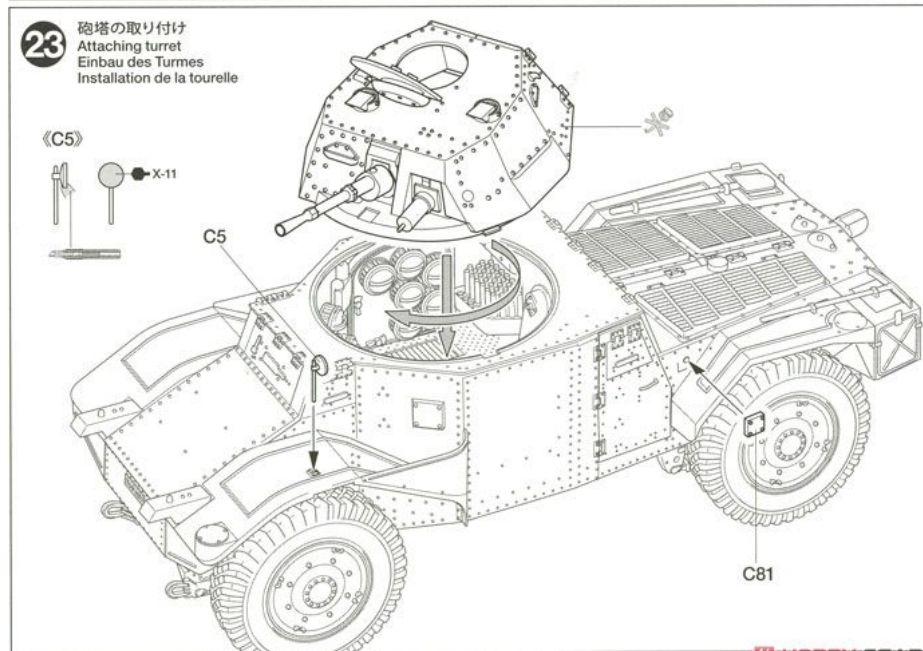
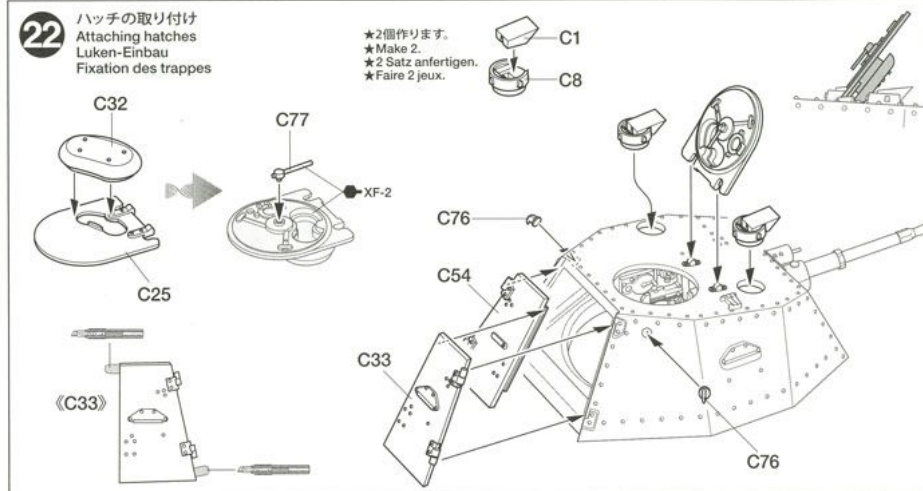
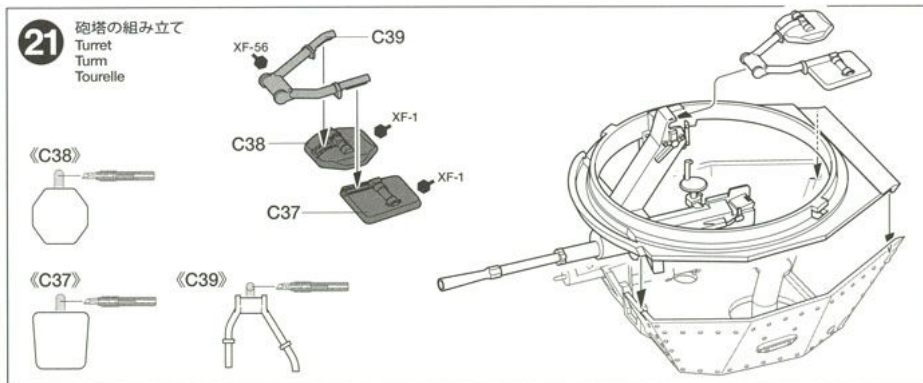

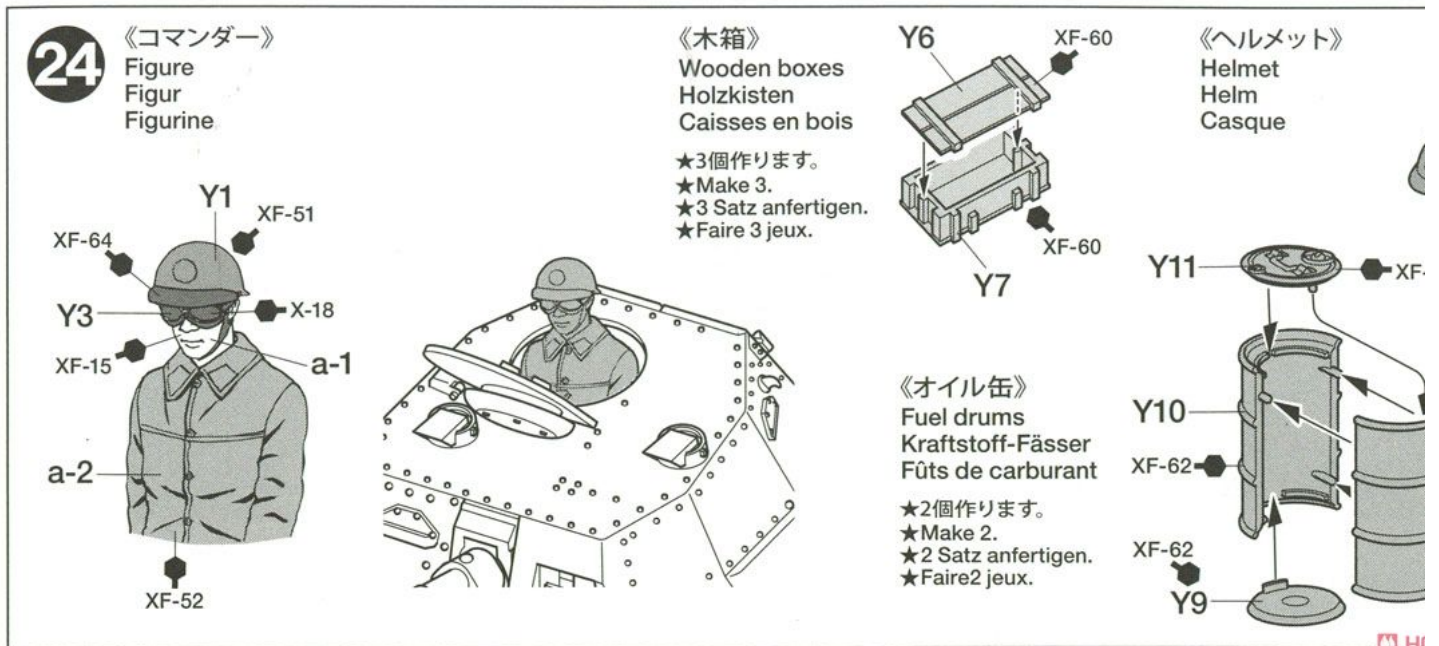

By 1931 many militaries were mechanizing, including France, which that year issued a specification for a light reconnaissance vehicle (Auto Mitrailieuse de Découverte - AMD) with a 70km/h top speed, 400km range, 5-8mm of armor and armed with a 20mm-class gun. Panhard's concept was chosen over three competing proposals, and adopted as the AMD35 in 1934. At up to 20mm thick, the flat, riveted turret armor exceeded the specification, while allowing a 72km/h maximum speed to be gleaned from its 105hp engine. Four-wheel drive and large tires made the AMD35 at home off-road. Its APX-3 turret sported a 25mm anti-tank gun and coaxial 7.5mm machine gun, housing a crew of four with seats front and rear for driver and assistant. Deployment began in 1937 with cavalry and

mechanized infantry divisions among others; feedback led to improvements such as a periscope, commander's hatch and muffler. In May 1940 when German forces invaded France, were with units. Although intended to retire from the field after retreat as the Allied line sagged. Those which survived or desperate withdrawal from Dunkirk fought until the fall of France, even captured and turned on their former masters by invading troops. Indeed, some 190 were present in Operation Barbarossa during the 1941 invasion of the Soviet Union. The AMD35 also served in the Indochina War, bearing testament to the longevity of its design.

Customers who checked French Armored Car AMD35 '1940' (Plastic model) also checked



Close